

Installation and Care Guide
Guide d'installation et d'entretien
Guía de instalación y cuidado

Utility Sink and Stand
Évier utilitaire et stand
Fregadero de servicio y base

996

USA: 1-800-STERLING
(1-800-783-7546)
México: 001-877-680-1310

SterlingPlumbing.com



1090769-2-B

©2015 Kohler Co.

Tools/Outils/Herramientas

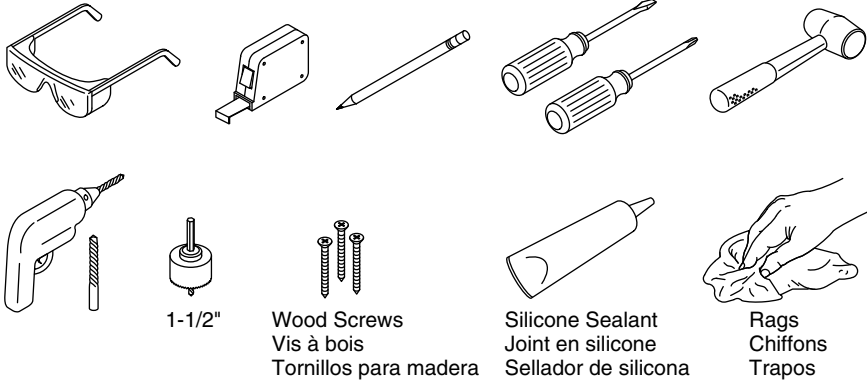

Important Information

- Observe all local plumbing codes.
- Shut off the hot and cold water supplies.
- Unpack the new sink and carefully inspect for damage.
- Verify that all included materials are present.

Informations importantes

- Respecter tous les codes de plomberie locaux.
- Couper les alimentations en eau chaude et froide.
- Déballer le nouvel évier et inspecter celui-ci avec précaution pour s'assurer de l'absence de dommages.
- Vérifier que tout le matériel inclus est présent.

Información importante

- Cumpla todos los códigos locales de plomería.
- Cierre los suministros de agua fría y caliente.
- Desempaque el nuevo fregadero y con cuidado verifique que no esté dañado.
- Verifique que todos los materiales que se incluyen estén presentes.

Installation/Installation/Instalación

- 1** Assemble the four legs.
Assembler les quatre pieds.
Ensamble las cuatro patas.

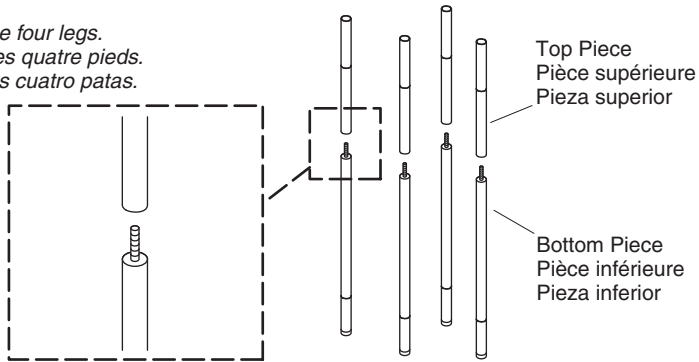

- 2** Snap the sleeves onto each leg.
Engager les manchons dans chaque pied.
Encaje las mangas en cada pata.

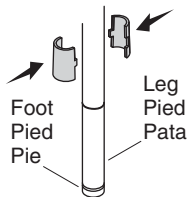

- 3** Slide the sleeve down the leg until it fits into the top groove.

Glisser le manchon sur le pied jusqu'à ce qu'à l'ajustage dans la rainure supérieure.
Deslice la manga hacia abajo en la pata hasta que entre en la ranura superior.

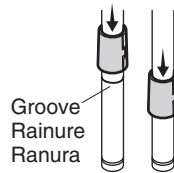

- 4** Insert the legs through the bottom rack.
Insérer les pieds dans le rail inférieur.
Inserte las patas a través de la rejilla inferior.

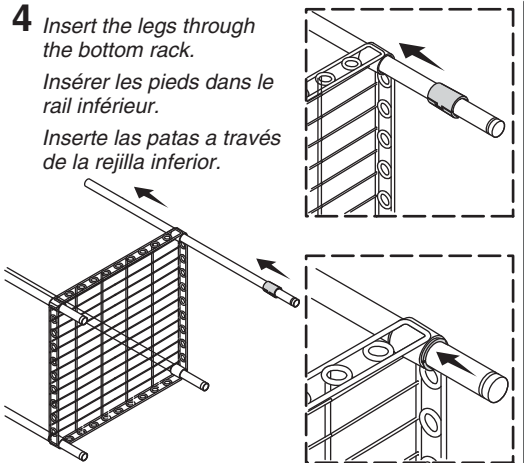

- 5** Press down in the corners of the rack until the legs are secure.

Presser les coins de l'étagère jusqu'à ce que les pieds soient sécurisés.

Presione las esquinas de la rejilla hasta que las patas estén fijadas.

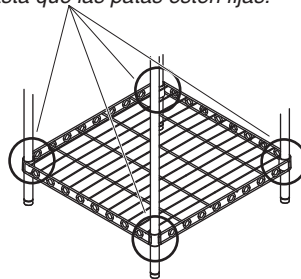

Installation/Installation/Instalación

- 6** Snap another set of sleeves onto each leg.
Engager un autre kit de manchons sur chaque pied.
Encaje otro juego de mangas en cada pata.

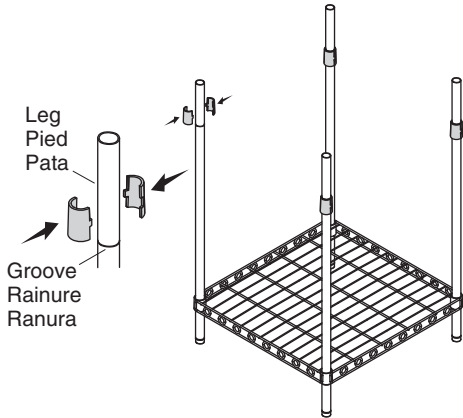

- 7** Slide the sleeve down the leg until it fits into the top groove.

Glisser le manchon sur le pied jusqu'à l'ajustage dans la rainure supérieure.

Deslice la manga hacia abajo en la pata hasta que entre en la ranura superior.

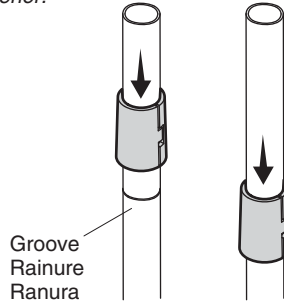

- 8** Slide the top rack onto the legs. Use the "Front" tags to align the two racks.

Glisser le rail supérieur sur les pieds. Utiliser les étiquettes "Front" pour aligner les deux rails.

Deslice la rejilla superior en las patas. Utilice las etiquetas que identifican el "Front" para alinear las dos rejillas.

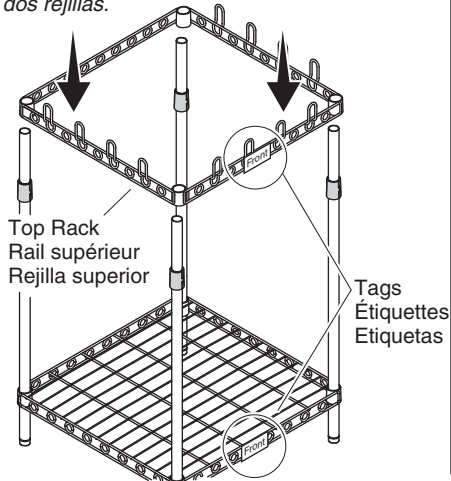

- 9** Press down in the corners of the rack until the legs are secure.

Presser les coins de l'étagère jusqu'à ce que les pieds soient sécurisés.

Presione las esquinas de la rejilla hasta que las patas estén fijadas.

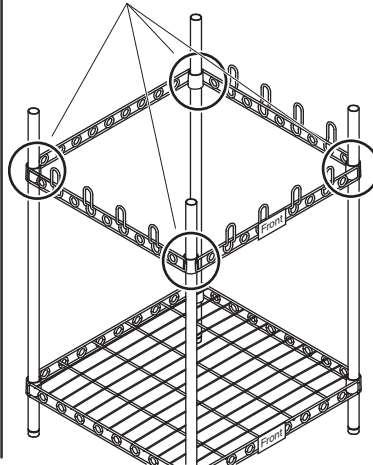

Installation/Installation/Instalación

10 Level the legs by adjusting the feet.

Niveler les pieds en les ajustant.

Nivele las patas ajustando los pies.

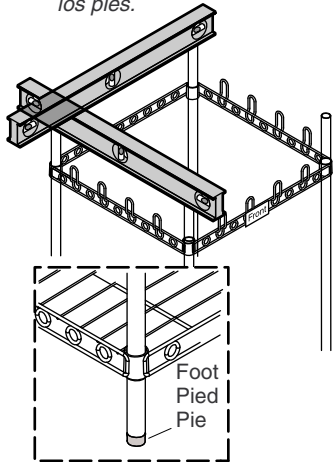

11 Insert the bosses on the underside of the sink into the top of the legs.

Insérer les bosses en-dessous de l'évier dans le dessus des pieds.

Inserte las salientes que se encuentran debajo del fregadero en la parte superior de las patas.

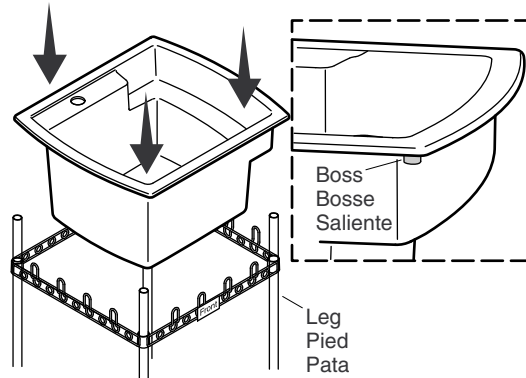

12 If the stand is unstable or the sink wobbles, remove the sink.

Si la colonne n'est pas stable ou que l'évier cavite, retirer l'évier.

Si el soporte no es estable o el fregadero se menea, retire el fregadero.

Tighten the legs by tapping the corners with a rubber mallet, then level the stand.

Serrer les pieds en tappant sur les coins avec un maillet en caoutchouc puis niveler la colonne.

Apriete las patas dando golpecitos en las esquinas con un mazo de goma, luego vuelva a nivelar el soporte.

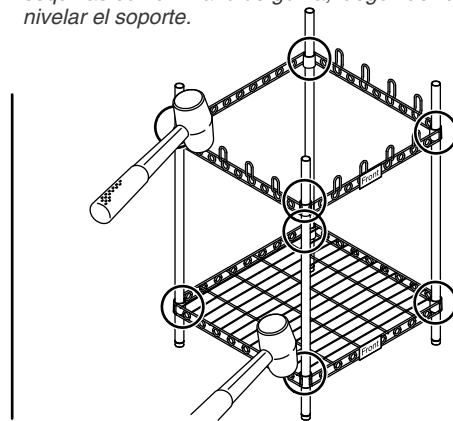
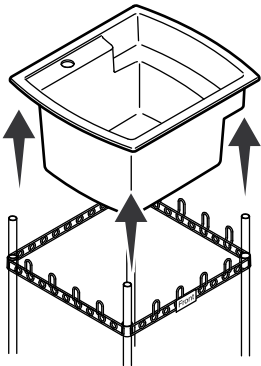

Installation/Installation/Instalación

- 13** The stand should be secured to a wall stud or backing board.

La colonne devrait être sécurisée à un montant du mur ou plaque de renfort.

El soporte debe quedar asegurado a un poste de madera de la pared o una tabla de refuerzo.

Backing Board
Plaque de renfort
Tabla de refuerzo

Stud
Montant
Poste de madera

Screws (Not Provided)
Vis (non fournies)
Tornillos (No provistos)

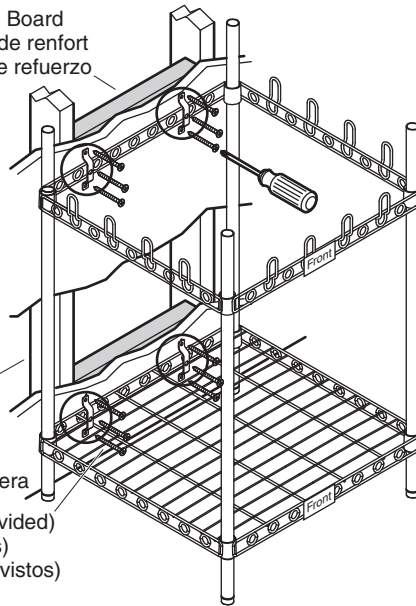

- 14** Mark and drill the anchor hole locations for the top and bottom.

Marquer et percer les emplacements d'orifice d'ancrage pour le dessus et le dessous.

Marque y taladre los lugares para los orificios de anclaje para la parte superior e inferior.

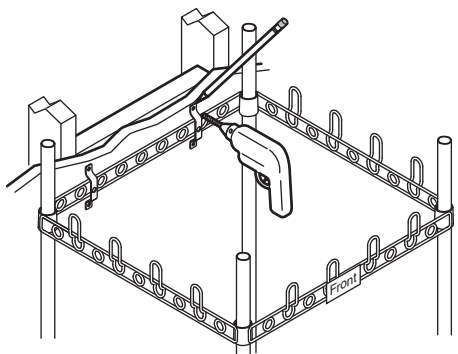

- 15** Use two anchors to secure the top rack and two anchors on the bottom rack.

Utiliser deux ancrages pour sécuriser le rail supérieur et deux ancrages sur le rail inférieur.

Utilice dos anclajes para fijar la rejilla superior y dos anclajes para la rejilla inferior.

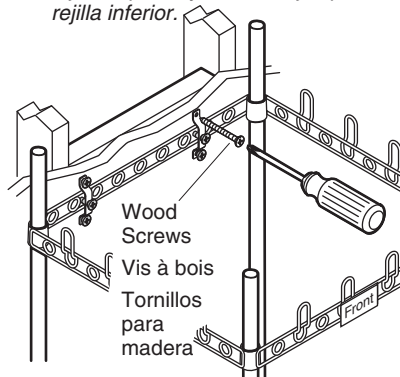

Installation/Installation/Instalación

- 16** Drill pilot holes at desired faucet hole locations.

Percer des trous-pilotes aux emplacements désirés d'orifice du robinet.

Taladre orificios guía en los lugares que desee para la grifería.

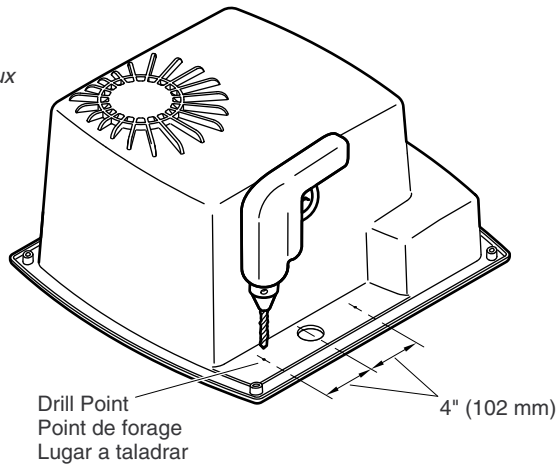

- 17** Using a 1-1/2" diameter hole saw, cut the faucet holes.

Avec une scie circulaire de 1-1/2" de diamètre, percer les orifices de robinet.

Utilizando una corona perforadora de 1-1/2" de diámetro, taladre los orificios para la grifería.

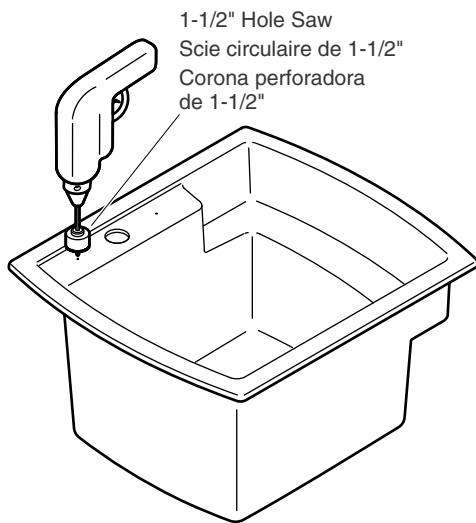

- 18** Install the faucet and the drain.

Installer le robinet et le drain.

Instale la grifería y el desagüe.

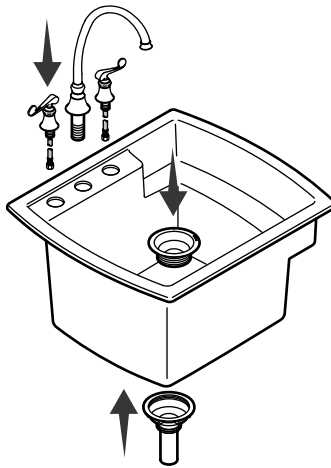

Installation/Installation/Instalación

19 On the underside of the sink, apply a bead of sealant around the bosses.

En-dessous de l'évier, appliquer du mastic autour des bosses.

Por debajo del fregadero, aplique una tira de sellador alrededor de las salientes.

20 Insert the bosses on the underside of the sink into the top of the legs.

Insérer les bosses en-dessous de l'évier et dans la partie supérieure des pieds.

Inserte las salientes que se encuentran debajo del fregadero en la parte superior de las patas.

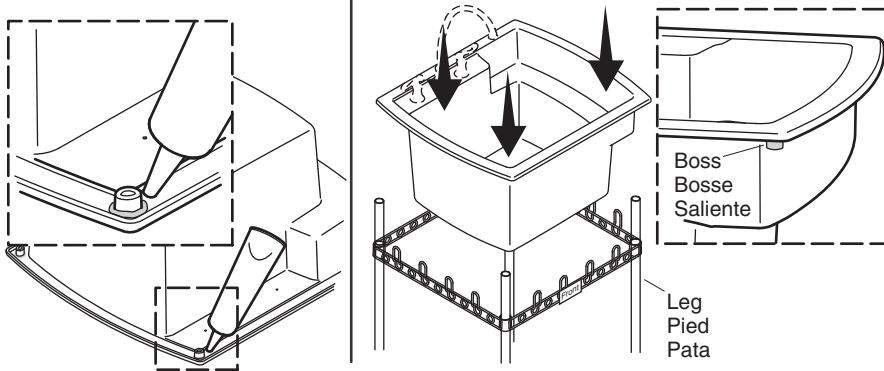

21 Wipe away the excess sealant and allow to dry.

Essuyer l'excès d'étanchéité et laisser sécher.

Limpie el exceso de sellador y deje secar.

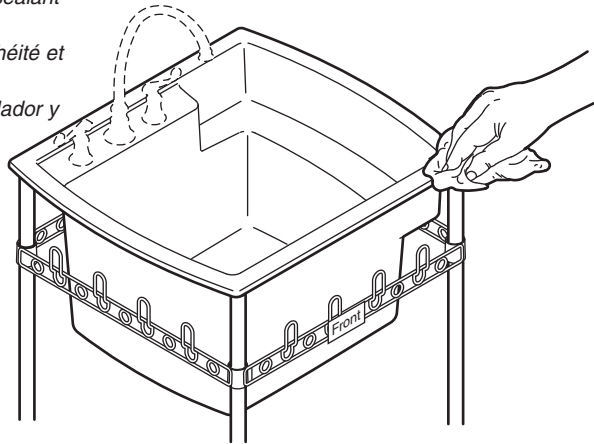

Installation/Installation/Instalación

- 22** Make the drain connections.
Faire les connexions de drain.
Haga las conexiones del desagüe.

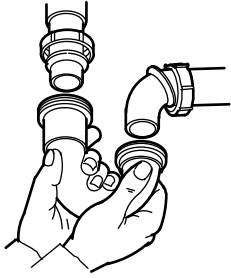

23

- Connect supplies.
Connecter les alimentations.
Conecte los suministros.

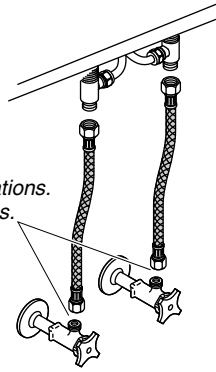

24

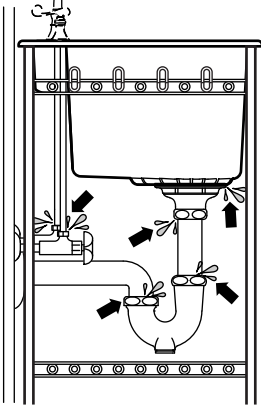

- Run water into the sink and
check for leaks.

Laisser couler l'eau dans
l'évier et vérifier s'il y a des
fuites.

Haga circular agua al
fregadero y verifique que no
haya fugas.

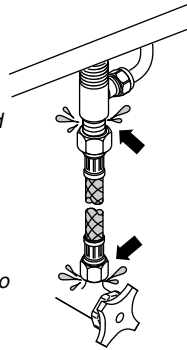

- 25** Remove all stickers and tags.
Retirer tous les autocollants et les étiquettes.
Retire todas las calcomanías y etiquetas.

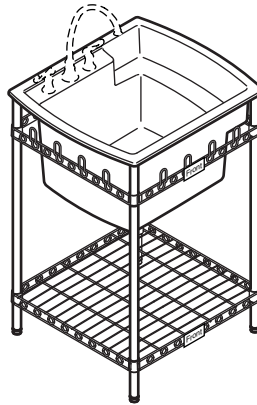

Care and Cleaning

For best results, keep the following in mind when caring for your STERLING product:

- Always test your cleaning solution on an inconspicuous area before applying to the entire surface.
- Wipe surfaces clean and rinse completely with water immediately after applying cleaner. Rinse and dry overspray that lands on nearby surfaces.
- Do not allow cleaners to sit or soak.
- Use a soft, dampened sponge or cloth. Never use an abrasive material such as a brush or scouring pad to clean surfaces.
- Do not use abrasive cleansers or acidic solvents on surfaces as they may cause surface dullness or discoloration.
- Wipe your bath or shower unit with a soft cloth after each use to prevent a buildup of soap and scum.
- Extreme heat such as that generated by cigarettes or portable heaters can damage surfaces. Do not use such items near your bath or shower unit.

For detailed cleaning information and products to consider, visit www.sterlingplumbing.com/care-and-cleaning. To order Care & Cleaning information, call 1-800-456-4537.

Entretien et nettoyage

Pour obtenir les meilleurs résultats possibles, prendre ce qui suit en considération lors de l'entretien de votre produit STERLING:

- Toujours tester la solution de nettoyage sur une surface non visible avant de l'appliquer sur l'ensemble de la surface.
- Essuyer les surfaces et rincer complètement avec de l'eau immédiatement après l'application du nettoyant. Rincer et sécher les éclaboussures sur les surfaces avoisinantes.
- Ne pas laisser les nettoyants longtemps et ne pas les laisser tremper.
- Utiliser une éponge ou un chiffon doux et humide. Ne jamais utiliser de matériau abrasif tel qu'une brosse ou une éponge à récurer pour nettoyer les surfaces.
- Ne pas utiliser de nettoyants abrasifs ou des solvants acides sur les surfaces, étant donné qu'ils pourraient rendre la surface mate ou la décolorer.
- Essuyer l'unité de la baignoire ou de la douche avec un chiffon doux après chaque utilisation afin d'empêcher une accumulation de savon et d'écume.
- Une chaleur extrême comme celle qui est générée par les cigarettes ou les dispositifs de chauffage portatifs peuvent endommager les surfaces. Ne pas utiliser de tels articles à proximité de l'unité de la baignoire ou de la douche.

Pour obtenir des informations détaillées sur le nettoyage et les produits à considérer, consulter le site www.sterlingplumbing.com/care-and-cleaning. Pour commander des informations sur l'entretien & le nettoyage, appeler le 1-800-456-4537.

Cuidado y limpieza

Para obtener mejores resultados, tenga presente lo siguiente al limpiar su producto STERLING:

- Siempre pruebe la solución de limpieza en un área oculta antes de aplicarla a toda la superficie.
- Limpie con un paño las superficies, y enjuague completa e inmediatamente con agua después de haber aplicado el limpiador. Enjuague y seque las superficies cercanas que se hayan rociado.
- No deje los limpiadores sobre la superficie durante mucho tiempo.
- Utilice una esponja humedecida o un paño suave y húmedo. Para limpiar las superficies nunca utilice materiales abrasivos, como cepillos o estropajos de tallar.
- No use limpiadores abrasivos ni solventes ácidos en las superficies, ya que podrían causar pérdida de brillo o decoloración en la superficie.
- Pase un paño suave por la unidad de bañera o de ducha después de cada uso para evitar que se acumule jabón y suciedad.
- El calor extremo, tal como el generado por cigarrillos o calentadores portátiles, puede causar daños a las superficies. No use dichos artículos cerca de su unidad de bañera o de ducha.

Para obtener información detallada de limpieza y de productos de limpieza a considerar, visite www.sterlingplumbing.com/care-and-cleaning. Para solicitar información sobre el cuidado y la limpieza, llame al 1-800-456-4537.

Warranty

Bathing Fixtures (bathtubs and shower receptors) – 10 YEARS LIMITED RESIDENTIAL / 3 YEARS LIMITED COMMERCIAL

Kitchen and Utility Sinks – LIFETIME LIMITED CONSUMER / 3 YEARS LIMITED COMMERCIAL

Based on the classification specified above, STERLING bathing fixtures made of solid Vikrell material are warranted to be free of manufacturing defects for 10 years from the date of sale when fixtures are used in residential (owner-occupied) buildings, or 3 years from the date of sale when fixtures are used in commercial (hotels, motels, rental property) buildings.

Whirlpool baths are warranted to be free of manufacturing defects for the same period except for the pump/motor assembly, which is warranted to be free of manufacturing defects for 1 year from the date of sale.

Kitchen and utility sinks made of solid Vikrell material are warranted to be free of manufacturing defects for as long as the original consumer purchaser owns his/her home, or for 3 years from the date of sale when used in commercial (hotels, motels, rental property) buildings.

Kohler Co. will, at its election, repair, rectify or replace a fixture when inspection by Kohler Co. discloses any such defects occurring in normal usage within the time period of coverage stated above. Kohler Co. is not responsible for removal or installation costs where replacement is indicated. Damages due to improper handling, installation or maintenance are not considered manufacturing defects and are not covered by this warranty. This warranty is valid for the original, consumer purchaser only.

To obtain warranty service, contact Sterling, either through your plumbing contractor, home center, wholesaler or dealer, or by calling or writing Sterling, Consumer Services, 444 Highland Drive, Kohler, Wisconsin 53044, 1-800-783-7546.

Warranty (cont.)

TO THE EXTENT PERMITTED BY LAW, ALL IMPLIED WARRANTIES INCLUDING THOSE OF MERCHANTABILITY AND FITNESS FOR A PARTICULAR PURPOSE ARE HEREBY DISCLAIMED. KOHLER CO. AND SELLER HEREBY DISCLAIM ANY LIABILITY FOR SPECIAL, INCIDENTAL, OR CONSEQUENTIAL DAMAGES. Some states/provinces do not allow limitations on how long an implied warranty lasts, or the exclusion or limitation of special, incidental or consequential damages, so these limitations and exclusions may not apply to you. This warranty gives you specific legal rights. You may have other rights which vary from state/province to state/province.

This is the exclusive written warranty for Kohler Co.

Garantie

Méubles de bain (baignoires et bacs collecteurs de douche) – GARANTIE RÉSIDENIELLE LIMITÉE DE 10 ANS / GARANTIE COMMERCIALE LIMITÉE DE 3 ANS

Éviers de cuisine et éviers utilitaires – GARANTIE CONSOMMATEUR LIMITÉE À VIE / GARANTIE COMMERCIALE LIMITÉE 3 ANS

En fonction de la classification spécifiée ci-dessus, les appareils sanitaires STERLING en Vikrell sont garantis contre tout défaut de fabrication pendant 10 ans après la date d'achat lors d'une utilisation résidentielle (maison occupée par le propriétaire), ou pendant 3 ans après la date d'achat si utilisé dans un établissement commercial (hôtel, motel et maisons de location).

Les baignoires d'hydromassage sont garanties contre tout vice de fabrication pour la même période à l'exception du groupe moteur/pompe, qui est garanti contre tout vice de fabrication pendant 1 an à partir de la date d'achat.

Les éviers de cuisine et utilitaires en matériau Vikrell sont garantis contre tout vice de fabrication aussi longtemps que l'acquéreur d'origine est propriétaire de son domicile, ou pour une durée de trois ans à partir de la date d'achat lorsqu'ils sont utilisés dans des établissements commerciaux (hôtels, motels, maisons de location).

Si un vice est découvert au cours d'une utilisation normale, Kohler Co. choisira, à sa discrétion, la réparation, le remplacement ou la rectification de l'appareil, après inspection par Kohler Co. durant la période susmentionnée. Si le remplacement est nécessaire, Kohler Co. n'est pas responsable des frais d'enlèvement ou d'installation. Les dommages causés par une manipulation incorrecte, une installation erronée ou un entretien non adéquat ne sont pas considérés comme étant des vices de fabrication, et ne sont pas couverts par la présente garantie. Cette garantie est valide pour l'acquéreur d'origine uniquement.

Pour obtenir le service de garantie, contacter Sterling, par l'intermédiaire du plombier, centre de rénovation, revendeur ou distributeur, par téléphone ou par écrit, à l'adresse suivante: Sterling, Consumer Services, 444 Highland Drive, Kohler, Wisconsin 53044, 1-800-783-7546.

DANS LA MESURE PRÉVUE PAR LA LOI, TOUTES LES GARANTIES TACITES, Y COMPRIS CELLES DE COMMERCIALITÉ ET D'ADAPTATION À UN USAGE PARTICULIER, SONT REJETÉES PAR LA PRÉSENTE. KOHLER CO. ET LE REVENDEUR DÉCLINENT PAR LES PRÉSENTES TOUTE RESPONSABILITÉ EN CAS DE DOMMAGES PARTICULIERS, ACCESSOIRES OU INDIRECTS. Certains états et provinces ne permettent pas de limite sur la durée de la garantie tacite, ni l'exclusion ou la limite des dommages particuliers, accessoires ou indirects, et, par conséquent, lesdites limites et exclusions peuvent ne pas s'appliquer à votre cas. Cette garantie vous donne des droits juridiques particuliers. Vous pouvez également avoir d'autres droits qui varient d'un État ou d'une province à l'autre.

Ceci constitue la garantie écrite exclusive de Kohler Co.

Garantía

Unidades para baño (bañeras y bases de ducha) – LIMITADA DE 10 AÑOS PARA USO RESIDENCIAL / LIMITADA DE 3 AÑOS PARA USO COMERCIAL

Fregaderos de cocina y de servicio – LIMITADA DE POR VIDA PARA EL CONSUMIDOR / LIMITADA DE 3 AÑOS PARA USO COMERCIAL

De acuerdo a la clasificación arriba descrita, las unidades de baño STERLING de material sólido Vikrell se garantizan contra defectos de fabricación durante un periodo de 10 años a partir de la fecha de venta cuando estas unidades estén en uso residencial (propiedades ocupadas por el propietario), o durante un periodo de 3 años a partir de la fecha de venta en el caso de unidades de uso comercial (hoteles, moteles y propiedades de alquiler).

Se garantizan las bañeras de hidromasaje contra defectos de fabricación durante el mismo periodo de tiempo, excepto el montaje de bomba/motor, el cual se garantiza contra defectos de fabricación durante 1 año a partir de la fecha de venta.

Se garantizan los fregaderos de cocina y de servicio de material sólido de Vikrell contra defectos de fabricación mientras el comprador consumidor original sea propietario de su casa, o durante 3 años a partir de la fecha de venta en el caso de unidades de uso comercial (hoteles, moteles, propiedades en alquiler).

Kohler Co., a su criterio, reparará, rectificará o reemplazará una unidad en los casos en que la inspección realizada por Kohler Co. determine que dichos defectos ocurrieron durante el uso normal dentro del periodo de cobertura indicado anteriormente. Kohler Co. no se hace responsable de costos de desinstalación o instalación donde se reemplace el producto. Los daños debidos a errores de manejo, instalación o mantenimiento inadecuado no se consideran defectos de fabricación, y no están cubiertos por esta garantía. Esta garantía es válida únicamente para el comprador consumidor original.

Para obtener servicio de garantía comuníquese con Sterling, ya sea a través de su contratista de plomería, el centro de remodelación, el mayorista o distribuidor, o llame o escriba a Sterling, Consumer Services, 444 Highland Drive, Kohler, Wisconsin 53044, 1-800-783-7546.

EN LA MEDIDA QUE LA LEY LO PERMITA, POR MEDIO DE LA PRESENTE SE DESCARGA RESPONSABILIDAD DE TODA GARANTÍA IMPLÍCITA, INCLUIDA LA DE COMERCIALIZACIÓN E IDONEIDAD PARA UN USO DETERMINADO. KOHLER CO. Y EL VENDEDOR, POR MEDIO DE LA PRESENTE, DESCARGAN TODA RESPONSABILIDAD POR CONCEPTO DE DAÑOS PARTICULARES, INCIDENTALES O INDIRECTOS. Algunos estados/provincias no permiten limitaciones en cuanto a la duración de una garantía implícita o a la exclusión o limitación de daños particulares, incidentales o indirectos, por lo que es posible que estas limitaciones y exclusiones no se apliquen a su caso. Esta garantía le otorga ciertos derechos legales específicos. Además, usted puede tener otros derechos que varían de estado a estado y provincia a provincia.

Esta es la garantía exclusiva por escrito de Kohler Co.

1090769-2-B

Sterling

Sterling

1090769-2-B

1090769-2-B