

Service Kit Instructions
Instructions du kit d'entretien
Instrucciones del kit de servicio

Inlet/Outlet Adapter
Adaptateur d'entrée/de sortie
Adaptador de entrada/salida

USA/Canada: 1-800-4KOHLER
México: 001-800-456-4537

kohler.com

THE BOLD LOOK
OF **KOHLER**®

1145576-9-A

©2011 Kohler Co.

Servicing

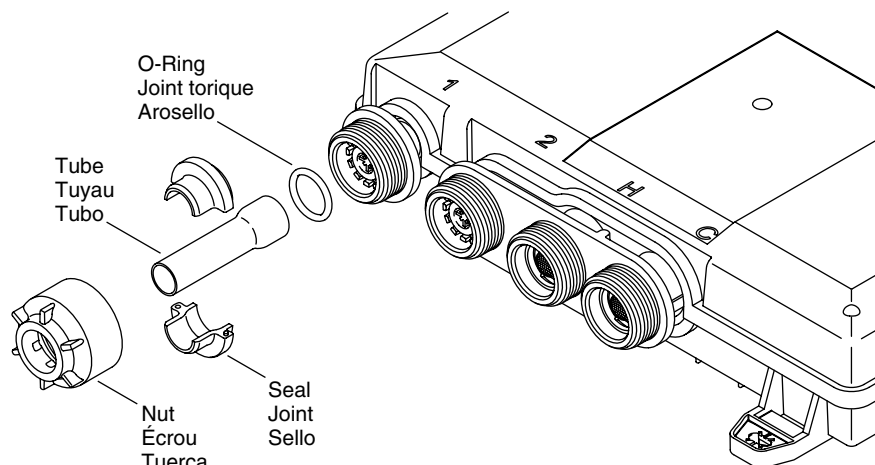

- Turn off the water supply.
- Momentarily turn on the valve to relieve internal water pressure.
- Turn off the valve and unplug the power cord.

Remove the Old Adapter

- Unthread the nut from the valve port. The two-piece seal may fall from the nut as it is unthreaded.
- Remove the tube and O-ring.

Entretien

- Fermer l'alimentation d'eau.
- Tourner momentanément sur la valve pour libérer la pression interne de l'eau.
- Mettre la valve en position fermée et débrancher le cordon d'alimentation.

Retirer l'ancien adaptateur

- Dévisser l'écrou du port de la valve. Le joint d'étanchéité en deux pièces peut tomber de l'écrou, étant donné qu'il n'est pas fileté.
- Retirer le tube et le joint torique.

Servicio

- Cierre el suministro de agua.
- Momentaneamente abra la válvula para aliviar la presión interna de agua.
- Cierre la válvula y desenchufe el cable eléctrico.

Retire el adaptador viejo

- Desenrosque la tuerca del puerto de la válvula. El sello de dos piezas puede caerse de la tuerca al estar desenroscada.
- Retire el tubo y el arosello.

Servicing

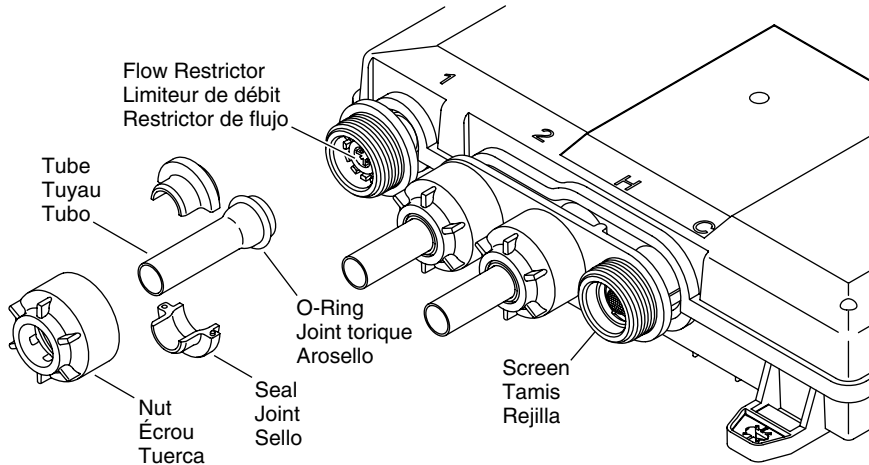

Assemble the New Adapter

NOTICE: When servicing the outlets, ensure the flow restrictors are properly seated.

NOTICE: When servicing the inlets, ensure the screens are clear of debris and are properly seated.

- Slide the nut and two-piece seal onto the tube.
- Place the O-ring on the end of the tube and reinstall to the valve. Handtighten the nut to secure.

Entretien

Assembler le nouveau adaptateur

NOTICE: Lors de l'entretien des orifices de sortie, s'assurer que les limiteurs de débit sont bien en place.

NOTICE: Lors de l'entretien des orifices d'admission, s'assurer que les écrans sont exempts de tous débris et qu'ils sont bien en place.

Entretien (cont.)

- Faire glisser l'écrou et le joint d'étanchéité en deux pièces sur le tube.
- Placer le joint torique sur l'extrémité du tube et le réinstaller sur le clapet. Serrer l'écrou à la main pour le fixer en place.

Servicio

Ensamble el adaptador nuevo

AVISO: Al dar servicio a las salidas, asegúrese de que los restrictores de flujo estén bien sentados.

AVISO: Al dar servicio a las entradas, asegúrese de que las rejillas no tengas residuos y que estén bien sentadas.

- Deslice la tuerca y el sello de dos piezas en el tubo.
- Coloque el arosello en el extremo del tubo y vuelva a instalar a la válvula. Apriete a mano la tuerca para fija.

Servicing

- Reconnect the power to the valve and turn on the water supply.
- Press the [Power Icon] on the user interface to test proper operation and check all connections for leaks.

Entretien

- Reconnecter l'alimentation sur le clapet et mettre l'alimentation d'eau en position de marche.
- Appuyer sur [icône d'alimentation) sur l'interface utilisateur pour vérifier le bon fonctionnement, et inspecter toutes les connexions pour y rechercher des fuites.

Servicio

- Vuelva a conectar la energía eléctrica a la válvula y abra el suministro de agua.
- Oprima el [Icono de encendido/apagado] en la interface del usuario para probar el funcionamiento correcto y verificar que las conexiones no presenten fugas.