

Service Kit Instructions
Instructions du kit d'entretien
Instrucciones del kit de servicio

Saddle Clamp and Solenoid
Contrebride d'étanchéité et solénoïde
Grapa de soporte y solenoide

USA/Canada: 1-800-4KOHLER

México: 001-800-456-4537

kohler.com

THE BOLD LOOK
OF **KOHLER**®

1145577-9-A

©2011 Kohler Co.

Required Tools

- T15 Torx Driver

Outils requis

- Clé dynamométrique T15

Herramientas requeridas

- Destornillador torx T15

Servicing

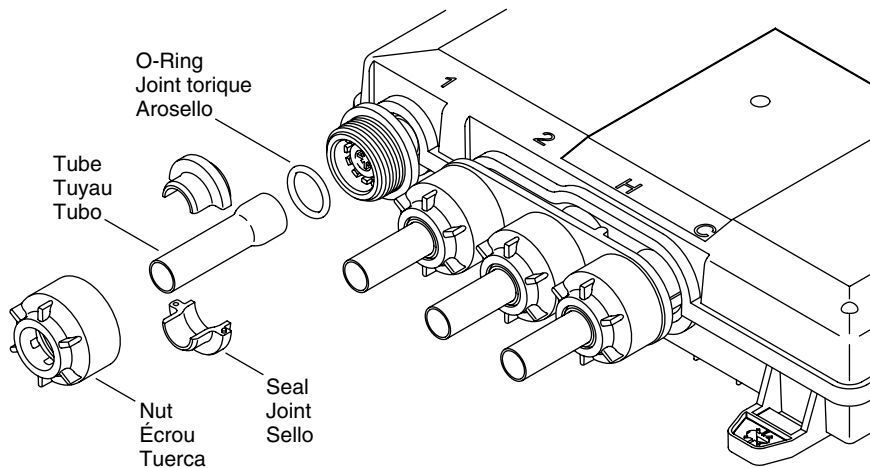

- Turn off the water supply.
- Momentarily turn on the valve to relieve internal water pressure.
- Turn off the valve and unplug the power cord.

Remove the Outlet Adapter

- Unthread the nut from outlet #1. The two-piece seal may fall from the nut as it is unthreaded.
- Remove the tube and O-ring.

Entretien

- Fermer l'alimentation d'eau.
- Tourner momentanément sur la valve pour libérer la pression interne de l'eau.
- Mettre la valve en position fermée et débrancher le cordon d'alimentation.

Retirer l'adaptateur de l'orifice de sortie

- Dévisser l'écrou de l'orifice de sortie n° 1. Le joint d'étanchéité en deux pièces pourrait tomber de l'écrou lors de son dévissage.
- Retirer le tube et le joint torique.

Servicio

- Cierre el suministro de agua.
- Momentaneamente abra la válvula para aliviar la presión interna de agua.
- Cierre la válvula y desenchufe el cable eléctrico.

Retire el adaptador de salida

- Desenrosque la tuerca de la salida #1. El sello de dos piezas puede caerse de la tuerca al estar desenroscada.
- Retire el tubo y el arosello.

Servicing

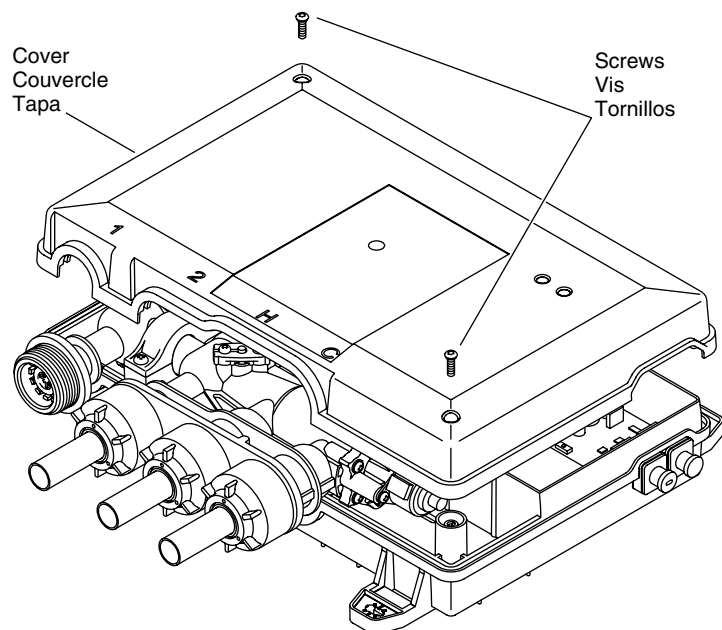

Remove the Cover

- Using a T15 torx driver, unthread the screws from the case cover.
- Set the cover and screws aside.

Entretien

Retirer le couvercle

- À l'aide d'une clé dynamométrique T15, dévisser les vis du couvercle du boîtier.
- Mettre le couvercle et les vis de côté.

Servicio

Retire la tapa

- Con un destornillador torx T15, desenrosque los tornillos de la tapa de la caja.
- Coloque la tapa y los tornillos a un lado.

Servicing

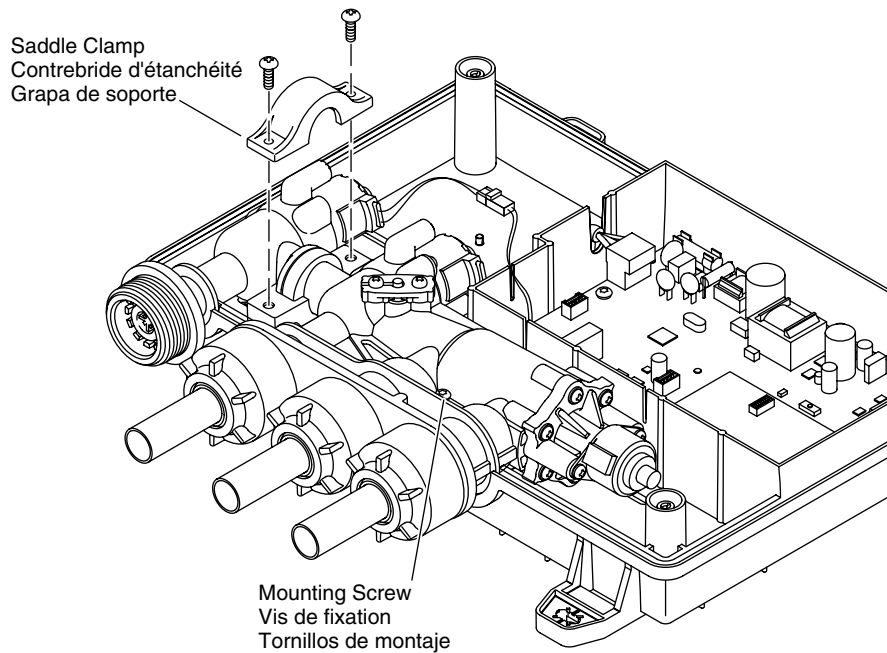

Remove the Clamp

- Loosen the mounting screw located between the hot and cold inlets.
- Remove the saddle clamp and screws.

Entretien

Retirer la bride

- Desserrer la vis de fixation se trouvant entre les orifices d'admission d'eau chaude et d'eau froide.
- Retirer la contrebride d'étanchéité et les vis

Servicio

Retire la grapa

- Afloje el tornillo de fijación ubicado entre la entradas de agua caliente y fría.
- Retire la grapa de soporte y los tornillos.

Servicing

Solenoid Assembly
Ensemble solénoïde
Montaje del solenoide

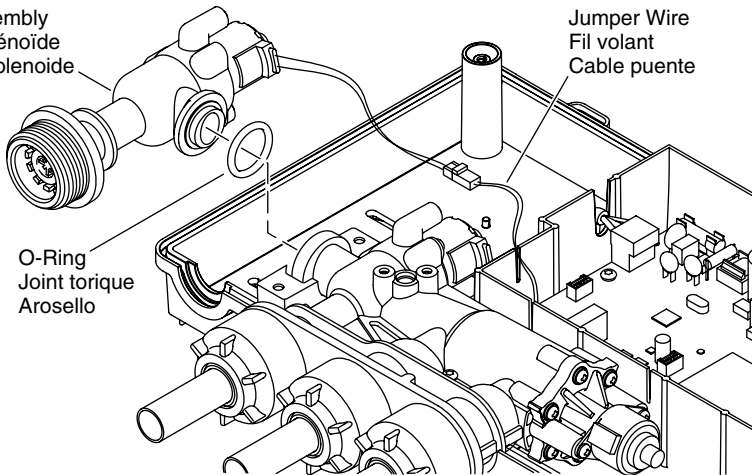

Jumper Wire
Fil volant
Cable puente

O-Ring
Joint torique
Arosello

Solenoid Replacement

- Disconnect the solenoid wire harness from the jumper wire by pressing the connector tab.
- Disconnect the old solenoid assembly from the valve.
- Ensure the O-ring is in place on the new solenoid assembly, then connect it to the valve.
- Reconnect the solenoid wire harness to the jumper wire.

Entretien

Remplacement de solénoïde

- Déconnecter le faisceau de câblage de solénoïde du fil volant en appuyant sur la patte du connecteur.
- Déconnecter l'ancien solénoïde de la valve.
- S'assurer que le joint torique est en place sur le nouvel ensemble de solénoïde, puis le connecter sur la valve.
- Reconnecter le faisceau de câblage du solénoïde sur le fil volant.

Servicio

Reemplazo del solenoide

- Desconecte el arnés de cables del solenoide del cable puente presionado la lengüeta del conector.
- Desconecte el montaje del solenoide viejo de la válvula.
- Asegúrese de que el arosello esté en su lugar en el montaje de solenoide nuevo, luego conéctelo a la válvula.
- Vuelva a conectar el arnés de cables del solenoide al cable puente.

Servicing

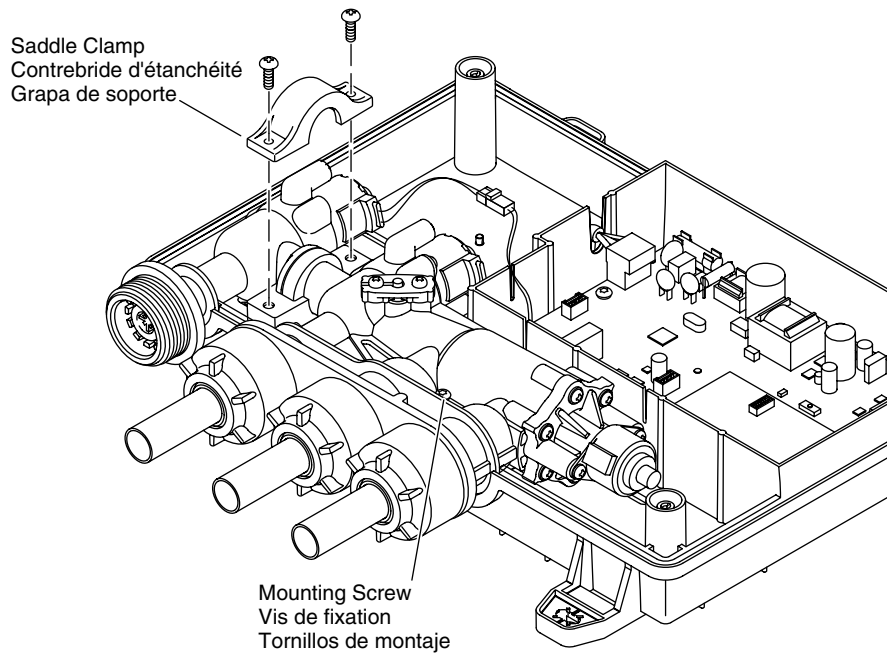

Install the Clamp

- Assemble the clamp to the valve and secure with the two screws.
- Tighten the mounting screw.

Entretien

Installer la pince

- Installer le bride sur la valve et sécuriser en place avec les deux vis.
- Serrer la vis de fixation.

Servicio

Instale la grapa

- Ensamble la grapa a la válvula y fíjela con los dos tornillos.
- Apriete el tornillo de fijación.

Servicing

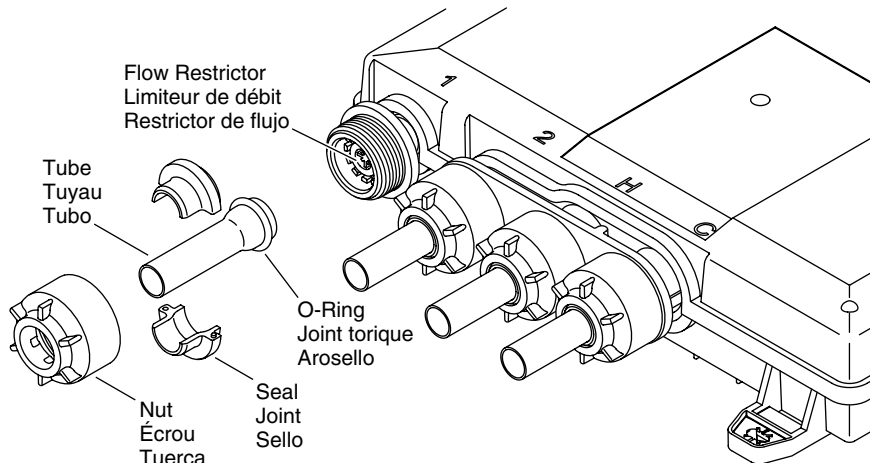

Assemble the Outlet Adapter

NOTICE: When servicing the outlets, ensure the flow restrictors are properly seated.

- Ensure the flow restrictor is located in the outlet as shown.
- Slide the nut and two-piece seal onto the tube.
- Place the O-ring on the end of the tube and reinstall to the valve. Handtighten the nut to secure.

Entretien

Assembler l'adaptateur de l'orifice de sortie

NOTICE: Lors de l'entretien des orifices de sortie, s'assurer que les limiteurs de débit sont bien en place.

- S'assurer que le limiteur de débit se trouve dans l'orifice de sortie tel qu'illustré.
- Faire glisser l'écrou et le joint d'étanchéité en deux pièces sur le tube.
- Placer le joint torique sur l'extrémité du tube et le réinstaller sur le clapet. Serrer l'écrou à la main pour le fixer en place.

Servicio

Ensamble el adaptador de salida

AVISO: Al dar servicio a las salidas, asegúrese de que los restrictores de flujo estén bien sentados.

- Asegúrese de que el restrictor de flujo esté en la salida, como se ilustra.
- Deslice la tuerca y el sello de dos piezas en el tubo.
- Coloque el arosello en el extremo del tubo y vuelva a instalar a la válvula. Apriete a mano la tuerca para fija.

Servicing

IMPORTANT! Verify the wire harnesses are positioned in the wall slots so they are not pinched when the cover is secured.

- Reinstall the cover and two screws.
- Reconnect the power to the valve and turn on the water supply.
- Press the [Power Icon] on the user interface to test proper operation and check all connections for leaks.

Entretien

IMPORTANT! Vérifier que les faisceaux de câblage sont positionnés dans les fentes de mur de manière à ce qu'ils ne soient pas pincés lorsque le couvercle est fixé en place.

- Réinstaller le couvercle et deux vis.
- Reconnecter l'alimentation sur le clapet et mettre l'alimentation d'eau en position de marche.
- Appuyer sur [icône d'alimentation) sur l'interface utilisateur pour vérifier le bon fonctionnement, et inspecter toutes les connexions pour y rechercher des fuites.

Servicio

¡IMPORTANTE! Verifique que los arneses de cables esté colocados en las ranuras de pared de manera que no se pellizquen al asegurar la tapa.

- Vuelva a instalar la tapa y dos tornillos.
- Vuelva a conectar la energía eléctrica a la válvula y abra el suministro de agua.
- Oprima el [Icono de encendido/apagado] en la interface del usuario para probar el funcionamiento correcto y verificar que las conexiones no presenten fugas.

1145577-9-A

Kohler Co.

Kohler Co.

1145577-9-A

1145577-9-A

KOHLER[®]