

Service Kit Instructions

Hose Kit

Français, page "Français-1"
Español, página "Español-1"

THE BOLD LOOK
OF **KOHLER**®

1191849-9-A

Tools and Materials

- Pliers
- Wrench
- Rags

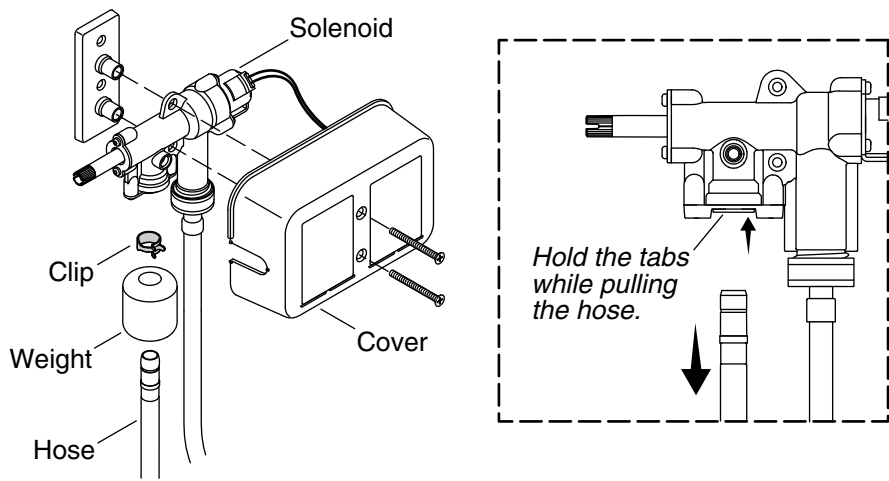

Remove the Old Hose

- Turn off the water supply.
- Rotate the handle to the open position to relieve water pressure.
- Remove the screws to detach the cover and gain access to the hose connection on the solenoid.

NOTE: Use a rag to catch residual water draining from the solenoid and hose when the hose is detached.

- Disconnect the hose from the solenoid by holding the quick-connect tabs in place while pulling the hose out.
- Remove the clip from the hose by squeezing the tabs with a pliers. Retain the clip.
- Remove and retain the weight.
- Pull the sprayhead and hose out of the spout.
- Using a wrench, remove the sprayhead from the hose.

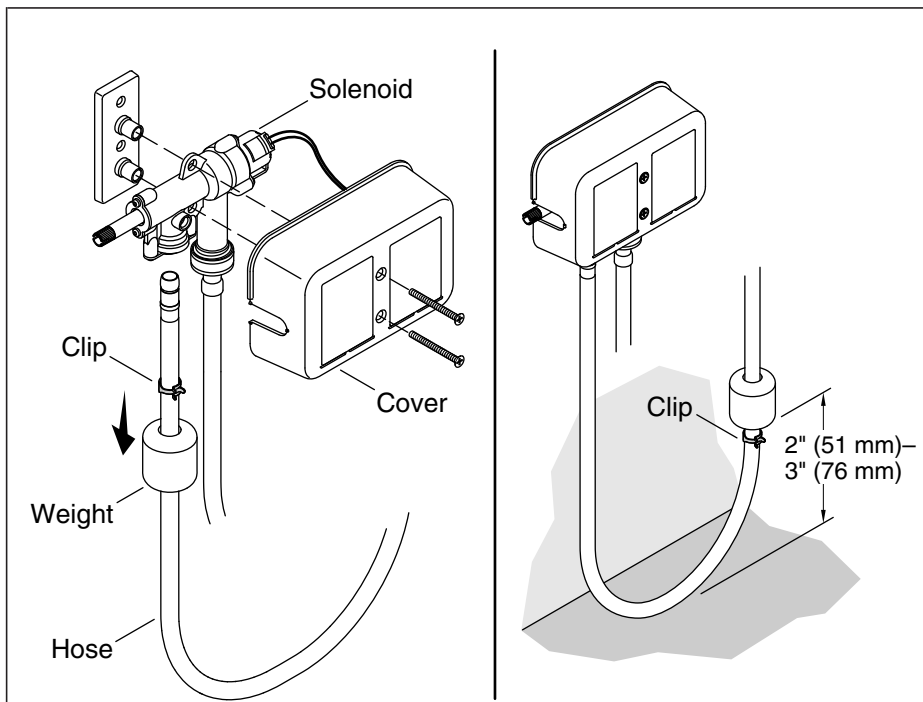

Install the New Hose

- Attach the sprayhead to the new pullout hose.
- Feed the new hose through the outlet end of the spout until the sprayhead is seated onto the spout. You may need to twist the hose to help feed it through the faucet body.
- Assemble the weight and clip onto the new hose.
- Make sure any wires are not twisted around the hose, then attach the hose to the quick-connect on the solenoid.
- Reinstall the cover.
- Position the weight between 2" (51 mm) and 3" (76 mm) from the cabinet floor.
- Extend and retract the spray hose to check for smooth operation. Adjust the weight and clip as needed.
- Turn on the water supply.
- Rotate the handle to the open position and check for leaks.

Instructions pour le kit d'entretien

Kit de tuyau

Outils et matériaux

- Pince
- Clé
- Chiffons

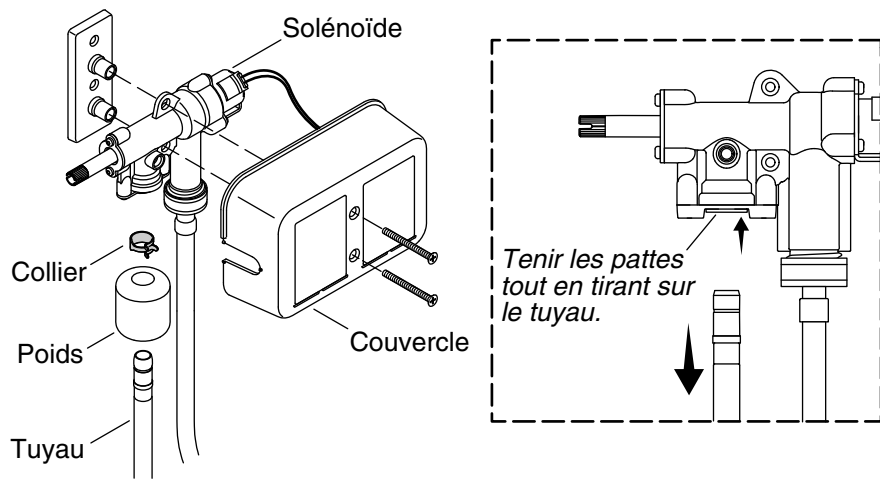

Retirer l'ancien tuyau

- Fermer l'alimentation en eau.
- Tourner la poignée sur la position ouverte pour libérer la pression de l'eau.
- Retirer les vis pour détacher le couvercle et pour pouvoir accéder au raccord du tuyau sur le solénoïde.

REMARQUE: Utiliser un chiffon pour récupérer l'eau résiduelle s'écoulant du solénoïde et du tuyau lorsque le tuyau est détaché.

- Déconnecter le tuyau du solénoïde en maintenant les pattes à connexion rapide en place tout en tirant sur le tuyau pour le faire sortir.
- Retirer le collier du tuyau en serrant les pattes avec une pince. Conserver le collier.
- Retirer et conserver le poids.
- Tirer sur la tête de vaporisation et sur le tuyau pour les faire sortir du bec.
- Utiliser une clé pour retirer la tête de vaporisation du tuyau.

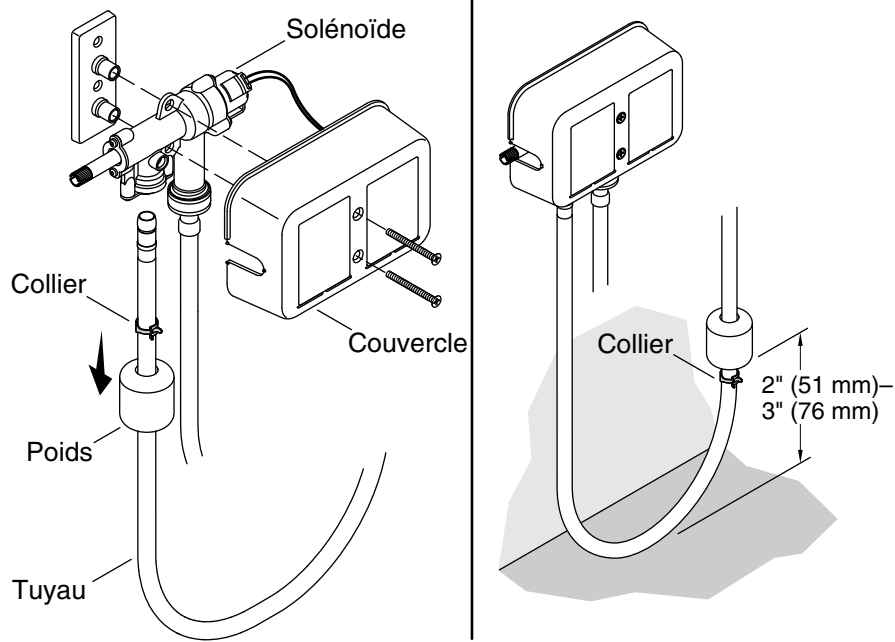

Installer le nouveau tuyau

- Attacher la tête de vaporisation sur le nouveau tuyau.
- Alimenter le nouveau tuyau à travers l'extrémité de sortie du bec jusqu'à ce que la tête de vaporisation soit assise sur le bec. Il sera peut-être nécessaire de l'aider à passer par le corps du robinet.
- Assembler le poids et le collier sur le nouveau tuyau.
- S'assurer qu'aucun des fils ne soit tordu autour du tuyau, puis attacher celui-ci sur le raccord rapide se trouvant sur le solénoïde.
- Réinstaller le couvercle.
- Positionner le poids entre 2" (51 mm) et 3" (76 mm) à partir du plancher du meuble.
- Étendre et rétracter le tuyau du vaporisateur pour vérifier le fonctionnement adéquat. Ajuster le poids et le collier selon les besoins.
- Ouvrir l'alimentation en eau.
- Tourner la poignée en position ouverte pour rechercher des fuites.

Instrucciones del kit de servicio

Kit de manguera

Herramientas y materiales

- Pinzas
- Llave
- Trapos

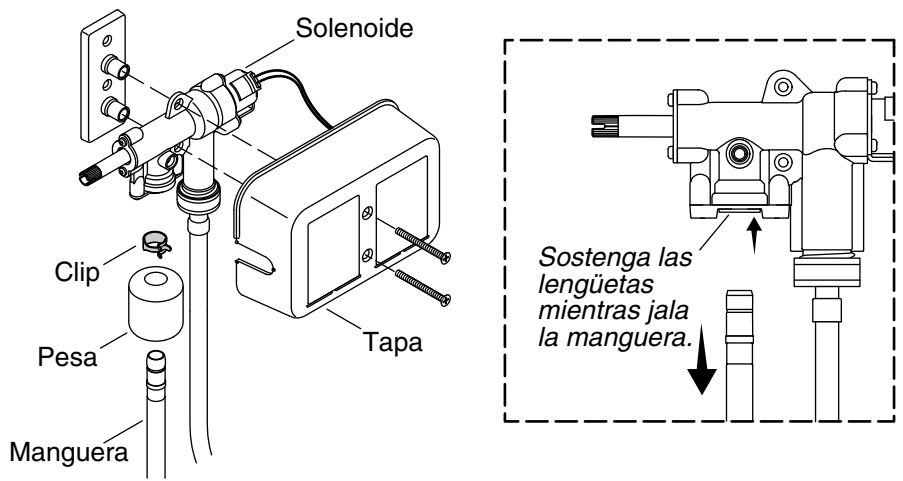

Retire la manguera vieja

- Cierre el suministro de agua.
- Gire la manija a la posición abierta para aliviar la presión de agua.
- Retire los tornillos para soltar la tapa y obtener acceso a la conexión de la manguera en el solenoide.

NOTA: Con un trapo recoja el agua que escurra del solenoide y de la manguera al desconectar la manguera.

- Para desconectar la manguera del solenoide, sostenga en su lugar las lengüetas de conexión rápida mientras jala la manguera hacia fuera.
- Apriete las lengüetas con las pinzas para retirar el clip de la manguera. Guarde el clip.
- Retire y guarde la pesa.
- Jale la cabeza del rociador y la manguera para sacarlas del surtidor.
- Con una llave retire la cabeza del rociador de la manguera.

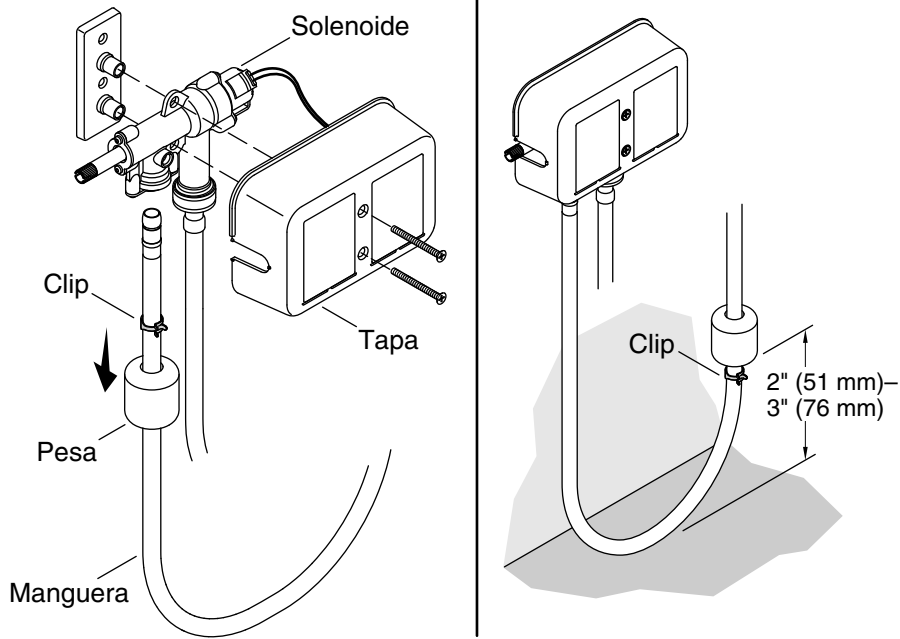

Instale la manguera nueva

- Instale la cabeza del rociador en la nueva manguera extraíble.
- Introduzca la manguera nueva a través del extremo de salida del surtidor hasta que la cabeza del rociador quede asentada en el surtidor. Tal vez necesite girar la manguera para ayudarla a pasar a través del cuerpo de la grifería.
- Ensamble la pesa y el clip en la manguera nueva.
- Asegúrese de que no quede ningún cable retorcido alrededor de la manguera, luego instale la manguera a la conexión rápida en el solenoide.
- Vuelva a instalar la tapa.
- Coloque la pesa entre 2" (51 mm) y 3" (76 mm) del piso del gabinete.
- Extienda y retraiga la manguera del rociador para verificar que funcione suavemente. Ajuste la pesa y el clip según sea necesario.
- Abra el suministro de agua.
- Gire la manija a la posición abierta y verifique que no haya fugas.

1191849-9-A

USA/Canada: 1-800-4KOHLER

México: 001-800-456-4537

kohler.com

THE BOLD LOOK
OF **KOHLER**®

©2013 Kohler Co.

1191849-9-A