

Tools

- Putty Knife
- Cloth or Soft Pad

Outils

- Couteau à mastic
- Tissu ou tampon doux

Herramientas

- Espátula
- Trapo o protector suave

Disconnect the Power



WARNING: Risk of electric shock. Disconnect the power before servicing.

- Disconnect the power supply.
- Disconnect the heater from the wiring harness.

Déconnecter l'alimentation



AVERTISSEMENT : Risque de choc électrique. Déconnecter l'alimentation électrique avant d'effectuer un entretien.

- Déconnecter l'alimentation électrique.
- Déconnecter le dispositif de chauffage du faisceau de câblage.

Desconecte la alimentación eléctrica



AVISO: Riesgo de sacudidas eléctricas. Desconecte el suministro eléctrico antes de dar servicio.

- Desconecte el suministro eléctrico.
- Desconecte el calentador del arnés de cables.

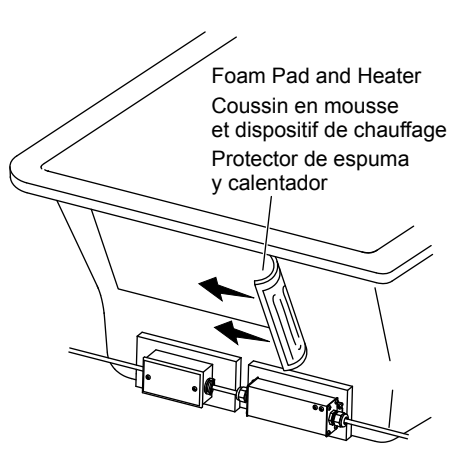
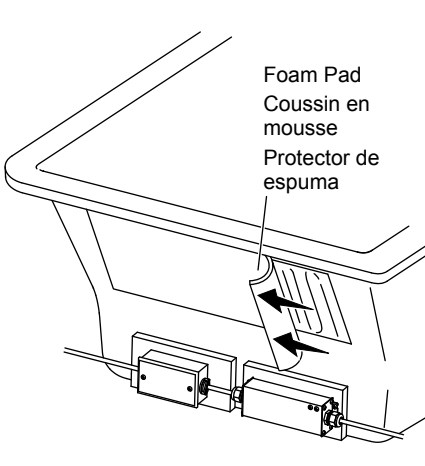

Remove the Heater Unit

- Pry one corner of the foam pad up from the bath using a small putty knife.
- Peel the foam pad back several inches.
- Pry the corner of the heater up.
- Carefully remove the foam pad and heater together.
- Clean the surface of any residue.

Retirer l'unité de chauffage

- Soulever un coin du coussin en mousse de la baignoire à l'aide d'un petit couteau à mastic.
- Peler le coussin en mousse pour le retirer sur plusieurs pouces.
- Soulever le coin du chauffe-eau vers le haut.
- Retirer avec précaution le coussin en mousse et le chauffe-eau ensemble.
- Nettoyer la surface de tous résidus.

Retire la unidad de calefacción

- Levante una esquina del protector de espuma de la bañera utilizando una espátula pequeña.
- Despegue varias pulgadas del protector de espuma.
- Levante la esquina del calentador.
- Con cuidado retire el protector de espuma y el calentador juntos.
- Limpie la superficie de todo residuo que pueda haber.

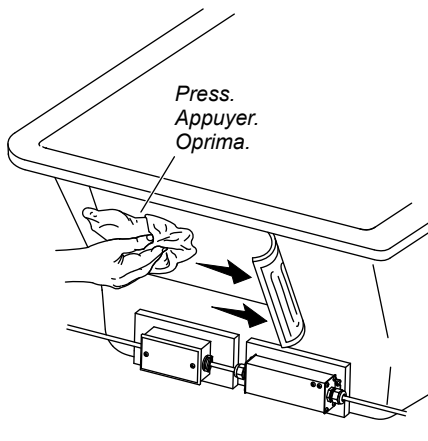
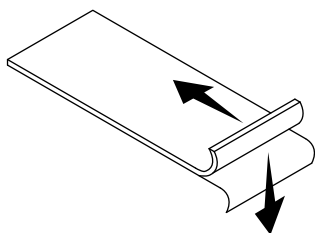

Install the New Heater Unit

IMPORTANT! Clean the bath wall where the pad will be located with a damp cloth before applying.

NOTE: Attach the new heater to the bath at the same location as the original heater.

- Remove the adhesive backing from the heater unit.
- Use a soft pad or cloth and roll the heater unit to ensure it is uniformly attached.

Installer l'unité de chauffage neuve

IMPORTANT! Nettoyer la paroi de la baignoire avec un chiffon humide à l'emplacement où se trouvera le coussin avant de l'appliquer.

REMARQUE : Attacher le nouveau dispositif de chauffage sur la baignoire au même emplacement que celui de l'ancien dispositif.

- Retirer l'endos adhésif de l'unité de chauffage.
- Utiliser un coussinet ou un chiffon doux et rouler l'unité de chauffage pour assurer qu'elle est attachée de manière uniforme.

Instale la nueva unidad de calefacción

IMPORTANTE! Con un paño húmedo limpie la bañera donde se aplicará el protector de espuma.

NOTA: Fije el calentador nuevo a la bañera en el mismo lugar que el calentador original.

- Retire el protector adhesivo de la unidad de calefacción.
- Con un paño suave desenrolle la unidad de calefacción para asegurar que quede adherida de manera uniforme.

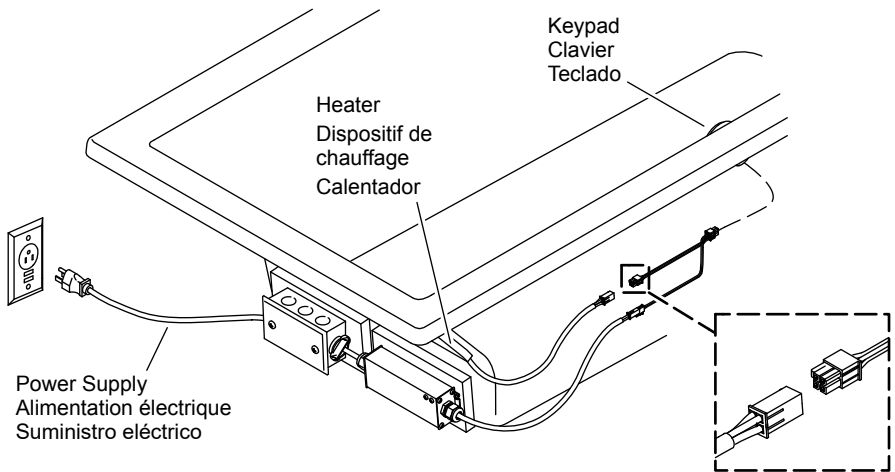

Complete the Installation

- Connect the heater to the wiring harness.
- Reconnect the power supply.
- Press the power icon on the keypad.
- Adjust the temperature setting to "High" and wait 5 minutes.
- Check that the surface is warm and there are no errors on the keypad.
- If errors are indicated, contact the Customer Care Center.

Terminer l'installation

- Connecter le dispositif de chauffage au faisceau de câblage.
- Reconnecter l'alimentation électrique.
- Appuyer sur l'icône d'alimentation sur le clavier.
- Régler la température sur "High" (Élevée) et attendre 5 minutes.
- Vérifier que la surface est chaude et qu'aucune erreur n'est indiquée sur le clavier.
- Si des erreurs sont indiquées, s'adresser au centre de services à la clientèle.

Termine la instalación

- Conecte el calentador al arnés de cables.
- Vuelva a conectar el suministro eléctrico.
- Oprima el icono de encendido en el teclado.
- Ajuste el valor de la temperatura a "High" (Alto) y espere 5 minutos.
- Verifique que la superficie esté tibia y que no aparezcan errores en el teclado.
- Si aparecen errores, comuníquese con el Centro de Atención al Cliente.