

1 Disconnect the spout from the faucet by pressing the button on the back.

Déconnecter le bec du robinet en appuyant sur le bouton à l'arrière.

Oprima el botón en la parte posterior para soltar el surtidor de la grifería.

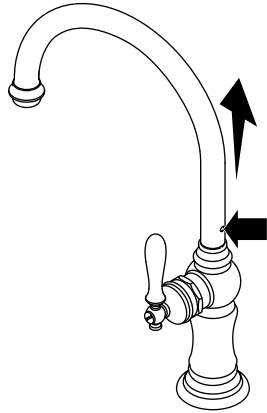

2 Insert the hooked end of the provided service tool into the faucet hole and hook the two O-rings.

Insérer l'extrémité à crochet de l'outil d'entretien fourni dans le trou du robinet et accrocher les deux joints toriques.

Introduzca en el orificio para grifería el extremo con gancho de la herramienta de servicio incluida, y enganche los dos arosellos.

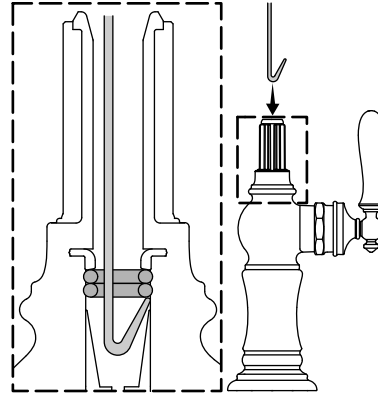

3 Lift the service tool to dislodge the O-rings. A twisting motion will help dislodge the old O-rings.

Lever l'outil d'entretien pour déloger les joints toriques. Un mouvement de torsion aide à déloger les anciens joints toriques.

Levante la herramienta de servicio para soltar los arosellos. Con un movimiento de giro se sueltan los arosellos anteriores.

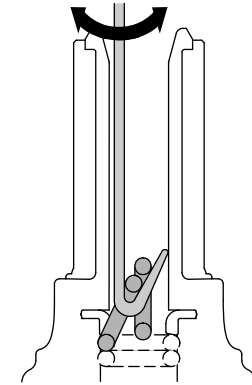

4 Remove the O-rings.
Retirer les joints toriques.
Retire los arosellos.

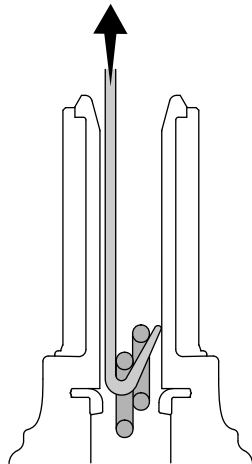

5 Apply the provided lubricant to the replacement O-rings.
Appliquer le lubrifiant fourni sur les joints toriques de rechange.
Aplique el lubricante provisto en los arosellos de repuesto.

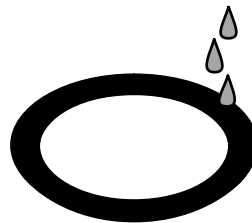

6 Position the replacement O-rings onto the side opposite the hook on the end of the service tool as shown.
Positionner les joints toriques de rechange sur le côté opposé du crochet, sur l'extrémité de l'outil d'entretien, comme sur l'illustration.
Coloque los arosellos de repuesto en el lado opuesto del gancho en el extremo de la herramienta de servicio, como se muestra.

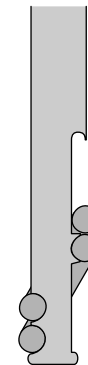

7 Insert the service tool and O-rings fully into the faucet.

Insérer l'outil d'entretien et les joints toriques entièrement dans le robinet.

Introduzca por completo la herramienta de servicio y los arosellos dentro de la grifería.

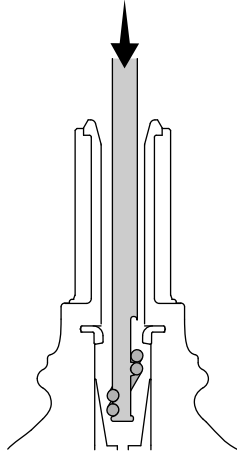

8 Disengage the O-rings from the tool by lifting the service tool up with a twisting motion.

Libérer les joints toriques de l'outil en levant l'outil d'entretien avec un mouvement de torsion.

Levante la herramienta de servicio con un movimiento de giro hacia arriba para soltar los arosellos.

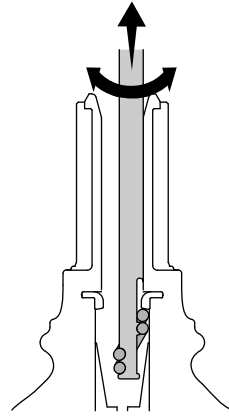

9 The O-rings should be positioned as shown. Repeat step 8 if needed until the O-rings are correctly positioned.

Les joints toriques doivent être positionnés comme sur l'illustration. Répéter l'étape 8 si nécessaire, jusqu'à ce que les joints toriques soient positionnés correctement.

Los arosellos deben quedar colocados como se muestra. Si es necesario, repita el paso 8 hasta que los arosellos queden colocados correctamente.

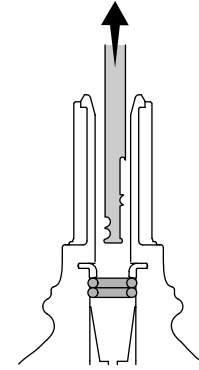

10 Press the spout into the faucet body until the button engages.

Enfoncer le bec dans le corps du robinet jusqu'à ce que le bouton soit engagé.

Oprima el surtidor dentro del cuerpo de la grifería hasta que el botón encaje.

