

Service Kit Instructions

Fast Response Thermostat

Français, page "Français-1"
Español, página "Español-1"

THE BOLD LOOK
OF **KOHLER**®

1261126-9-B

Tools and Materials

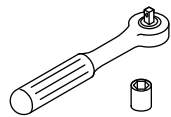
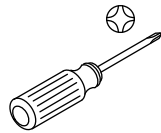

11/32" Socket Wrench

Before You Begin



CAUTION: Risk of electric shock. Turn off the electrical power to the steam generator before performing this replacement procedure.

- Turn off the electrical power to the steam generator.
- Shut off the water supply to the steam generator.
- Allow the steam generator to cool before proceeding.

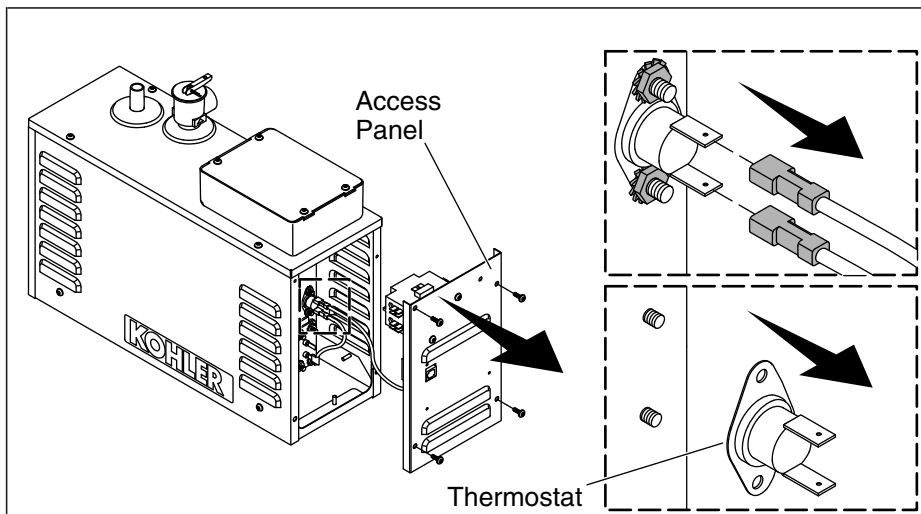

1. Remove the Thermostat

- Remove and retain the screws from the access panel.
- Carefully reposition the access panel to gain access to the thermostat.
- Disconnect the two wire connectors from the thermostat terminals.
- Use an 11/32" socket wrench to remove the two nuts and lock washers from the thermostat threaded studs. Retain the nuts and lock washers.
- Remove the thermostat from the tank, and discard.
- Use a rag to wipe away the old thermal grease from the tank surface.

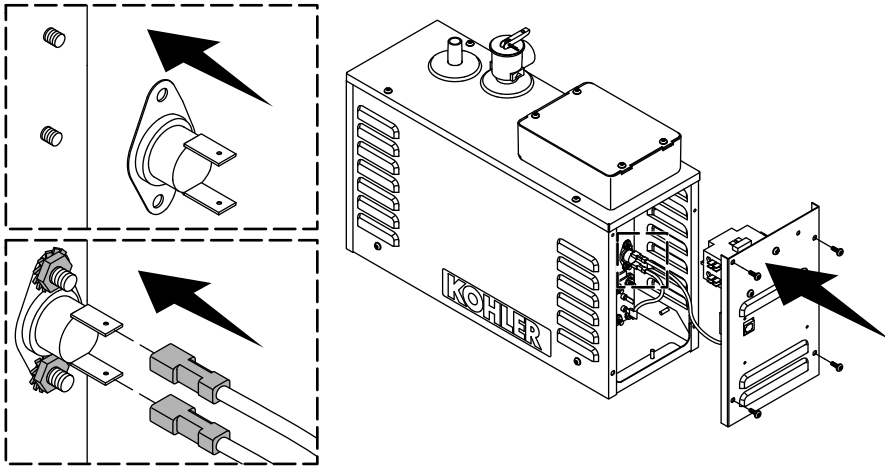

2. Install the Thermostat

- Apply a coat of thermal grease (supplied) to the back surface of the new thermostat.
- Fit the new thermostat onto the two threaded studs.
- Use an 11/32" socket wrench to securely tighten the two nuts and lock washers to the threaded studs.
- Reattach the access panel with the screws.
- Turn on the water supply to the steam generator. Check for leaks.
- Turn on the electrical power to the steam generator.
- Confirm proper operation.

Instructions pour le kit d'entretien

Thermostat à réponse rapide

Outils et matériel

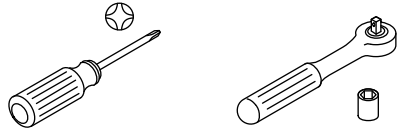

Clé à douilles de 11/32"

Avant de commencer



ATTENTION: Risque de choc électrique. Couper l'alimentation électrique vers le générateur de vapeur avant d'exécuter cette procédure de remplacement.

- Couper l'alimentation électrique vers le générateur de vapeur.
- Couper l'arrivée d'eau vers le générateur de vapeur.
- Laisser le générateur de vapeur refroidir avant de continuer.

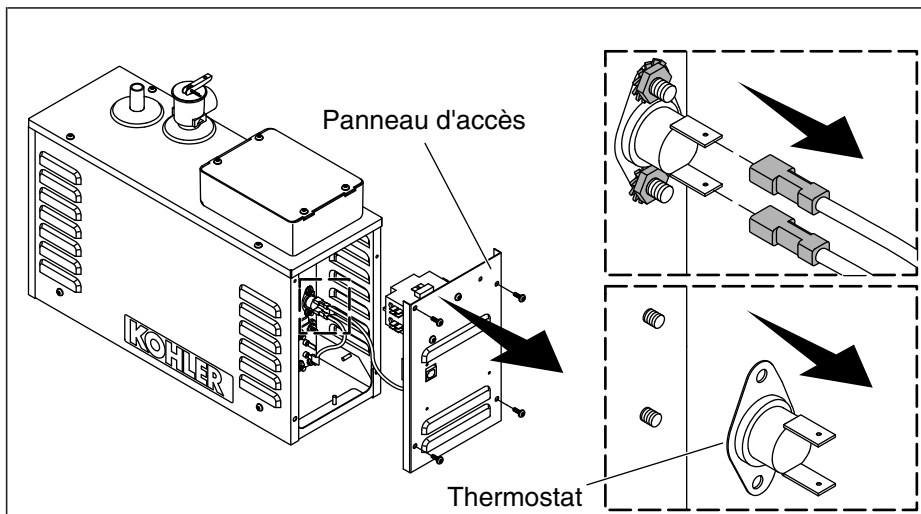

1. Retirer le thermostat

- Retirer et conserver les vis du panneau d'accès.
- Repositionner le panneau d'accès avec précaution afin de pouvoir accéder au thermostat.
- Déconnecter les deux connecteurs de fils des bornes du thermostat.
- Utiliser une clé à douilles de 11/32" pour retirer les deux écrous et rondelles de blocage des goujons filetés du thermostat. Conserver les écrous et les rondelles de blocage.
- Retirer le thermostat du réservoir et le jeter.
- Utiliser un chiffon pour essuyer la pâte thermoconductible de la surface du réservoir.

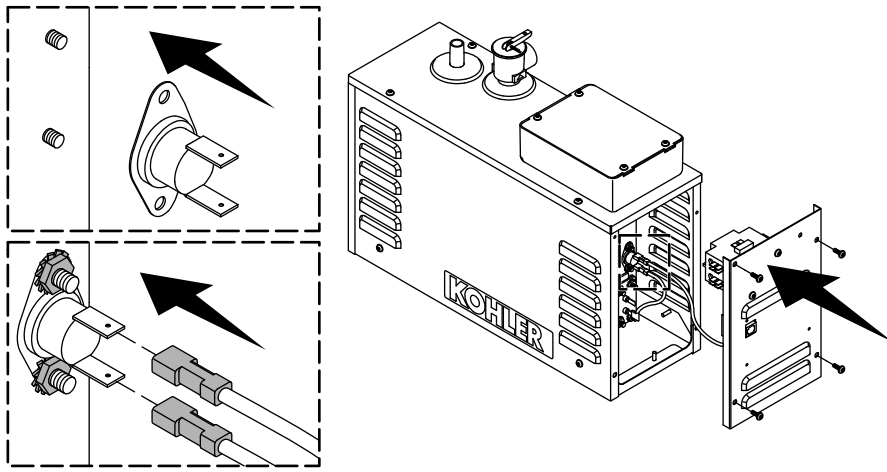

2. Installer le thermostat

- Appliquer une couche de pâte thermoconductible (fournie) sur la surface arrière du thermostat neuf.
- Adapter le thermostat neuf sur les deux goujons filetés.
- Utiliser une clé à douilles de 11/32" pour bien serrer les deux écrous et rondelles de blocage sur les goujons filetés.
- Réattacher le panneau d'accès avec les vis.
- Ouvrir l'arrivée d'eau vers le générateur de vapeur. Rechercher des fuites.
- Mettre le générateur de vapeur sous tension électrique.
- Confirmer le bon fonctionnement

Instrucciones para el juego de servicio Termostato de respuesta rápida

Herramientas y materiales

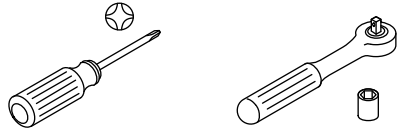

Llave de dados de 11/32"

Antes de comenzar



PRECAUCIÓN: Riesgo de sacudidas eléctricas. Quite la corriente eléctrica al generador de vapor antes de realizar este procedimiento de reemplazo.

- Quite la corriente eléctrica al generador de vapor.
- Cierre el suministro de agua al generador de vapor.
- Antes de seguir adelante, deje que se enfríe el generador de vapor.

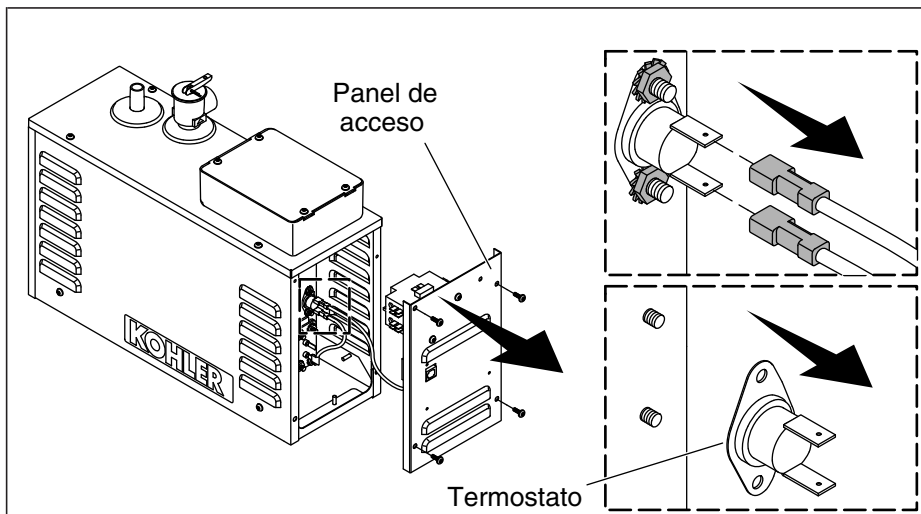

1. Retire el termostato

- Retire y guarde los tornillos del panel de acceso.
- Con cuidado cambie de posición el panel de acceso para obtener acceso al termostato.
- Desconecte los dos conectores de alambres de las terminales del termostato.
- Con una llave de dados de 11/32" quite las dos tuercas y arandelas de fijación de los prisioneros roscados del termostato. Guarde las tuercas y las arandelas de fijación.
- Retire el termostato del tanque y deséchelo.
- Con un trapo limpie la grasa térmica anterior de la superficie del tanque.

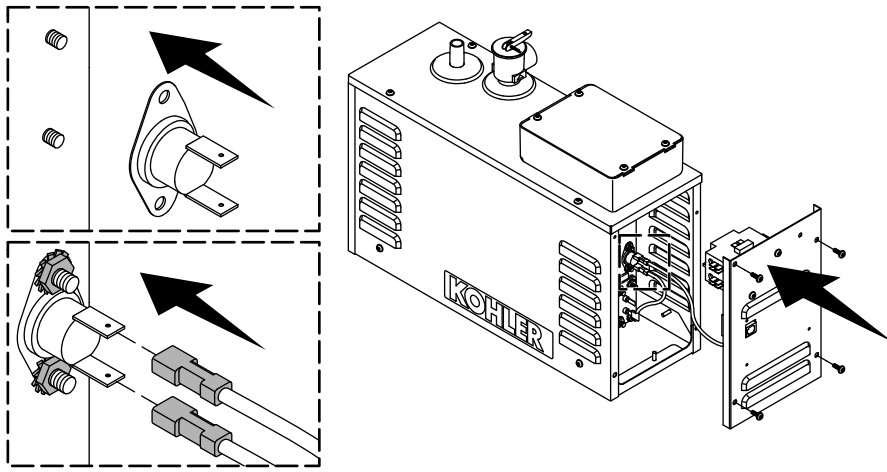

2. Instale el termostato

- Aplique una capa de grasa térmica (que se incluye) a la superficie posterior del nuevo termostato.
- Ajuste el nuevo termostato sobre los dos prisioneros roscados.
- Con una llave de dados de 11/32" apriete las dos tuercas y arandelas de fijación en los prisioneros roscados.
- Vuelva a instalar el panel de acceso con los tornillos.
- Abra el suministro de agua al generador de vapor. Verifique que no haya fugas.
- Aplique corriente eléctrica al generador de vapor.
- Verifique que funcione correctamente.

1261126-9-B

USA/Canada: 1-800-4KOHLER

México: 001-800-456-4537

kohler.com

THE BOLD LOOK
OF **KOHLER**®

©2015 Kohler Co.

1261126-9-B