

# KALLISTA

Installation Guide  
Guide d'installation  
Guía de instalación

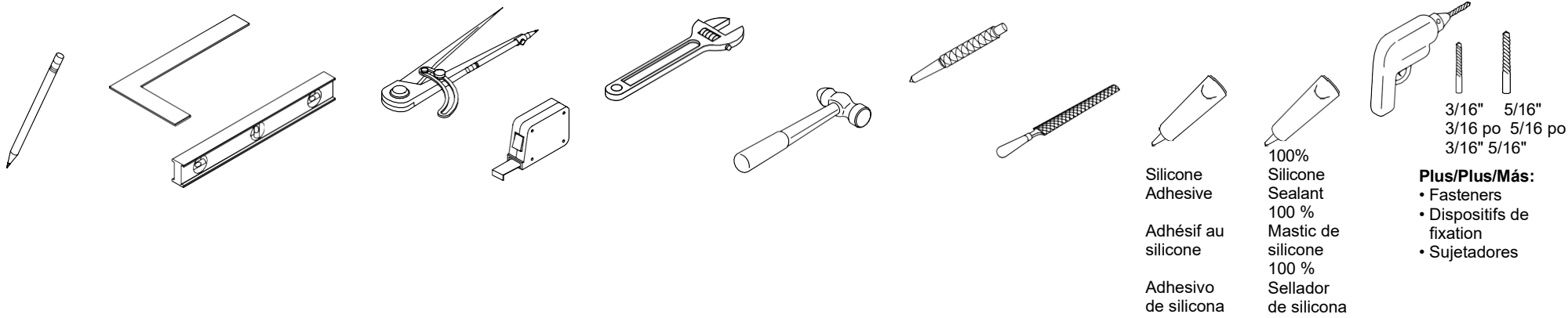

**Record your model number below for future reference:**

**Noter votre numéro de modèle ci-dessous aux fins de référence :**  
**A continuación, anote el número de su modelo como referencia para el futuro:**

**CAUTION: Risk of personal injury.**

Product can break, chip, and cause injury if handled carelessly. Get help lifting the lavatory.

**ATTENTION: Risque de blessures.**

Le produit peut se briser ou se fendre et causer des blessures s'il est manipulé sans précaution. Demander de l'aide pour soulever le lavabo de salle de bain.

**PRECAUCIÓN: Riesgo de sufrir lesiones personales.**

El producto puede romperse, despostillarse o causar lesiones si no se maneja con cuidado. Obtenga ayuda para levantar el lavabo.

Instructions are for installation to wood frame construction. For other installations, use bracing and fasteners of sufficient size and strength.

Les instructions sont destinées à une installation sur une construction à cadre en bois. Pour d'autres installations, utiliser un renforcement et des dispositifs de fixation de dimensions et d'une robustesse suffisantes.

Las instrucciones son para la instalación a una estructura de madera. En otros tipo de instalación, use refuerzos y sujetadores de suficiente tamaño y resistencia.

**1** Install 2x6 backing behind the finished wall.

Installer un renfort de 2x6 derrière le mur fini.

Instale una estructura de refuerzo con maderos de 2x6 detrás de la pared acabada.

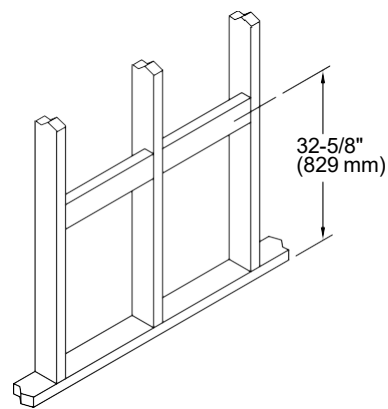

**2** Mark the centerline on the floor and wall.

Marquer la ligne centrale sur le plancher et le mur.

Marque la línea central en el piso y la pared.

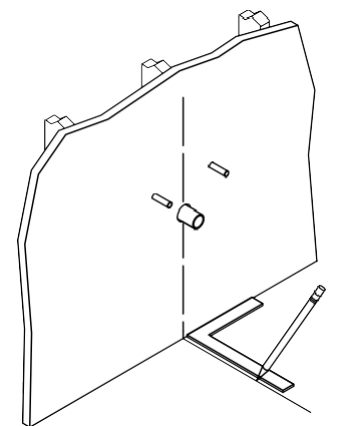

**3** Mark the floor where shown, and drill two 5/16" (8 mm) holes 1/2" (13 mm) deep.

Marquer le plancher à l'emplacement indiqué et percer deux trous de 8 mm (5/16 po) d'une profondeur de 13 mm (1/2 po)

Marque el piso donde se indica y taladre dos orificios de 5/16" (8 mm) a 1/2" (13 mm) de profundidad.

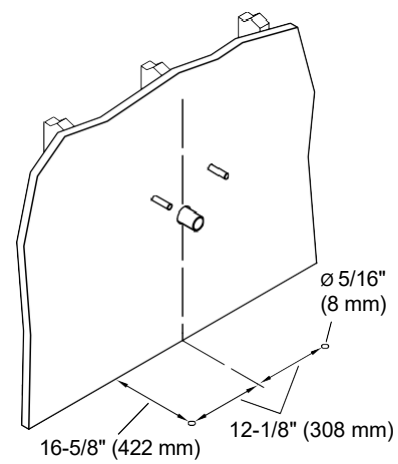

**4** Measure and mark the hole locations on the wall on both sides of the centerline.

Mesurer et marquer l'emplacement des trous sur le mur des deux côtés de la ligne médiane.

Mida y marque la ubicación de los orificios en la pared a ambos lados de la línea central.

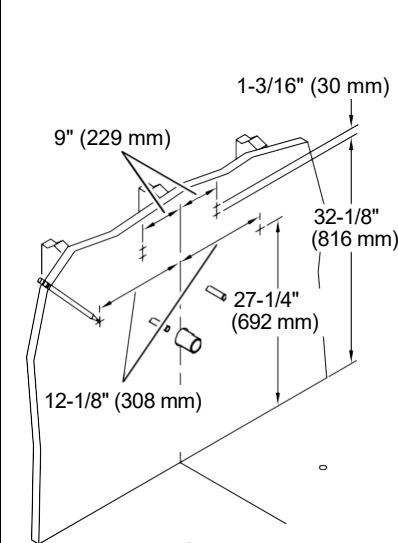

**5** Secure the leg frame brackets to the wall with appropriate fasteners. The setscrew notch should face the floor.

Fixer les supports du cadre des pieds sur le mur avec des dispositifs de fixation adéquats. L'encoche de la vis de calage doit être tournée vers le plancher.

Fije los soportes del marco de las patas a la pared con los elementos de fijación adecuados. La ranura del tornillo de fijación debe quedar de cara al piso.

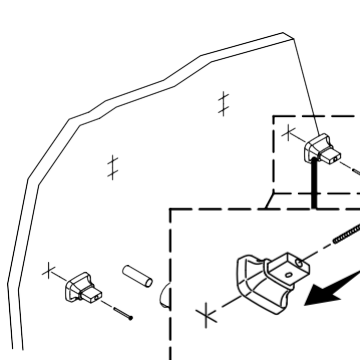

**6** Drill 3/16" pilot holes. Level and secure the mounting brackets with appropriate fasteners.

Perçer des trous pilotes de 3/16 po. Mettre à niveau et fixer les supports de fixation avec des attaches appropriées.

Taladre orificios guía de 3/16". Nivele y fije los soportes de montaje con los elementos de fijación adecuados.

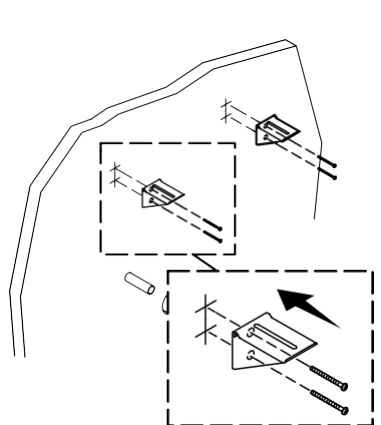

**7** Using a compass, locate and draw an outline of the faucet holes on the top of the table.

À l'aide d'un compas, localiser et dessiner le contour des trous de robinet sur le dessus de la table.

Utilizando un compás, localice y dibuje el contorno de los orificios para la llave en la parte superior de la mesa.

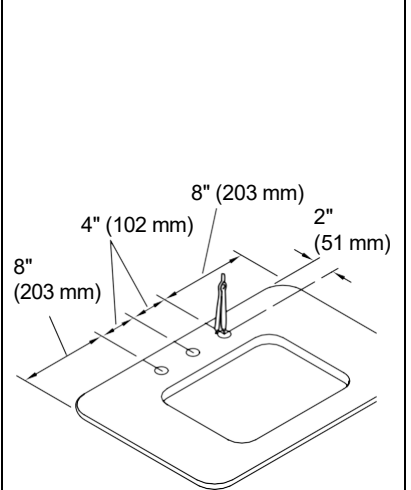

**8** On the top of the table, position a punch in the center of the marked hole. Gently tap the punch with a hammer.

Sur le dessus de la table, positionner un perforateur au centre du trou marqué. Taper doucement sur le perforateur avec un marteau.

Sobre la mesa, coloque un punzón en el centro del orificio marcado. Golpee suavemente el punzón con un martillo.

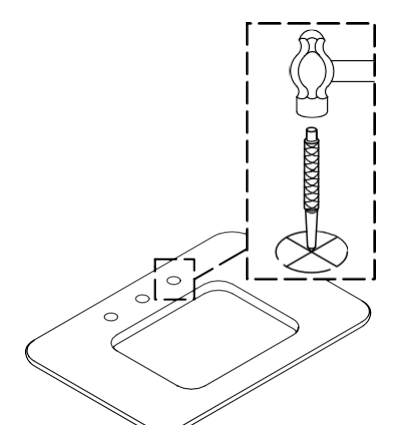

**9** Use the punch and a file to enlarge the hole as needed.

Utiliser le perforateur et une lime pour élargir le trou selon les besoins.

Con un punzón y una lima agrande el orificio lo que sea necesario.

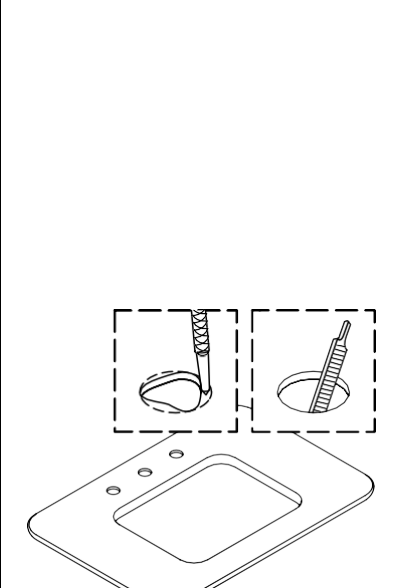

**10** Generously apply 100% silicone sealant around the rim of the sink.

Appliquer du mastic au silicone à 100% autour de la bordure du lavabo.

Aplique abundante sellador de silicona puro alrededor del borde del lavabo.

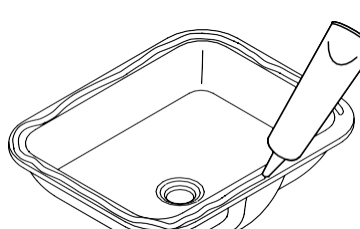

**11** Place the table upside down. Position the sink over the hole.

Placer la table à l'envers. Positionner l'évier par-dessus le trou.

Coloque la mesa boca abajo. Coloque el lavabo sobre el orificio.

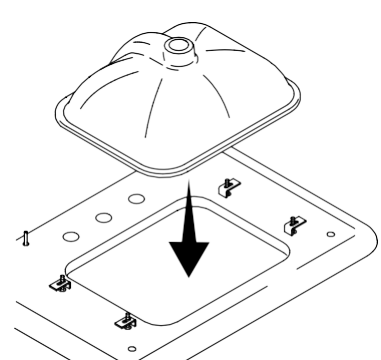

**12** Rotate the clips over the rim. Tighten the fasteners and trim excess fastener length. Wipe away excess 100% silicone sealant.

Tourner les pincas sur la bordure. Resserrer les attaches et couper la longueur en excès. Essuyer tout excès de mastic d'étanchéité au silicone à 100 %.

Gire los clips sobre el borde. Apriete los sujetadores y recorte el exceso de largo. Limpie el exceso de sellador de silicona puro.

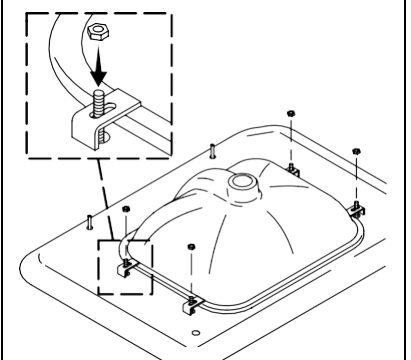

**13** Install the faucet.  
 Installer le robinet.  
 Instale la llave.

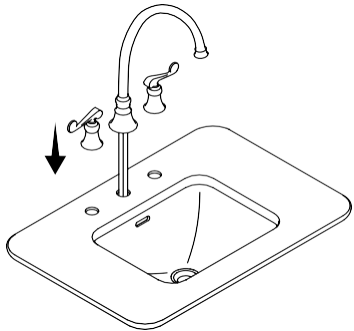

**14** Install a threaded adjustment pad into each leg support.  
 Installer un coussinet d'ajustement fileté dans chaque support de pied.  
 Instale una almohadilla roscada de ajuste en cada soporte de pata.

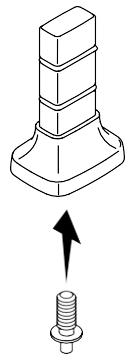

**15** Assemble the bracket, escutcheon, nut, and bolt. The bolt should stick up no more than 1/2" (13 mm) higher than the escutcheon.  
 Assemblez le support, la rosace, l'écrou et le boulon. Le boulon ne doit pas dépasser de plus de 13 mm (1/2 po) que la rosace.  
 Ensamble el soporte, el chapetón, la tuerca y el perno. El perno debe sobresalir no más de 1/2" (13 mm) sobre el chapetón.

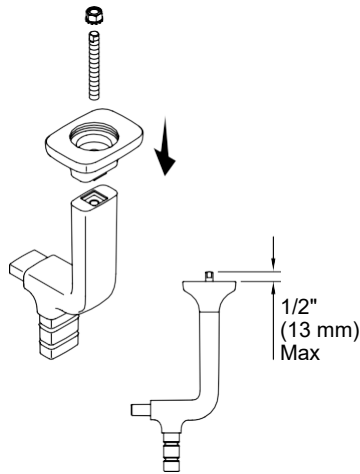

**16** Assemble and press together the leg frame assemblies. Secure with the setscrews.  
 Assemblez et appuyez les ensembles de cadres de pieds l'un contre l'autre. Fixez en place avec les vis de calage.  
 Ensamble y oprima para juntar los ensambles del marco estructural de las patas. Asegure con los tornillos de fijación.

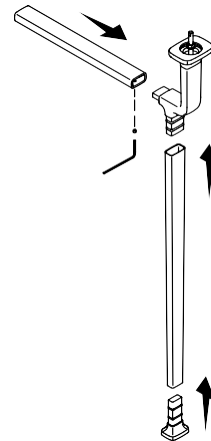

**17** Insert the threaded adjustment pads into the floor holes. Assemble the leg frame assemblies to the leg frame brackets. Tighten the setscrews.  
 Insérer les coussinets d'ajustement filetés dans les trous du plancher. Assemblez les ensembles de cadres de pieds sur les supports de cadres de pieds. Serrer les vis d'arrêt.

Introduzca las almohadillas roscadas de ajuste en los orificios del piso.  
 Arme los ensambles del marco estructural de las patas a los soportes del marco estructural de las patas. Apriete los tornillos de fijación.

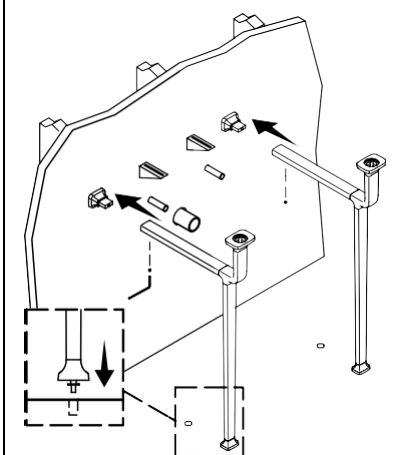

**18** Apply 100% silicone sealant to the tops of the escutcheons. Place the table onto the legs and the wall brackets. Provide a 1/4" (6 mm) gap between the table and wall brackets and secure the table to the brackets.  
 Appliquez du mastic au silicone à 100% sur le sommet des rosaces. Placer la table sur les pieds et les supports de mur. Fournir un écart de 6 mm (1/4 po) entre la table et le mur et fixer la table aux supports.  
 Aplique sellador de silicona puro en las partes superiores de los chapetones. Coloque la mesa sobre las patas y los soportes de pared. Deje un espacio de 1/4" (6 mm) entre la pared y la mesa, y asegúrela a los soportes.

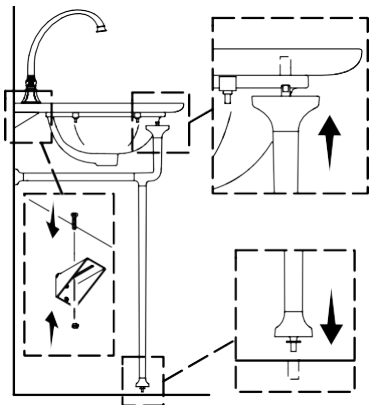

**19** Check the table for level, and adjust by turning the threaded adjustment pads.  
 Vérifier le niveau de la table et ajuster en tournant les coussinets d'ajustement filetés.  
 Revise que la mesa esté nivelada y ajústela girando las almohadillas de ajuste roscadas.

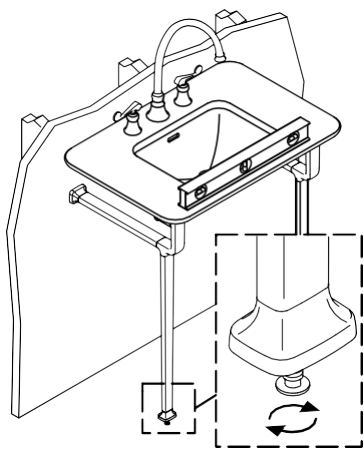

**20** Install the drain.  
 Installer le drain.  
 Instale el desagüe.

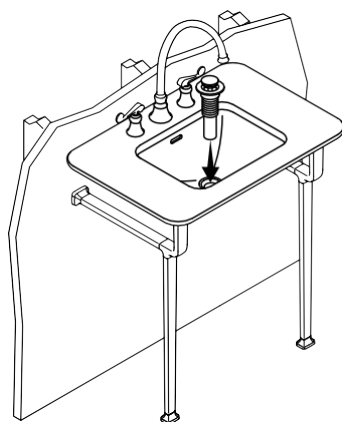

**21** Make the final faucet and drain connections. Check for leaks.  
 Faire toutes les connexions finales du robinet et du drain. S'assurer qu'il n'y a pas de fuites.  
 Haga las conexiones finales de la llave y del desagüe. Revise que no haya fugas.

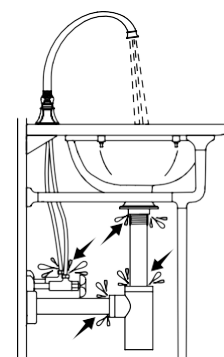

This product is covered under the **KALLISTA Five-Year Limited Warranty**, found at [kallista.com/resources/warranty](http://kallista.com/resources/warranty). For a hardcopy of warranty terms, contact the customer service department.

Questions? Problems? For additional assistance, please contact KALLISTA's Customer Service Department at 1-888-4-KALLISTA (1-888-452-5547) or [kallista.com](http://kallista.com).

Ce produit est couvert sous la **garantie de 5 ans limitée de KALLISTA**, que vous pouvez consulter au [kallista.com/resources/warranty](http://kallista.com/resources/warranty). Pour obtenir une copie imprimée des conditions de la garantie, s'adresser au centre de services à la clientèle.

Des questions? Besoin d'aide? Pour obtenir de l'aide supplémentaire, s'adresser au service à la clientèle de KALLISTA en composant le 1-888-4-KALLISTA (1-888-452-5547) ou consulter le site [kallista.com](http://kallista.com).

Este producto está cubierto por la **garantía limitada de cinco años de KALLISTA**, que se encuentra en [kallista.com/resources/warranty](http://kallista.com/resources/warranty). Si lo desea, solicite al Centro de Atención al Cliente una copia impresa de los términos de la garantía.

¿Preguntas? ¿Problemas? Para obtener asistencia adicional, comuníquese con el Departamento de Servicio al Cliente de KALLISTA al 1-888-4-KALLISTA (1-888-452-5547) o consulte en [kallista.com](http://kallista.com).