



1. Disconnect the Heater

 **WARNING: Risk of electric shock.** Disconnect the power to the heater before performing the following procedure.

- Disconnect the electrical power to the heater.
- Cut the wire to the existing pressure switch.
- Remove the existing in-line heater.

1. Déconnecter le réchauffeur

 **ATTENTION : Risque de choc électrique.** Débrancher l'alimentation électrique du réchauffeur avant d'effectuer la procédure suivante.

- Déconnecter l'alimentation électrique vers le réchauffeur.
- Couper le fil vers le manostat existant.
- Retirer le réchauffeur en ligne existant.

1. Desconecte el calentador

 **PRECAUCIÓN: Riesgo de sacudidas eléctricas.** Antes de realizar el siguiente procedimiento, desconecte el suministro eléctrico al calentador.

- Desconecte el suministro eléctrico al calentador.
- Corte el alambre que va al presostato actual.
- Retire el calentador en línea actual.

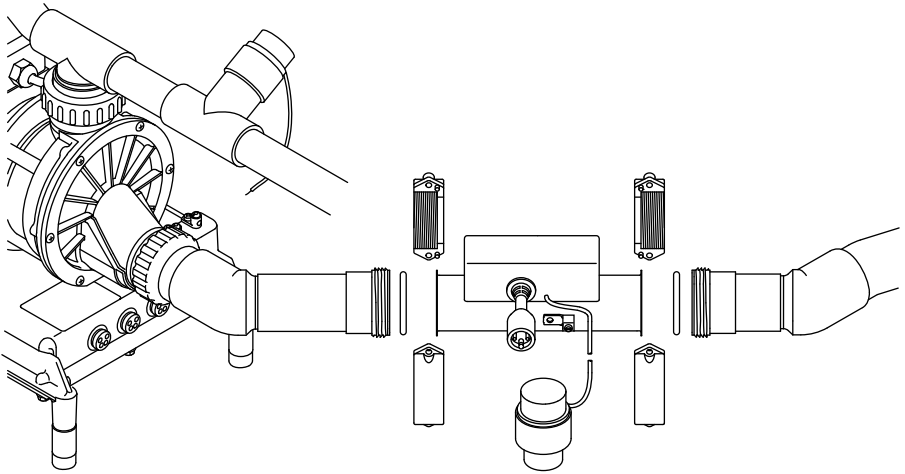

2. Replace the Heater

NOTE: Make sure the gaskets are in place. Do not overtighten nuts.

- Install the new in-line heater.
- For 120 V heater:** Reconnect the electrical power to the heater. Fill the bath and test for leaks and proper operation.
- For 230 V heater:** Proceed to the next section.

2. Remplacer le réchauffeur

REMARQUE : Vérifier que les joints d'étanchéité sont en place. Ne pas trop serrer les écrous.

- Installer le nouveau réchauffeur en ligne.
- Pour le réchauffeur de 120 V :** Reconnecter l'alimentation électrique vers le réchauffeur. Remplir la baignoire, s'assurer de l'absence de fuite et vérifier le bon fonctionnement.
- Pour le réchauffeur de 230 V :** Passer à la section suivante.

2. Reemplace el calentador

NOTA: Asegúrese de que los empaques estén en su lugar. No apriete demasiado las tuercas.

- Instale el nuevo calentador en línea.
- Con un calentador de 120 V:** Vuelva a conectar el suministro eléctrico al calentador. Llene la bañera, pruebe el funcionamiento y verifique que no haya fugas.
- Con un calentador de 230 V:** Continúe en la siguiente sección.

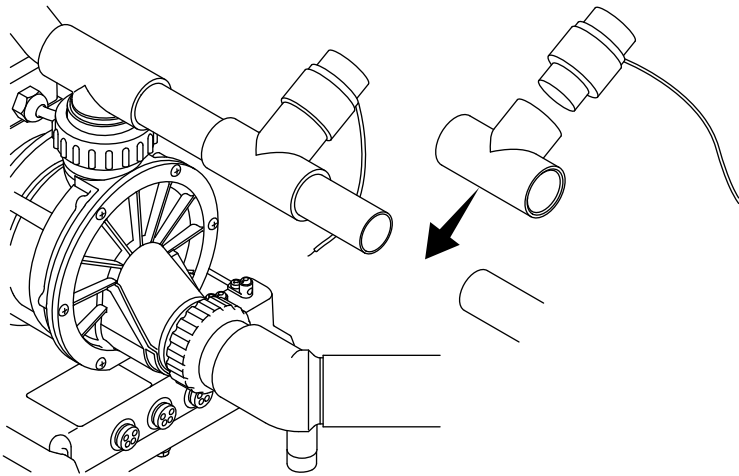

3. Install the Pressure Switch

NOTE: The following procedure is for the 230 V heater only.

- Install the PVC tee into the pressure line near the existing tee.
- Glue the new pressure switch housing into the new tee.
- Connect electrical power to the new heater.
- Fill the bath and test for leaks and proper operation.

3. Installer le manostat

REMARQUE : La section suivante s'applique pour le réchauffeur de 230 V seulement.

- Installer le té en PVC dans la ligne de pression à proximité du té existant.
- Coller le boîtier du manostat neuf dans le té neuf.
- Connecter l'alimentation électrique au nouveau réchauffeur.
- Remplir le bain, s'assurer de l'absence de fuite et vérifier le fonctionnement du produit.

3. Instale el presostato

NOTA: El siguiente procedimiento es solo para un calentador de 230 V.

- Instale la T de PVC en la línea de presión cerca de la T actual.
- Pegue con pegamento el envoltente del nuevo presostato a la nueva T.
- Conecte el suministro eléctrico al nuevo calentador.
- Llene la bañera y pruebe el funcionamiento y si hay fugas.