

## 1. Remove and Install the Diverter

- Firmly press in the collar and pull out the sidespray hose.
- Pry the clip from the diverter with a small flat-blade screwdriver.
- Pull the diverter from the faucet hoses.
- Remove the clip from the new diverter.
- Push the new diverter onto the faucet hoses.
- Insert the clip into the diverter.

## 1. Retirer et installer l'inverseur

- Appuyer fermement dans le collier et tirer sur le tuyau de vaporisation latéral pour le sortir.
- Soulever le clip de l'inverseur avec un petit tournevis à lame plate.
- Tirer sur l'inverseur pour le retirer des tuyaux du robinet.
- Retirer le clip de l'inverseur neuf.
- Enfoncer l'inverseur neuf sur les tuyaux du robinet.
- Insérer le clip dans l'inverseur.

## 1. Retire e instale el desviador

- Oprima con firmeza en el collarín y jale hacia fuera la manguera del rociador lateral.
- Separe el clip del desviador haciendo palanca con un pequeño destornillador de cabeza plana.
- Separe el desviador de las mangueras de la grifería.
- Retire el clip del nuevo desviador.
- Empuje el nuevo desviador en las mangueras de la grifería.
- Introduzca el clip en el desviador.

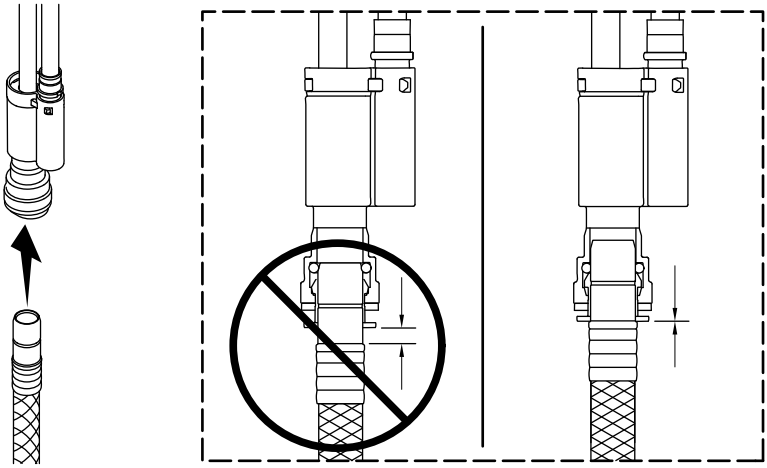

## 2. Connect the Sidespray Hose

- Connect the sidespray hose.
- Push the hose completely into the outlet fitting.

## 2. Connecter le tuyau de vaporisation latéral

- Connecter le tuyau de vaporisation latéral.
- Pousser le tuyau entièrement dans le raccord de sortie.

## 2. Conecte la manguera del rociador lateral

- Conecte la manguera del rociador lateral.
- Empuje la manguera por completo dentro de la conexión de salida.