

Remove

- Turn off the water supply.
- Rotate the handles to the ON position to relieve pressure.
- Rotate the handles to the OFF position and close the drain.
- Remove the plug button.
- Remove the screw and remove the faucet trim by pulling straight up.
- Remove the nut.
- Note the valve orientation before removing, then pull the valve from the faucet yoke.

Retirer

- Couper l'alimentation en eau.
- Tourner les poignées sur la position ON pour libérer la pression.
- Tourner les poignées sur la position OFF et fermer le drain.
- Retirer le bouchon.
- Retirer la vis et retirer la garniture du robinet en tirant tout droit vers le haut.
- Retirer l'écrou.
- Noter l'orientation de la vanne avant de la retirer, puis tirer sur la vanne pour la retirer de l'arcade du robinet.

Desmonte

- Cierre el suministro de agua.
- Gire las manijas a la posición abierta para liberar la presión.
- Gire las manijas a la posición cerrada y cierre el desagüe.
- Retire el tapón botón.
- Retire el tornillo y retire la guarnición de la grifería jalándola directamente hacia arriba.
- Retire la tuerca.
- Fíjese en la orientación de la válvula antes de retirarla, y jale la válvula para separarla de la montura de la grifería.

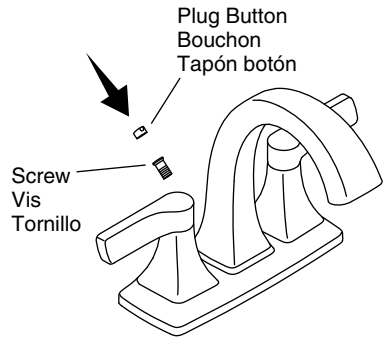
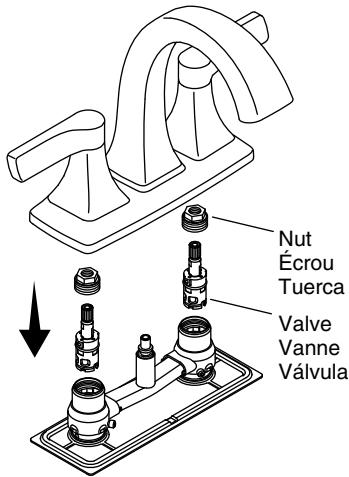

Replace

- Install the valve in the faucet yoke in the same orientation as noted during removal.
- Install and tighten the nut into the faucet body.
- Check handle alignment.
- Install the faucet trim over the faucet yoke, and install and tighten the screw.
- Install the plug button.
- Turn on the water supply.
- Rotate the handle to the ON position. Check for leaks.

Remplacer

- Installer la vanne dans l'arcade du robinet, dans la même orientation que celle notée lors du retrait.
- Installer et serrer l'écrou dans le corps du robinet.
- Vérifier l'alignement de la poignée.
- Installer la garniture du robinet par-dessus l'arcade du robinet et installer et serrer la vis.
- Installer le bouchon.
- Ouvrir l'alimentation en eau.
- Tourner la poignée sur la position ON. Rechercher des fuites.

Reemplazar

- Instale la válvula en la montura de la grifería en la misma orientación que tenía antes de desmontarla.
- Instale la tuerca y apriétela en el cuerpo de la válvula.
- Verifique la alineación de la manija.
- Instale la garnición de la grifería sobre la montura de la grifería, e instale y apriete el tornillo.
- Instale el tapón botón.
- Abra el suministro de agua.
- Gire la manija a la posición abierta. Verifique que no haya fugas.

USA/Canada: 1-800-4KOHLER
 México: 001-800-456-4537
 kohler.com