

Installation Guide

Tile Insert

Français, page "Français-1"
Español, página "Español-1"

THE BOLD LOOK
OF **KOHLER**®

1368040-2-A

Tools and Materials

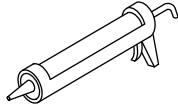
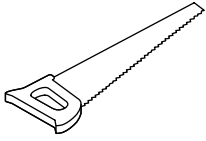
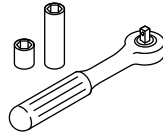
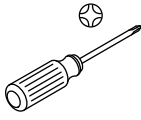
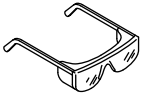

Construction
Adhesive

Plus:

- Tile and Tile Tools
- Screws

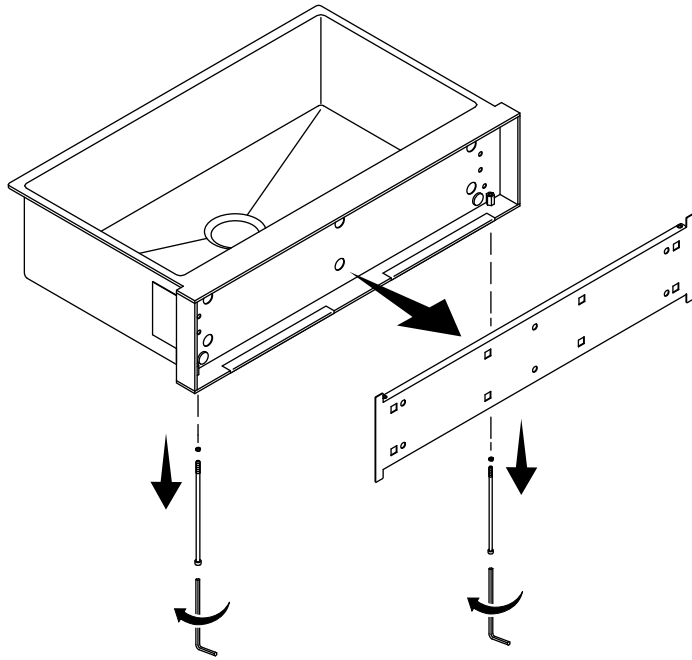

1. Remove the Carrier

NOTE: Do not remove the protective plastic strips from the apron pocket frame until the insert is installed.

- Remove the carrier from the sink by removing the two bolts and lock washers with the provided 5 mm hex wrench.
- Keep the bolts, lock washers, and hex wrench. They will be required to install the finished insert.

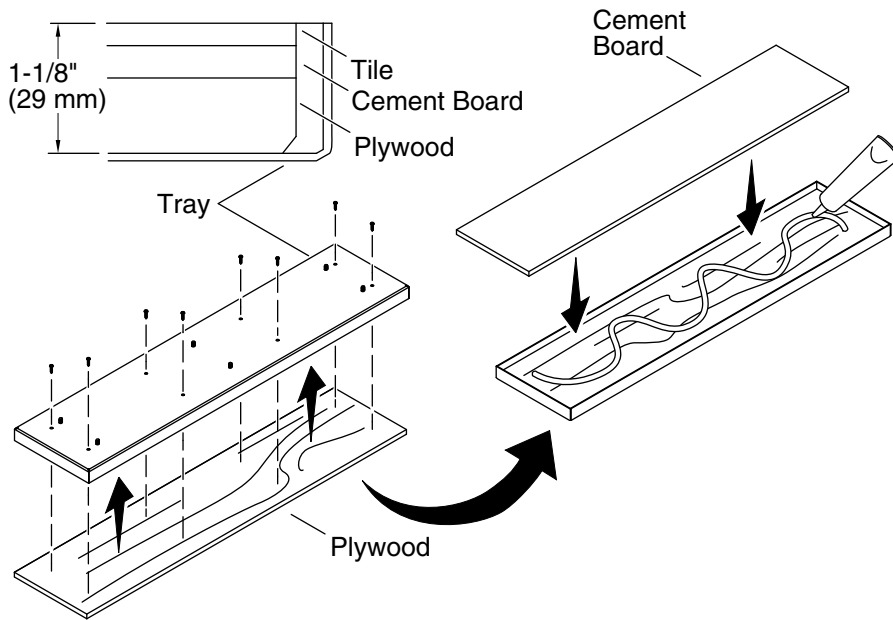

2. Prepare the Tile Tray

- Select materials so that the total thickness of the tile, cement board, and plywood backer equals the inside depth of the tile tray, 1-1/8" (29 mm).
- Measure the length and width of your tile tray. Cut the plywood backer and cement board to 1/2" (13 mm) less than each of these measurements.
- Center the plywood backer in the tile tray. Secure the plywood backer from behind (the side with studs) with the eight provided screws through the holes.
- Install the cement board to the plywood with construction adhesive. Screws (not provided) may be used in addition to the construction adhesive.
- Tile onto the surface of the cement board.

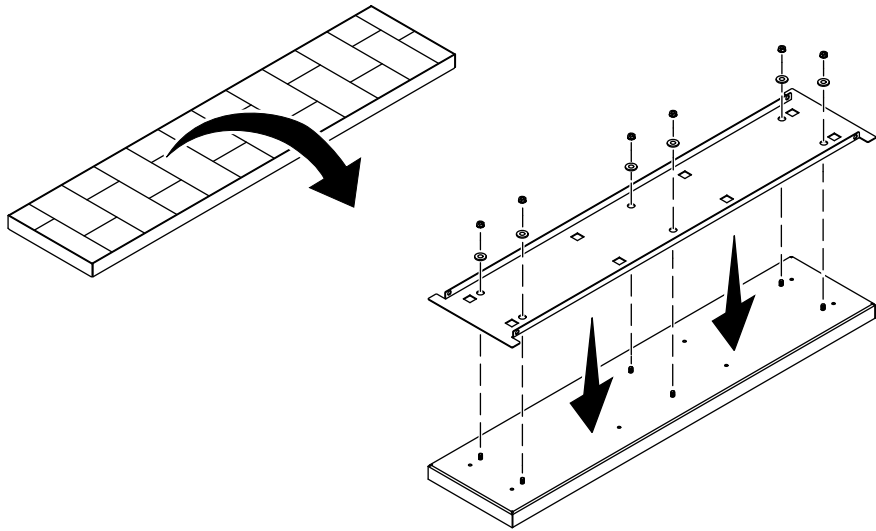

3. Prepare the Insert

IMPORTANT! Allow the tile adhesive and grout to cure according to the manufacturers' instructions before proceeding.

- Lay the tiled, cured tray face down on a towel or blanket.
- Place the carrier over the tray so that the studs go through the holes in the carrier. Center the carrier over the tray.
- Place one of the provided 1" OD washers over each stud. Thread a locknut onto each stud and tighten securely.

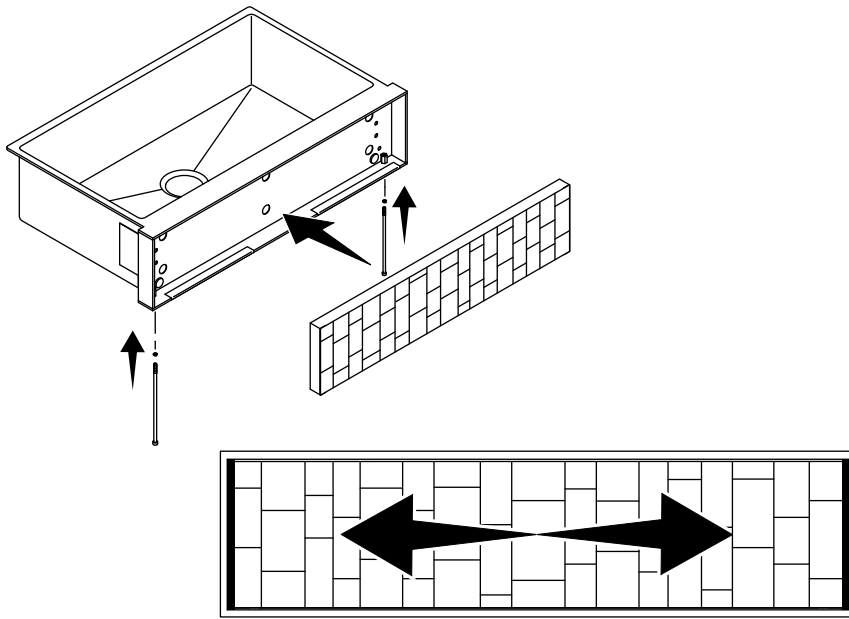

4. Install the Insert

IMPORTANT! The tiled insert is heavy. Install with two people.

- ❑ Ensure that the sink pocket edge is protected by the provided plastic clips, or equivalent.
- ❑ Carefully lift the insert into the pocket. Slide the insert as far back as it will go. The insert should be slightly recessed from the front face of the sink.
- ❑ Center the insert left-to-right in the pocket.
- ❑ Place a lock washer on one bolt. While pushing the insert into the pocket, slide the bolt through one of the holes in the bottom of the apron. The bolt must engage the threads at the top of the pocket.
- ❑ Confirm that the insert is centered in the pocket. If adjustment is necessary, go back to the "Prepare the Insert" section.
- ❑ Insert the second bolt and lock washer so that the threads are engaged.
- ❑ Securely tighten both bolts with the provided 5 mm hex wrench.

Guide d'installation

Pièce d'insertion de carreaux

Outils et matériel

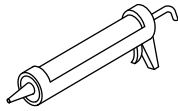
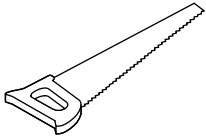
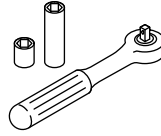
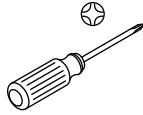
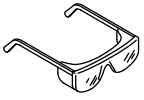

Adhésif de construction

Plus :

- Carreaux et outils pour carreaux
- Vis

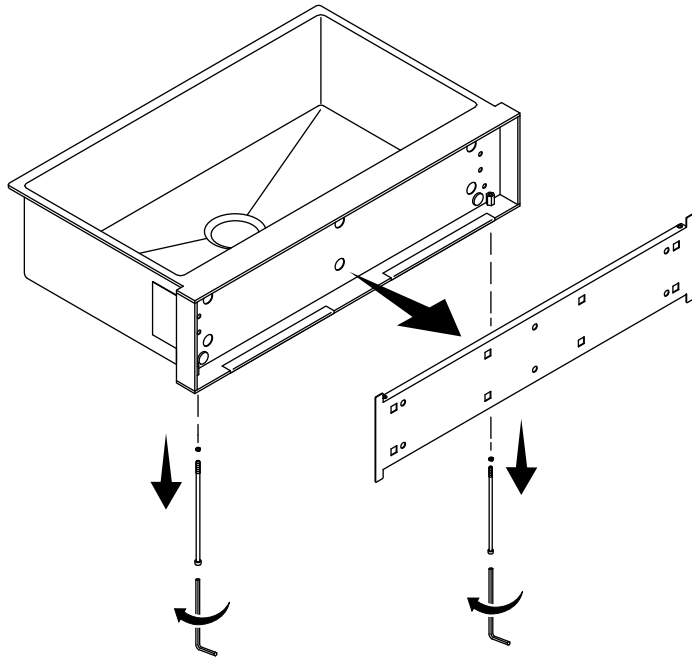

1. Retirer le support

REMARQUE: Ne pas retirer les bandes de protection en plastique du cadre de la poche du tablier avant d'avoir installé la pièce d'insertion.

- Retirer le support de l'évier en retirant les deux boulons et rondelles de blocage avec la clé hexagonale de 5 mm fournie.
- Conserver les boulons, les rondelles de blocage et la clé hexagonale. Ils seront nécessaires pour l'installation de la pièce d'insertion finie.

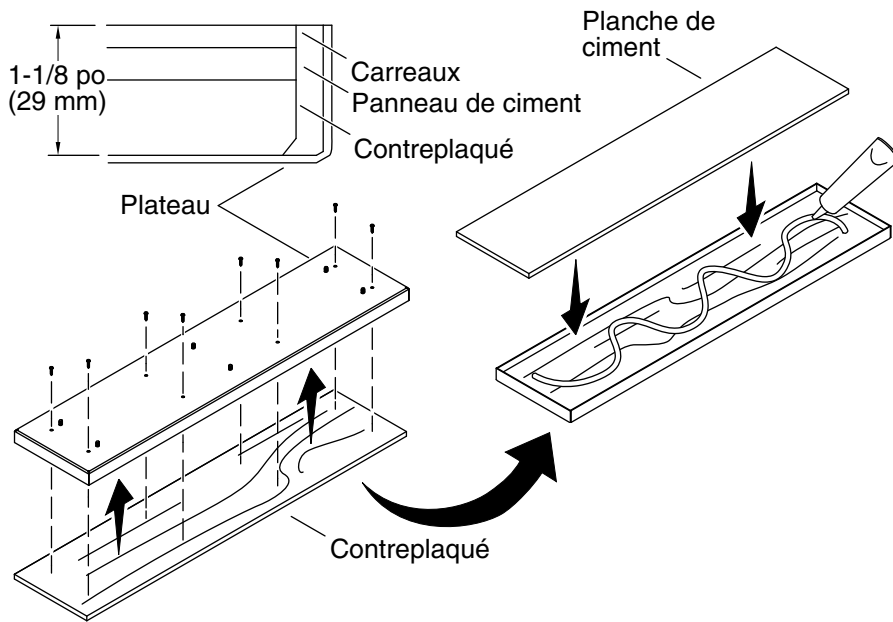

2. Préparer le plateau de carreaux

- Choisir le matériau de manière à ce que l'épaisseur totale des carreaux, du panneau de ciment et de la pièce d'appui du contreplaqué soit égale à la profondeur intérieure du plateau de carreaux, 1-1/8 po ((29 mm).
- Mesurer la longueur et la largeur du plateau de carreaux. Couper la pièce d'appui de contreplaqué et le panneau de ciment à 1/2 po (13 mm) de moins que chacune de ces mesures.
- Centrer le panneau d'appui de contreplaqué dans le plateau de carreaux. Fixer le panneau d'appui de contreplaqué à partir de l'arrière (le côté avec les goujons) avec les huit vis fournies à travers les trous.
- Installer le panneau de ciment sur le contreplaqué avec de l'adhésif de construction. Des vis (non fournies) peuvent être utilisées en sus de l'adhésif de construction.
- Poser les carreaux sur la surface du plateau de carreaux.

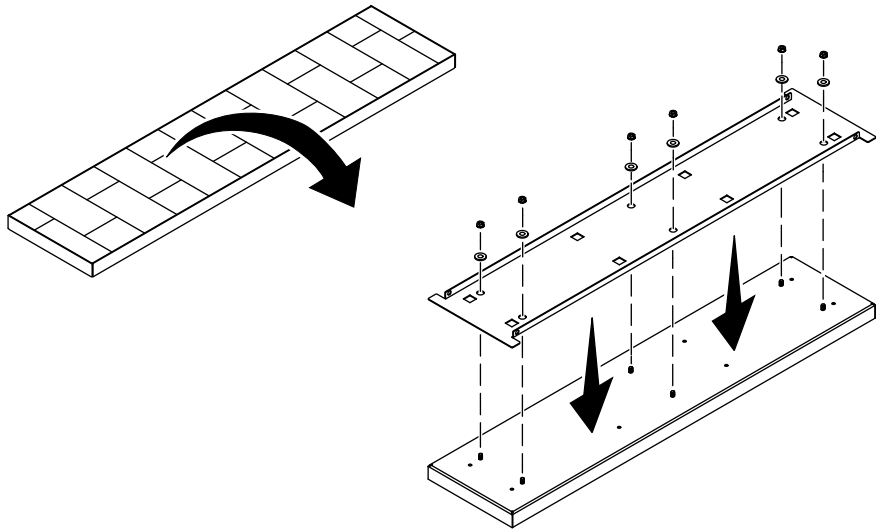

3. Préparer la pièce d'insertion

IMPORTANT! Laisser l'adhésif pour carreaux et le coulis durcir conformément aux instructions du fabricant avant de continuer.

- Poser le plateau de carreaux durci avec la face tournée vers le bas sur une serviette ou une couverture.
- Poser le support sur le plateau de manière à ce que les goujons passent par les trous dans le support. Centrer le support sur le plateau.
- Placer l'une des rondelles d'un diamètre extérieur de 1 po sur chaque goujon. Enfiler un contre-écrou sur chaque goujon et serrer de manière sécuritaire.

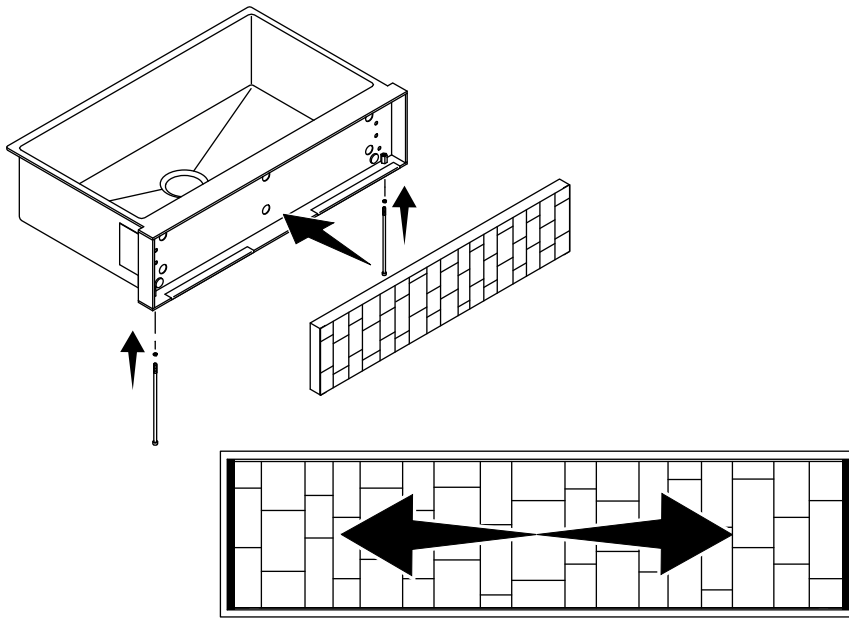

4. Installer la pièce d'insertion

IMPORTANT! La pièce d'insertion à carreaux est lourde. Deux personnes doivent installer la pièce.

- S'assurer que le bord de la poche de l'évier est protégé par les agrafes en plastique fournies, ou un produit équivalent.
- Soulever la pièce d'insertion avec précaution pour la déposer dans la poche. Glisser la pièce d'insertion aussi loin vers l'arrière que possible. La pièce d'insertion devrait être légèrement encastrée par rapport à la face avant de l'évier.
- Centrer la pièce d'insertion de gauche à droite dans la poche.
- Placer une rondelle de blocage sur un boulon. Tout en poussant la pièce d'insertion dans la poche, glisser le boulon à travers l'un des trous dans le fond du tablier. Le boulon doit engager les filets dans le haut de la poche.
- Vérifier que la pièce d'insertion est centrée dans la poche. Si un ajustement est nécessaire, retourner à la section « Préparer la pièce d'insertion ».
- Insérer le deuxième boulon avec rondelle de blocage de manière à ce que les filets soient engagés.

Installer la pièce d'insertion (cont.)

- Serrer les deux boulons de manière sécuritaire avec la clé hexagonale de 5 mm fournie.

Guía de instalación

Inserto de azulejo

Herramientas y materiales

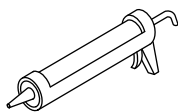
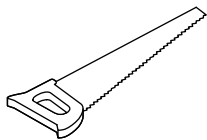
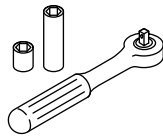
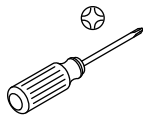
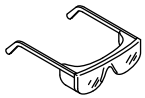

Adhesivo
de construcción

Más:

- Azulejo y herramientas para trabajo en azulejo
- Tornillos

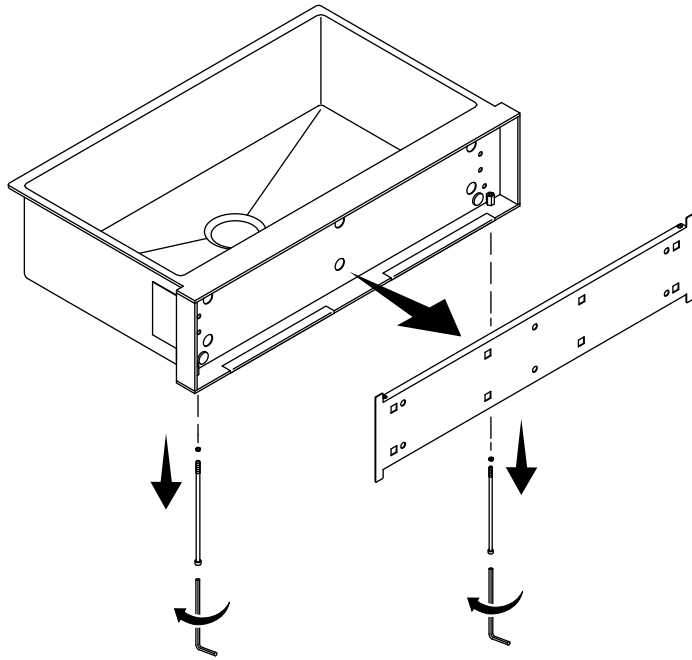

1. Retire el armazón

NOTA: Mientras no esté instalado el inserto, no retire las tiras protectoras de plástico del marco de la cavidad del faldón.

- Para retirar el armazón del fregadero, saque los 2 pernos y las arandelas de fijación con la llave hexagonal de 5 mm.
- No deseche los pernos, las arandelas de fijación ni la llave hexagonal. Son necesarios para instalar el inserto ya acabado.

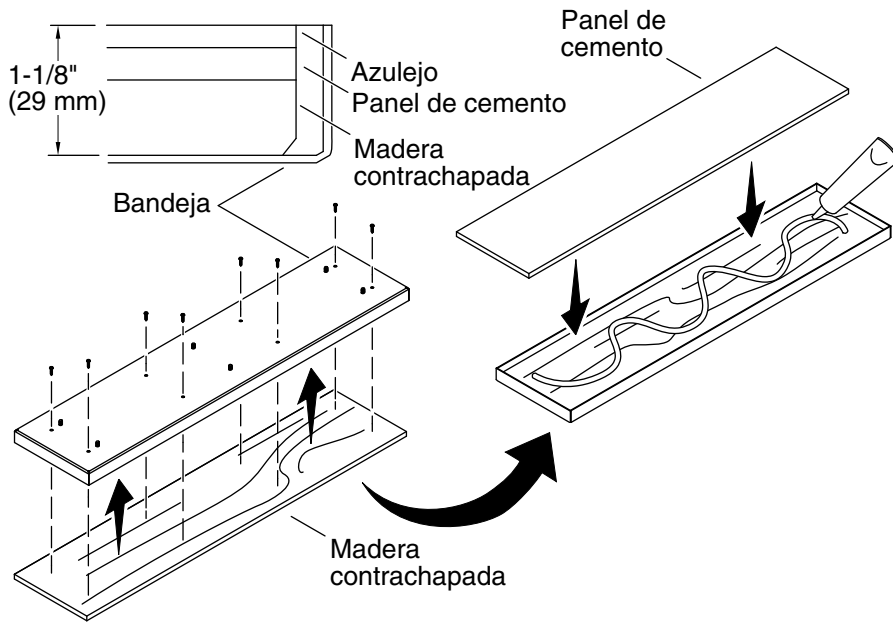

2. Prepare la bandeja para azulejo

- ❑ Seleccione materiales de forma que el espesor total del azulejo, el panel de cemento y el tablero de soporte de madera contrachapada sea igual a la profundidad interior de la bandeja para azulejo, o sea 1-1/8" (29 mm).
- ❑ Mida la longitud y el ancho de su bandeja para azulejo. Recorte el tablero de refuerzo de madera contrachapada y el panel de cemento a 1/2" (13 mm) menos que cada una de estas medidas.
- ❑ Centre el tablero de refuerzo de madera contrachapada con la bandeja para azulejo. Fije el tablero de refuerzo de madera contrachapada por atrás (el lado con los espárragos) con los 8 tornillos, que se incluyen, a través de los orificios.
- ❑ Instale el tablero de cemento a la madera contrachapada con adhesivo de construcción. Se pueden usar tornillos (no se incluyen) además del adhesivo de construcción.
- ❑ Pegue el azulejo a la superficie del tablero de cemento.

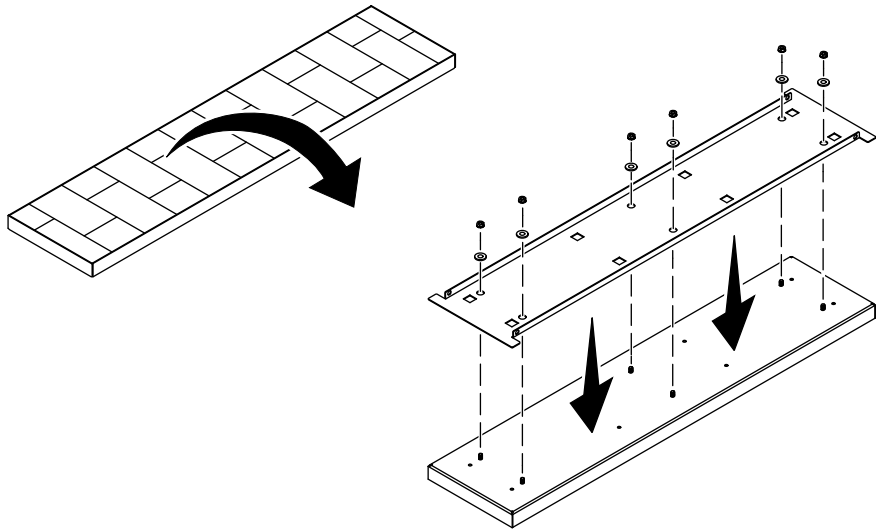

3. Prepare el inserto

¡IMPORTANTE! Antes de seguir adelante, permita que el adhesivo para azulejo y la lechada se sequen de acuerdo a las instrucciones del fabricante.

- Coloque la bandeja ya con el azulejo y la lechada seca de cara hacia abajo sobre una toalla o manta.
- Coloque el armazón sobre la bandeja, de forma que los espárragos pasen a través de los orificios en el armazón. Centre el armazón sobre la bandeja.
- Coloque una de las arandelas de 1" de diámetro exterior sobre cada espárrago. Enrosque una contratuerca en cada uno de los espárragos, y apriételas bien.

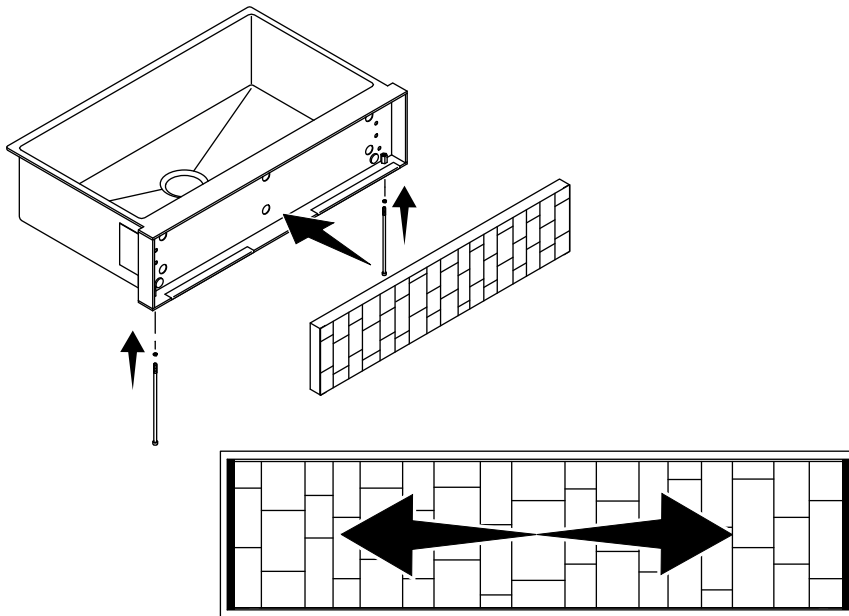

4. Instale el inserto

¡IMPORTANTE! El inserto de azulejo es pesado. Instálolo con la ayuda de otra persona.

- Asegúrese de que el borde de la cavidad en el fregadero esté protegido con los clips de plástico, que se incluyen, o algo equivalente.
- Con cuidado levante el inserto hacia la cavidad. Deslice el inserto lo más posible hacia atrás. El inserto debe quedar ligeramente empotrado en la cara frontal del fregadero.
- Centre el inserto de izquierda a derecha en la cavidad.
- Coloque una arandela de fijación en uno de los pernos. Mientras empuja el inserto en la cavidad, deslice el perno a través de uno de los orificios en la parte inferior del faldón. El perno debe entrar hasta la cuerda en la parte superior de la cavidad.
- Confirme que el inserto quede centrado en la cavidad. Si es necesario hacer ajustes, vuelva a la sección "Prepare el inserto".
- Introduzca el segundo perno y la arandela de fijación de forma que la cuerda entre por completo.

Instale el inserto (cont.)

- Apriete bien ambos pernos con la llave hexagonal de 5 mm que se incluye.

1368040-2-A

USA/Canada: 1-800-4KOHLER

México: 001-800-456-4537

kohler.com

THE BOLD LOOK
OF **KOHLER**®

©2018 Kohler Co.

1368040-2-A