

# Service Kit Instructions

## In-Wall Toilet Tank Flush Valve

Français, page "Français-1"  
Español, página "Español-1"

THE BOLD LOOK  
OF **KOHLER**®

1381153-9-A

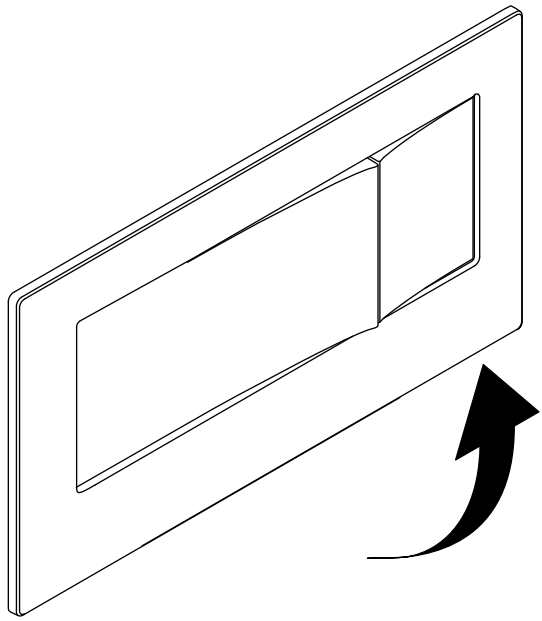

### 1. Remove the Flush Actuator Plate

- Turn off the water supply.
- Remove the flush actuator plate by lifting up from the bottom.

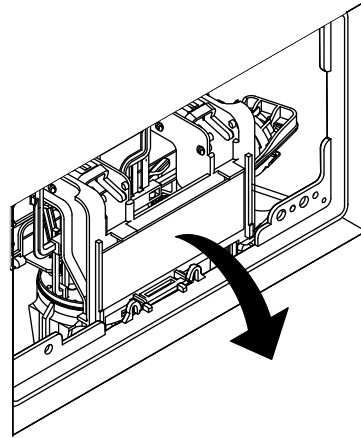
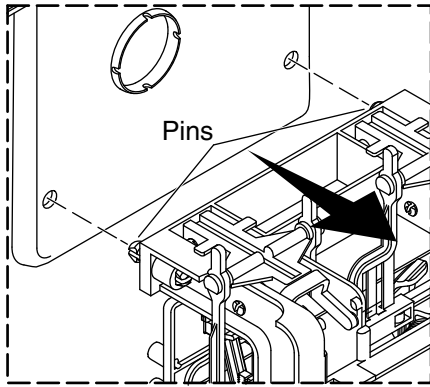

## 2. Access the Flush Valve

- Tilt the flush actuator downward to disengage the pins from the rear wall of the tank. Do not remove the flush actuator at this time.

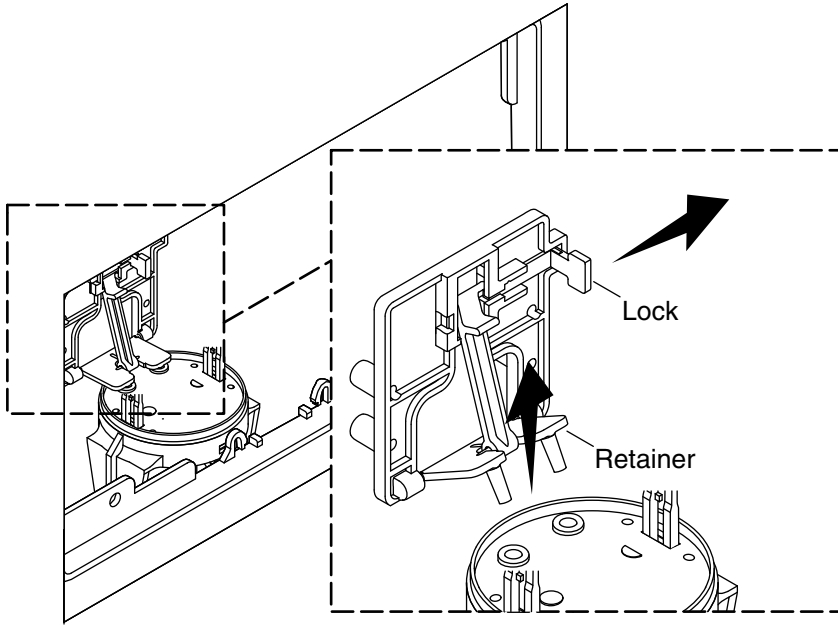

### 3. Release the Flush Valve Retainer

- Slide the lock to the right to free the retainer.
- Lift the retainer to release the flush valve.

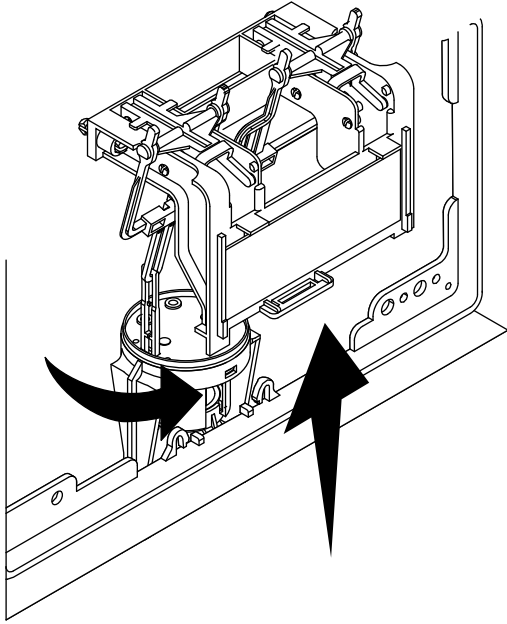

#### 4. Remove the Flush Valve

**NOTE:** The flush valve may have to be manipulated and reoriented to remove. The internal fill hose may be disconnected if necessary.

- Twist the flush valve to disengage from the hole in the bottom of the tank.
- Lift the flush valve out of the tank, with the actuator assembly still connected.

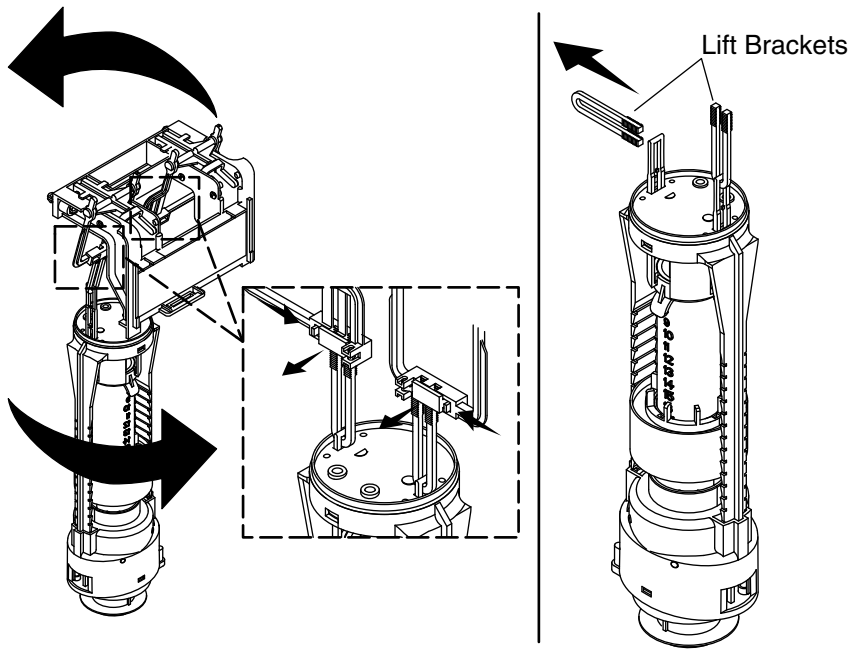

### 5. Disassemble the Flush Valve

- Turn the actuator assembly/flush valve around. From the back side of the actuator assembly, push in the two tabs and lift the two locks to free the U-shaped lift brackets.
- Remove both lift brackets from the flush valve.

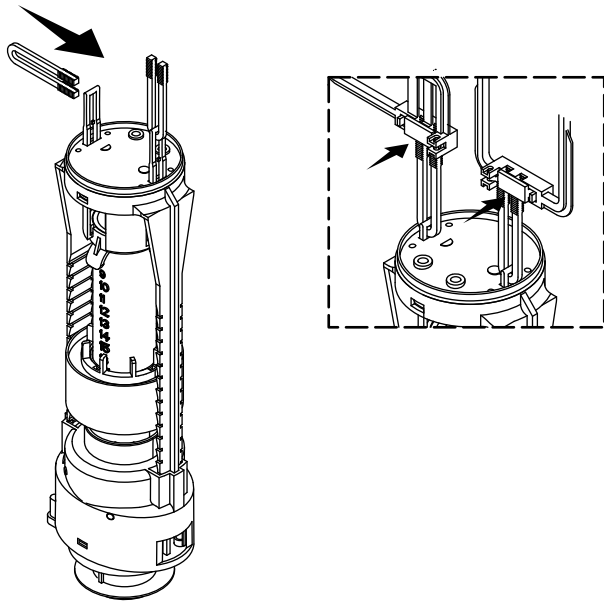

## 6. Assemble the Flush Valve

- Loop the lift brackets onto the new flush valve.
- With the flush valve retainer holes opposite the actuator assembly's flat plate, set the lift brackets into the actuator assembly's slots.
- Snap the two locks down over the lift brackets.

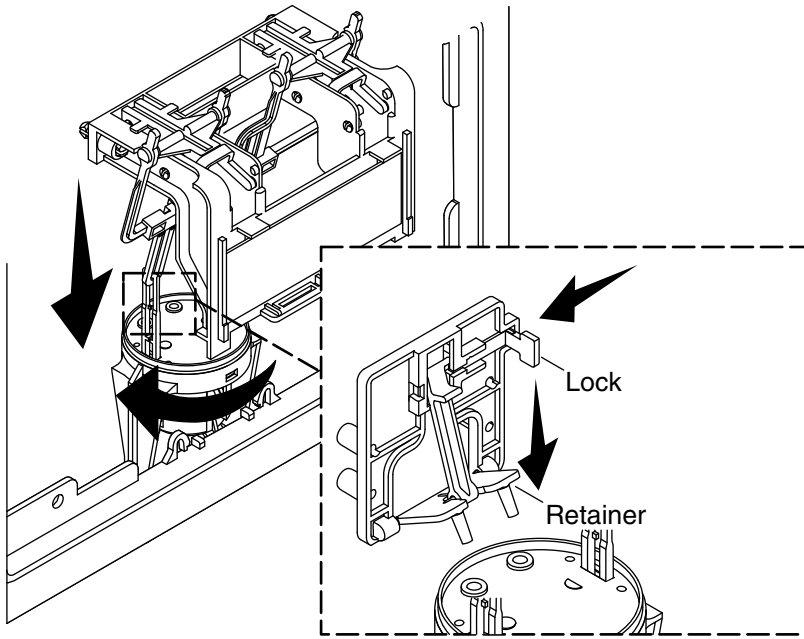

## 7. Install the Flush Valve

- Install the flush valve into the tank. Manipulate and reorient as necessary to install.
- Ensure that the bottom seal engages with the hole in the bottom of the tank.
- Twist the flush valve to lock into place.
- Snap the retainer down so that the pins engage the holes in the flush valve.
- Push the lock to the left to secure the retainer.
- Reconnect the internal fill hose, if disconnected.

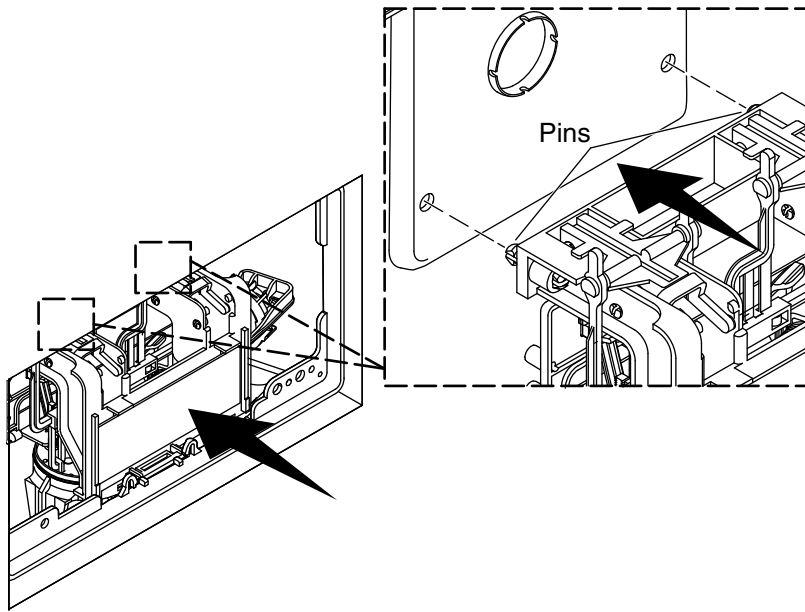

### 8. Complete the Installation

- Snap the edge of the actuator assembly down onto the ledge of the tank.
- Push the actuator assembly back into the tank so that the pins snap into the holes in the back wall.

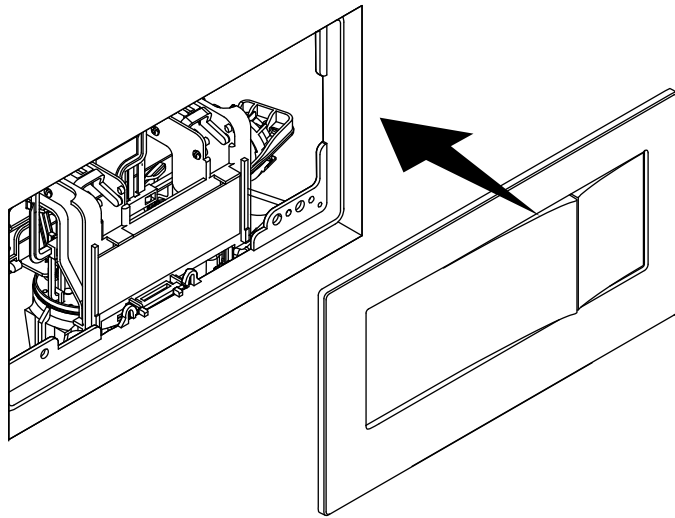

### 9. Replace the Flush Actuator Plate

- Snap the faceplate into place over the actuator assembly.
- Turn on the water supply.

# Instructions pour kit d'entretien

Robinet de chasse de réservoir de toilette  
dans mur

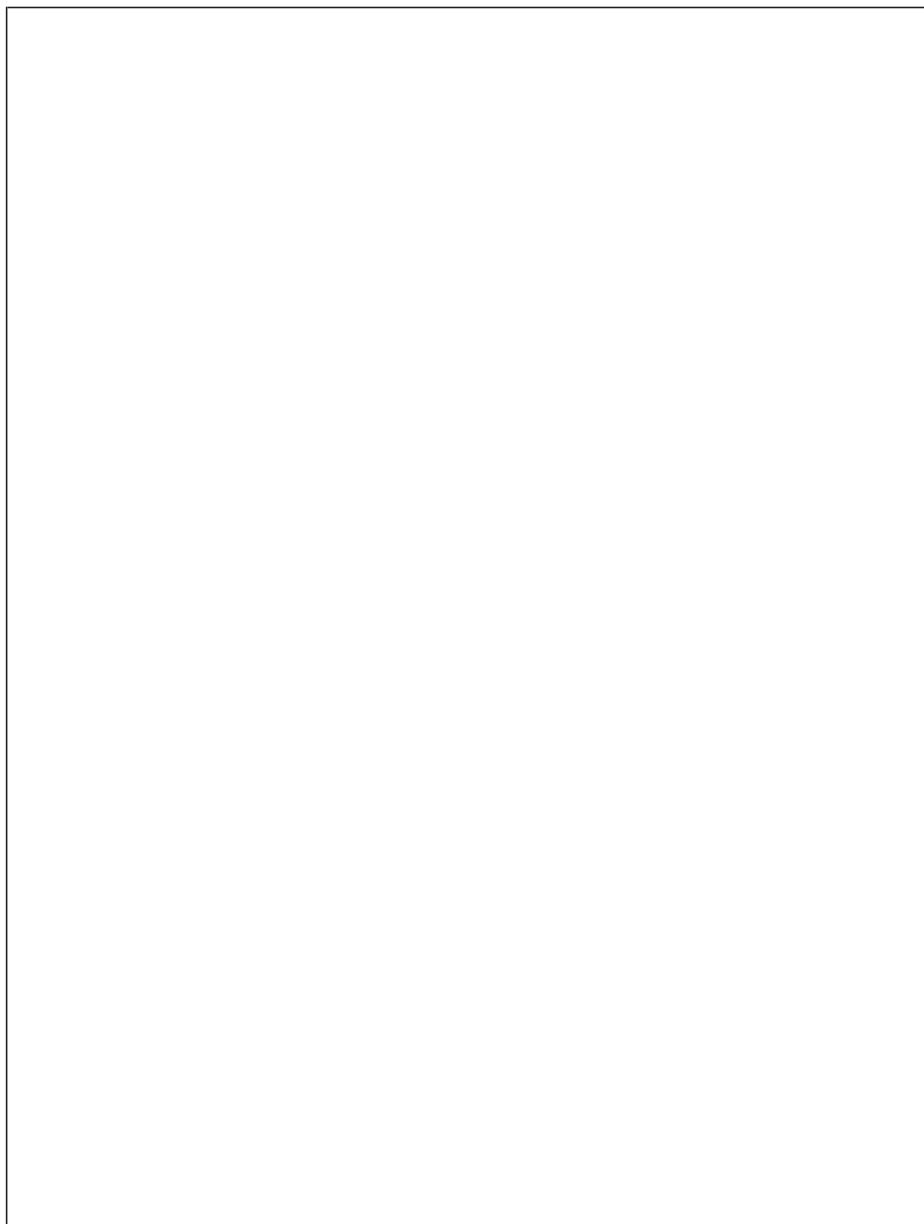

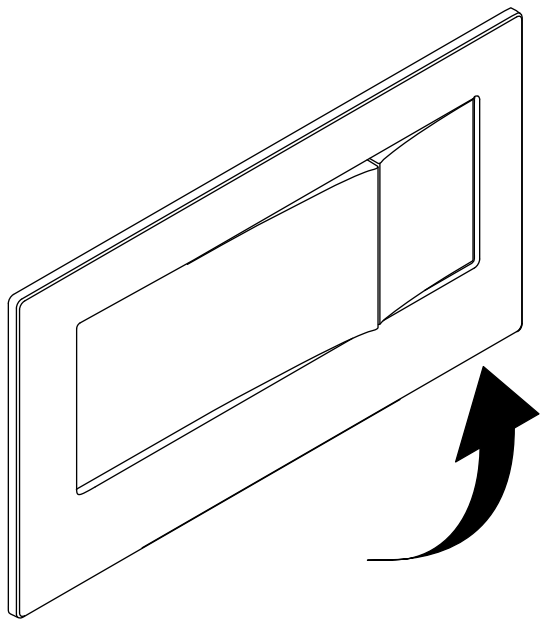

### 1. Retirer la plaque de l'actionneur de chasse

- Couper l'alimentation en eau.
- Retirer la plaque de l'actionneur de chasse en la relevant à partir du bas.

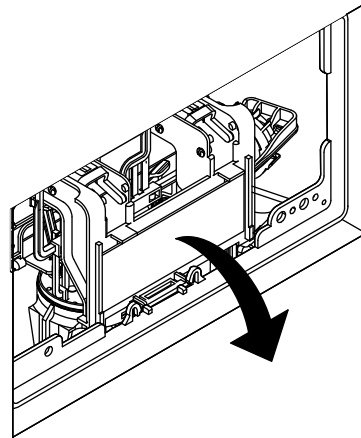
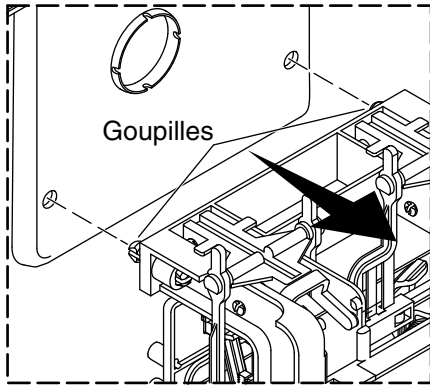

## 2. Accéder au robinet de chasse

- Basculer l'actionneur de chasse vers le bas pour dégager les goupilles du mur arrière du réservoir. Ne pas retirer l'actionneur de chasse pour l'instant.

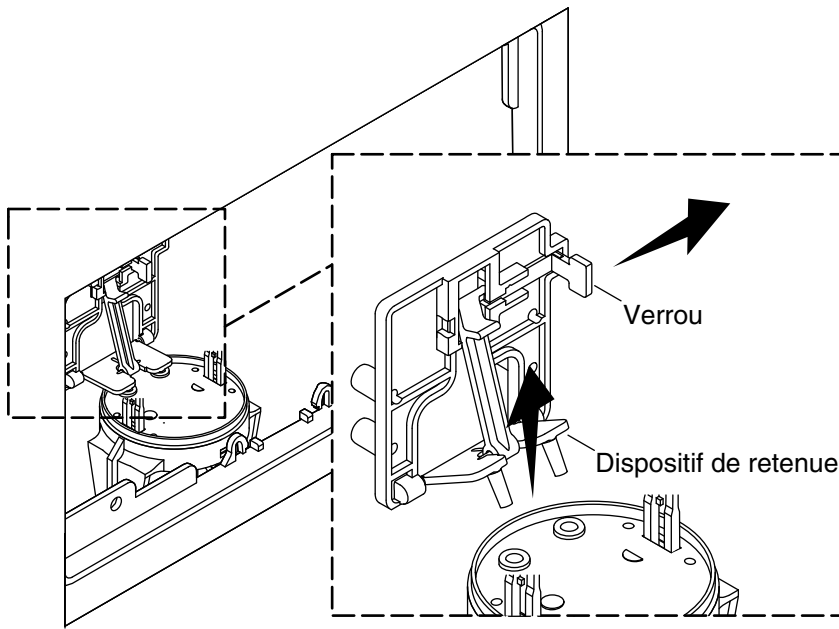

### 3. Libérer le dispositif de retenue du robinet de chasse

- Glisser le verrou vers la droite pour libérer le dispositif de retenue.
- Lever le dispositif de retenue pour libérer le robinet de chasse.

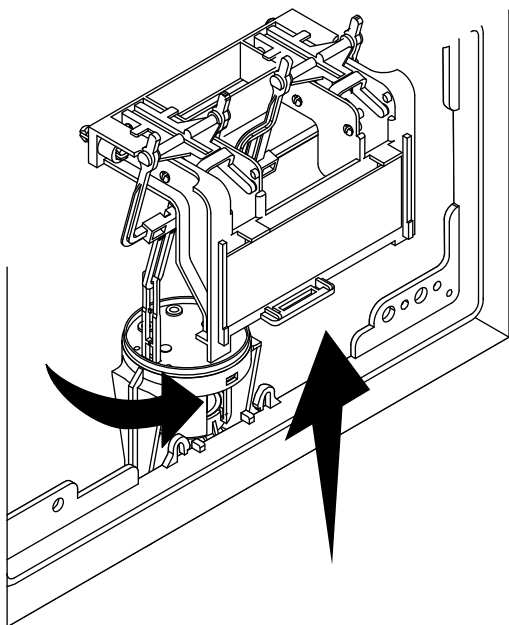

#### 4. Retirer le robinet de chasse

**REMARQUE:** Le robinet de chasse devra peut-être être manipulé et réorienté pour la dépose. Le tuyau de remplissage interne peut être déconnecté le cas échéant.

- Tourner le robinet de chasse pour le dégager du trou dans le fond du réservoir.
- Lever le robinet de chasse pour le sortir du réservoir, avec l'ensemble de l'actionneur toujours connecté.

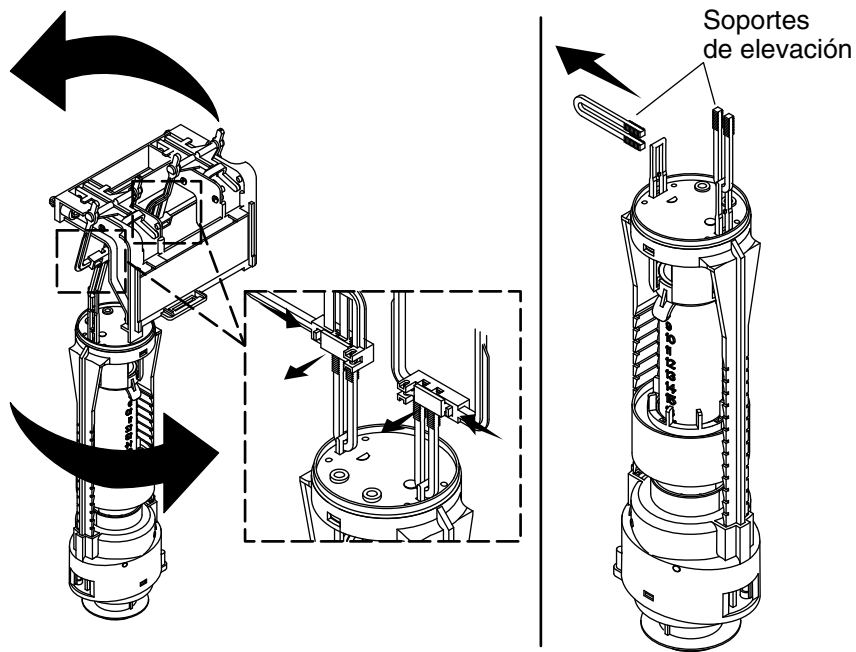

### 5. Désassembler le robinet de chasse

- Tourner l'ensemble de l'actionneur/le robinet de chasse. À partir de l'arrière de l'ensemble de l'actionneur, enfoncer les deux pattes et lever les deux verrous pour libérer les supports de levage en U.
- Retirer les deux supports de levage du robinet de chasse.

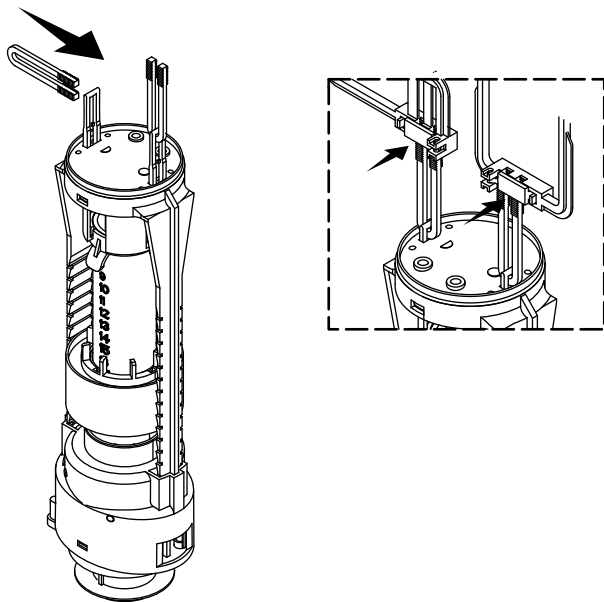

## 6. Assembler le robinet de chasse

- Encercler les supports de levage sur le robinet de chasse neuf.
- Avec les trous du dispositif de retenue du robinet de chasse à l'opposé de la plaque plate de l'ensemble de l'actionneur, mettre les supports de levage dans les fentes de l'ensemble de l'actionneur.
- Enclencher les deux verrous sur les supports de levage.

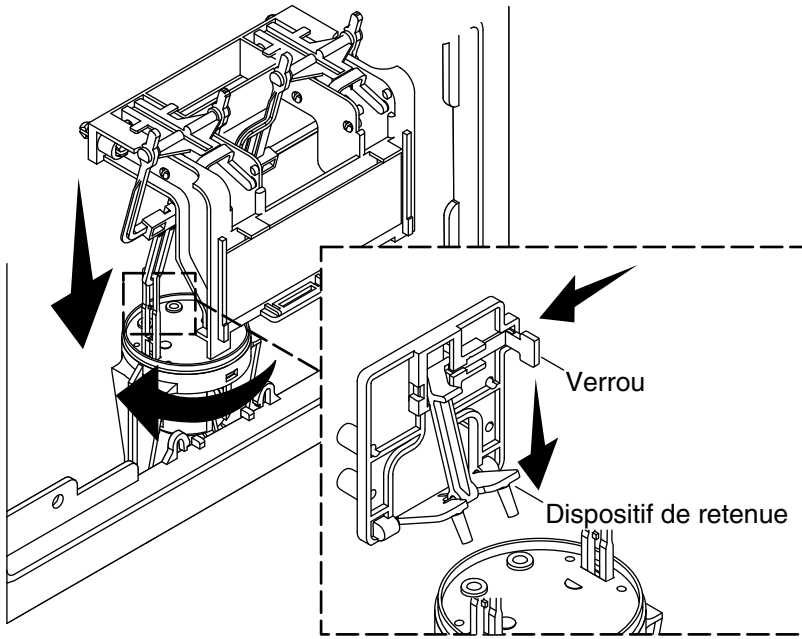

## 7. Installer le robinet de chasse

- Installer le robinet de chasse dans le réservoir. Manipuler et réorienter au besoin pour l'installation.
- S'assurer que le joint d'étanchéité inférieur s'engage avec le trou dans le fond du réservoir.
- Tourner le robinet de chasse pour le verrouiller en place.
- Enclencher le dispositif de retenue vers le bas de manière à ce que les goupilles s'engagent dans les trous du robinet de chasse.
- Pousser le verrou vers la gauche pour fixer le dispositif de retenue.
- Reconnecter le tuyau de remplissage interne, s'il a été déconnecté.

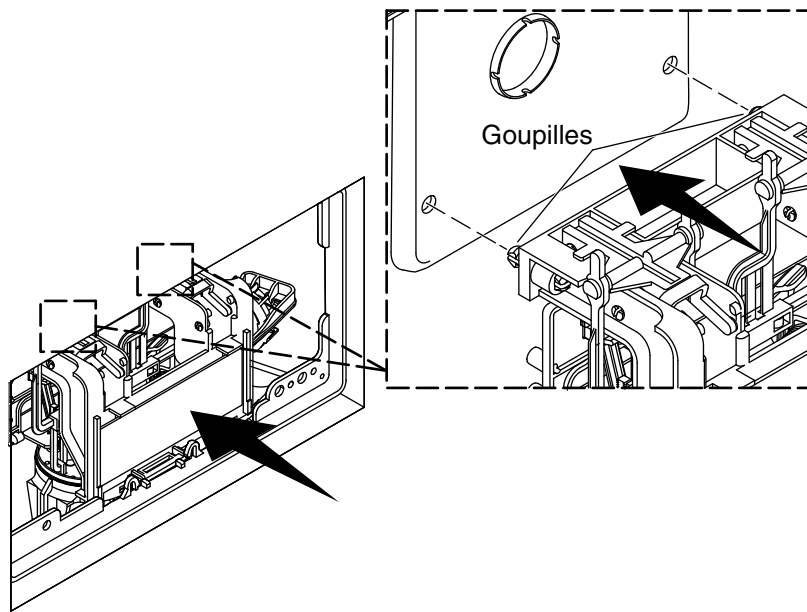

## 8. Terminer l'installation

- Enclencher le bord de l'ensemble de l'actionneur sur le rebord du réservoir.
- Repousser l'ensemble de l'actionneur dans le réservoir de manière à ce que les goupilles s'enclenchent dans les trous du mur arrière.

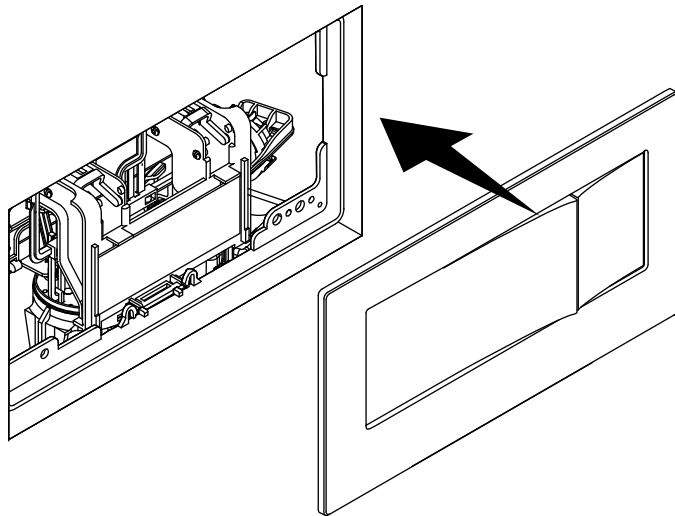

### **9. Remettre la plaque de l'actionneur de chasse en place**

- Enclencher la plaque de montage en place par-dessus l'ensemble de l'actionneur.
- Ouvrir l'alimentation en eau.

# Instrucciones para el kit de servicio

Válvula de descarga para tanque empotrado  
de inodoro

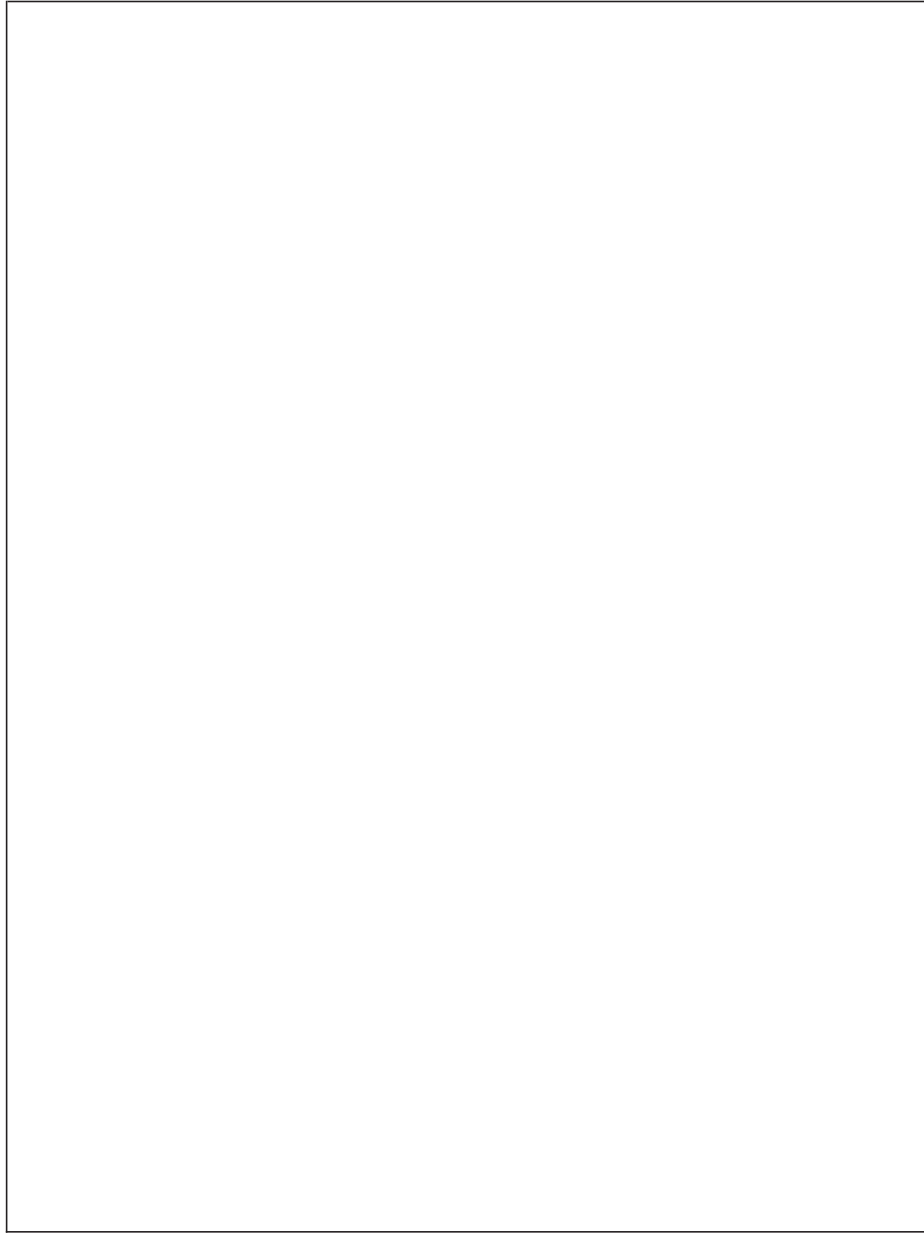

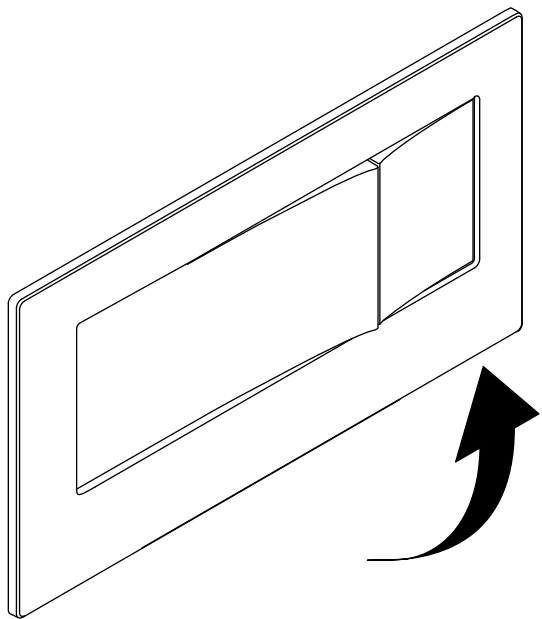

### **1. Retire la placa de activación de descarga**

- Cierre el suministro de agua.
- Retire la placa de activación de descarga levantándola desde abajo.

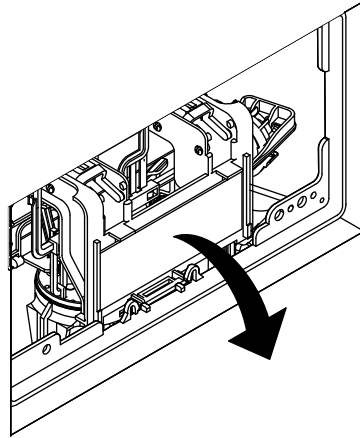
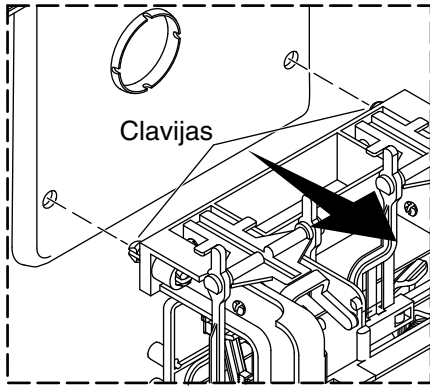

## 2. Acceso a la válvula de descarga

- Incline el accionador de descarga hacia abajo para soltarlo de las clavijas en la parte posterior del tanque. No retire el accionador de descarga en este momento.

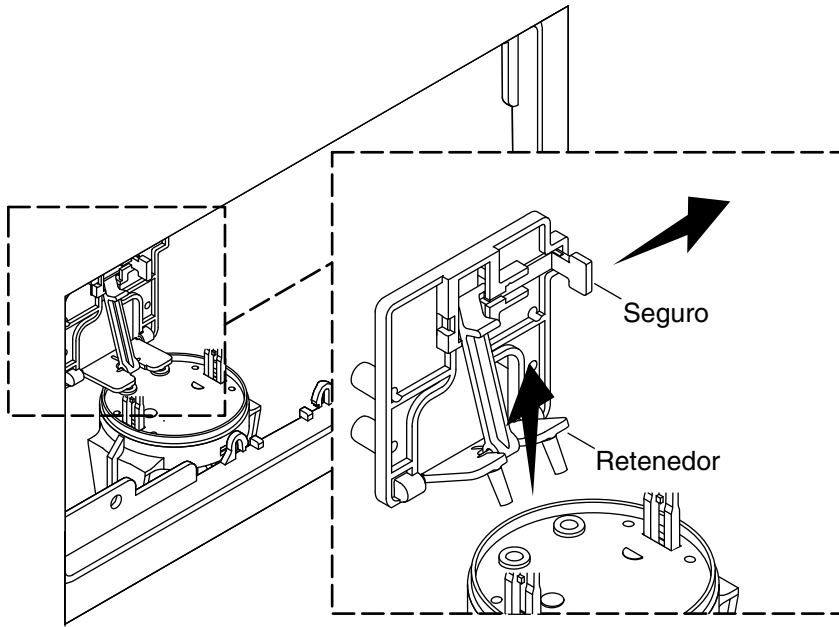

### 3. Suelte el retenedor de la válvula de descarga

- Deslice el seguro hacia la derecha para soltar el retenedor.
- Levante el retenedor para soltar la válvula de descarga.

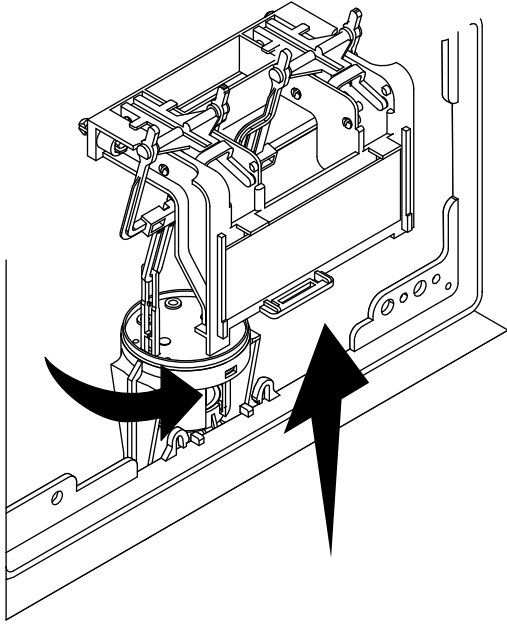

#### 4. Retire la válvula de descarga

**NOTA:** Podría ser necesario mover la válvula de descarga y reorientarla para poder retirarla. De ser necesario, puede desconectar la manguera interna de llenado.

- Haga girar la válvula de descarga para soltarla del orificio en el fondo del tanque.
- Saque la válvula de descarga del tanque, con el ensamblaje del accionador todavía conectado.

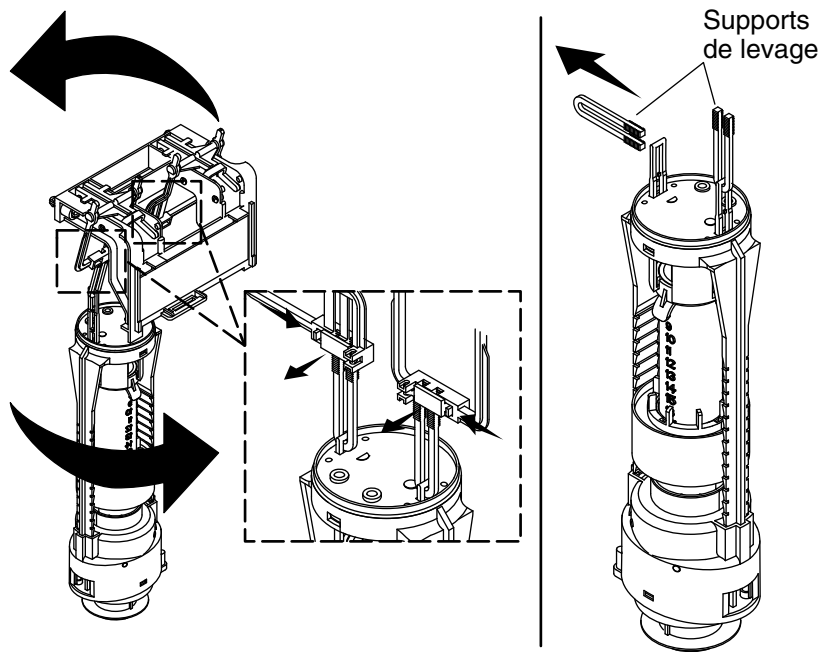

### 5. Desensamble la válvula de descarga

- Gire el ensamblaje del accionador junto con la válvula de descarga. Desde la parte posterior del ensamblaje del accionador, empuje hacia dentro las 2 lengüetas y levante los 2 seguros para soltar los soportes de elevación en forma de U.
- Retire ambos soportes de elevación de la válvula de descarga.

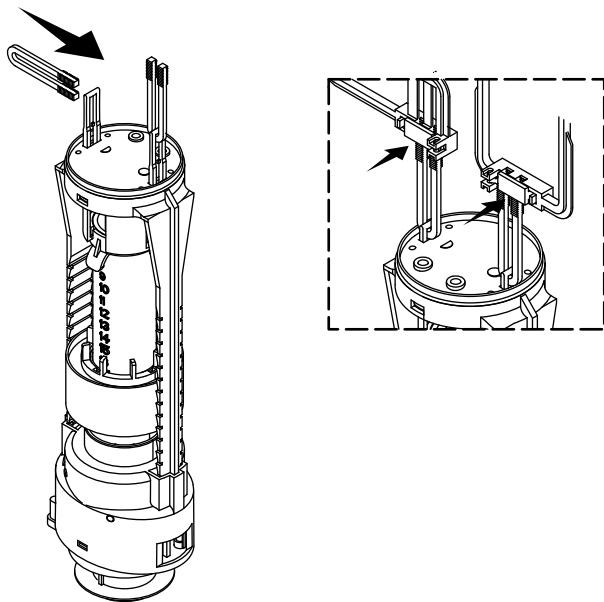

## 6. Ensamble la válvula de descarga

- Ensarte los soportes de elevación en la nueva válvula de descarga.
- Con los orificios de los retenedores de la válvula de descarga opuestos a la placa plana del ensamblaje del accionador, introduzca los soportes de elevación en las ranuras del ensamblaje del accionador.
- Empuje a presión hacia abajo los 2 seguros sobre los soportes de elevación.

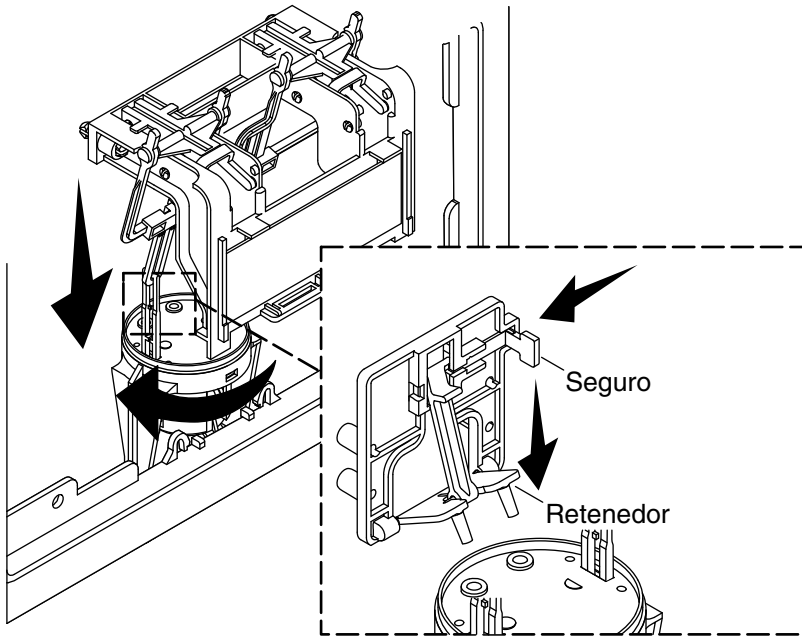

## 7. Instale la válvula de descarga

- Instale la válvula de descarga en el tanque. Muévela y reorientéla lo que sea necesario para instalarla.
- Asegúrese de que el sello inferior encaje en el orificio en el fondo del tanque.
- Haga girar la válvula de descarga para fijarla en su lugar.
- Empuje a presión hacia abajo el retenedor, de manera que las clavijas entren en los orificios en la válvula de descarga.
- Empuje el seguro hacia la izquierda para fijar el retenedor.
- Vuelva a conectar la manguera interna de llenado, si la desconectó.

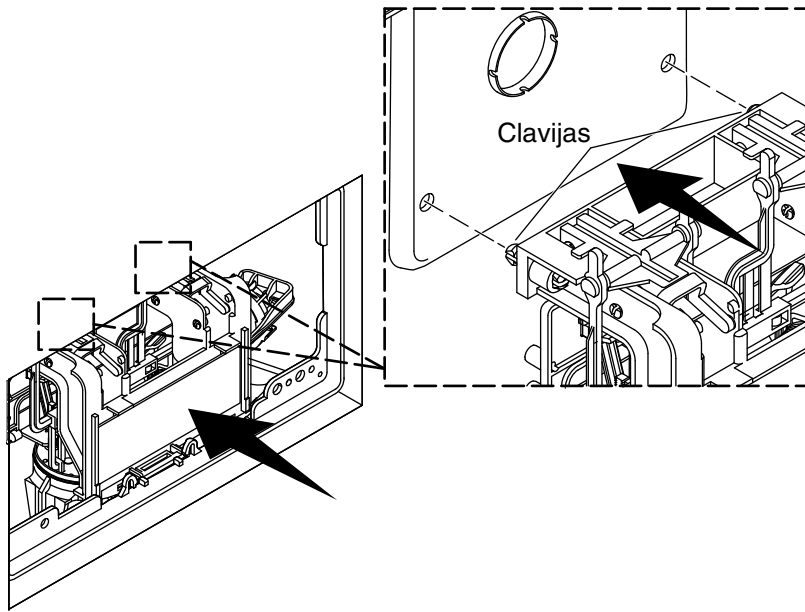

## 8. Termine de hacer la instalación

- Meta a presión hacia abajo el ensamblaje del accionador en el reborde del tanque.
- Empuje el ensamblaje del accionador de nuevo en el tanque de forma que las clavijas entren a presión en los orificios en la pared posterior.

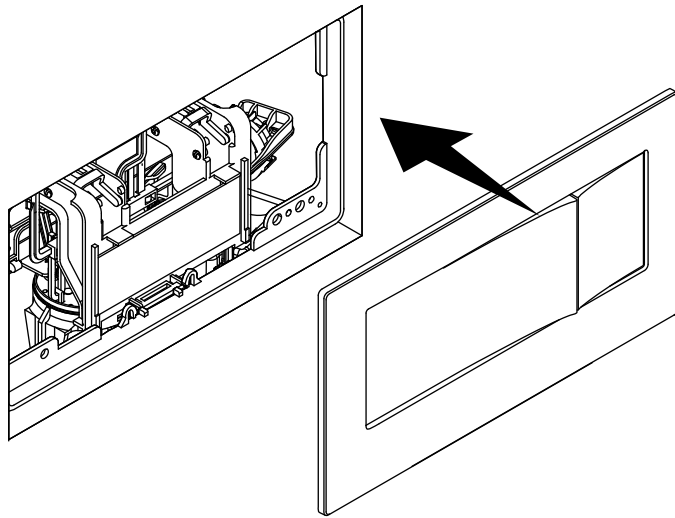

### **9. Vuelva a colocar la placa de activación de descarga**

- Meta a presión la placa frontal en su lugar sobre el ensamblaje del accionador.
- Abra el suministro de agua.

1381153-9-A

USA/Canada: 1-800-4KOHLER

México: 001-800-456-4537

[kohler.com](http://kohler.com)

THE BOLD LOOK  
OF **KOHLER**®

©2019 Kohler Co.

1381153-9-A