

Tools

- Adjustable Wrench
- Flat Head Screwdriver
- Pliers
- 1-1/4" Torque Wrench

Outils

- Clé à molette
- Tournevis à tête plate
- Pinces
- Clé dynamométrique de 1-1/4 po

Herramientas

- Llave ajustable
- Destornillador plano
- Pinzas
- Llave dinamométrica de 1-1/4 pulg

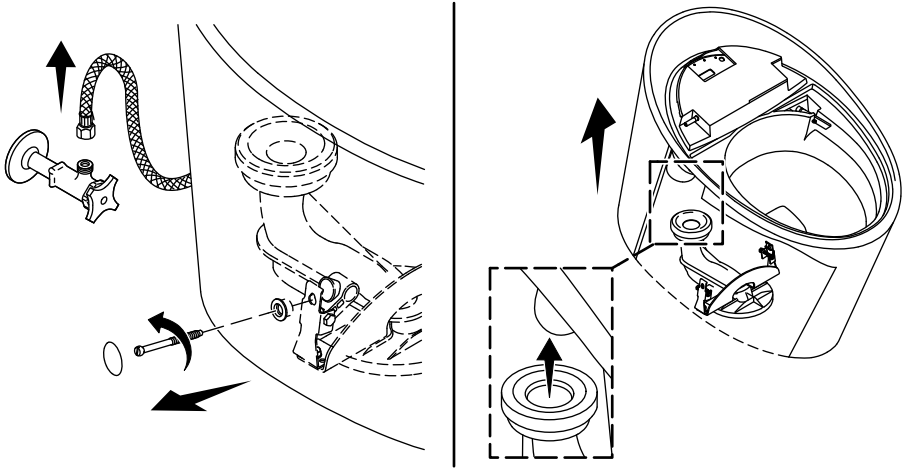

1. Remove the Toilet

- Turn OFF the water supply and disconnect the hose from the supply stop.
- Remove and retain the cap and screw from each side of the toilet.
- Lift the toilet off the trapway.
- Cover the trapway inlet to block gases from the drain.

1. Retirer la toilette

- Couper l'arrivée d'eau, et déconnecter le tuyau du robinet d'arrêt.
- Retirer et conserver le capuchon et la vis de chaque côté de la toilette.
- Relever et désengager la toilette du siphon.
- Couvrir l'orifice d'entrée du siphon pour bloquer les gaz en provenance du drain.

1. Retire el inodoro

- Cierre el suministro de agua y desconecte la manguera de la llave de paso de suministro.
- Retire y guarde la tapa y el tornillo de cada lado del inodoro.
- Levante el inodoro para separarlo del sifón.
- Cubra la entrada del sifón para bloquear los gases del drenaje.

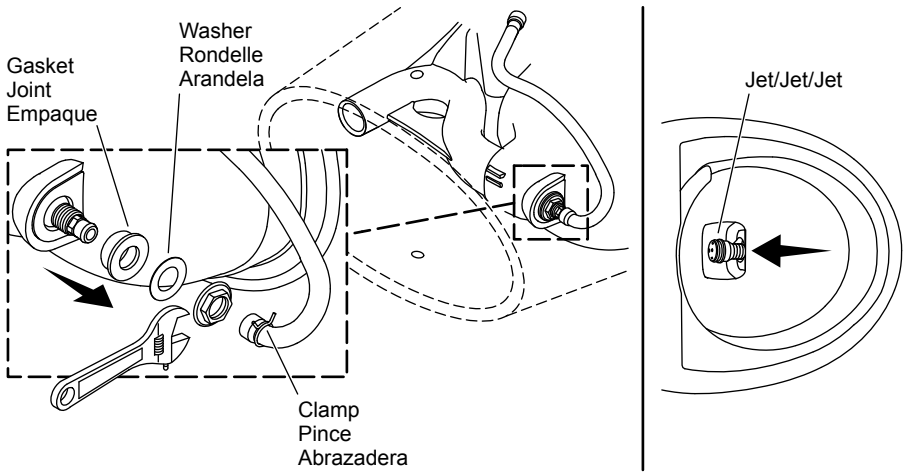

2. Remove the Jet

- Set the toilet on its side.
- Using a pliers, loosen the clamp to disconnect the hose from the jet.
- Remove the nut, washer, and gasket.
- From under the toilet, push the jet into the bowl and remove.

2. Retirer le jet

- Mettre la toilette sur son côté.
- À l'aide d'une pince, desserrer le collier pour déconnecter le tuyau du jet.
- Retirer l'écrou, la rondelle, et le joint d'étanchéité.
- À partir du dessous de la toilette, pousser le jet dans la cuvette et le retirer.

2. Retire el jet

- Coloque el inodoro sobre su costado.
- Con unas pinzas, afloje la abrazadera para desconectar la manguera del jet.
- Retire la tuerca, la arandela y el empaque.
- Desde abajo del inodoro, empuje el jet hacia dentro de la taza y retírelo.

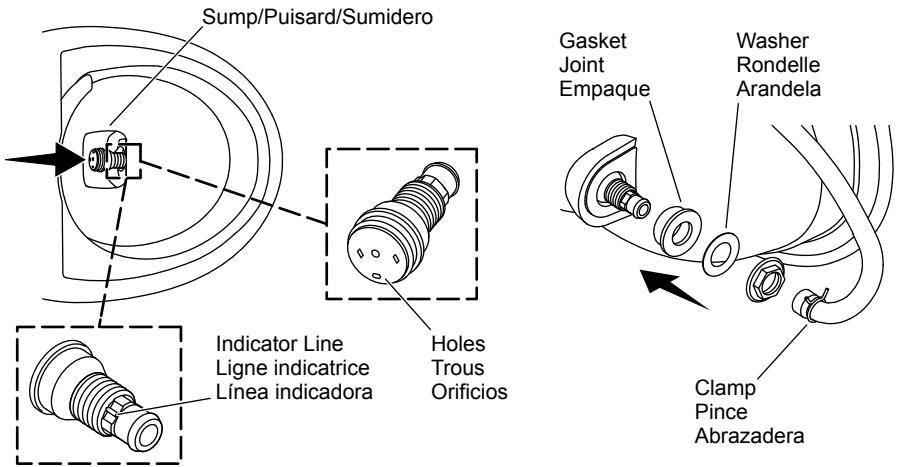

3. Install the New Jet

- Insert the new jet into the bowl. Verify that the indicator line is visible from the bottom of the toilet.
- Install the new gasket, washer, and nut. Using a 1-1/4" torque wrench, torque the nut to 60 in-lbs (6.8 Nm).
- Install the hose. Using a pliers, secure the clamp over the white mark on the hose.
- Turn the toilet upright.
- Verify that the jet holes are toward the bottom of the sump.

3. Installer le jet neuf

- Insérer le jet neuf dans la cuvette. Vérifier que la ligne indicatrice est visible à partir du fond de la toilette.
- Installer le joint d'étanchéité, la rondelle et l'écrou neufs. À l'aide d'une clé dynamométrique de 1-1/4 po, serrer l'écrou à un couple de 60 lb po (6,8 Nm).
- Installer le tuyau. À l'aide d'une pince, glisser le collier par-dessus le repère blanc sur le tuyau.
- Tourner la toilette à la verticale.
- Vérifier que les trous du jet sont orientés vers le bas du puisard.

3. Instale el nuevo jet

- Introduzca un nuevo jet en la taza. Verifique que la línea indicadora quede visible desde el fondo del inodoro.
- Instale el nuevo empaque, la nueva arandela y la nueva tuerca. Con una llave dinamométrica de 1-1/4 pulg, apriete la tuerca a 60 pulg-lb (6,8 Nm).
- Instale la manguera. Con unas pinzas, deslice la abrazadera sobre la marca blanca en la manguera.
- Coloque el inodoro vertical.
- Verifique que los orificios del jet queden orientados hacia el fondo del sumidero.

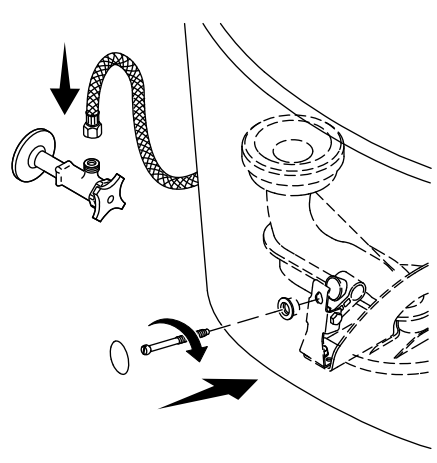
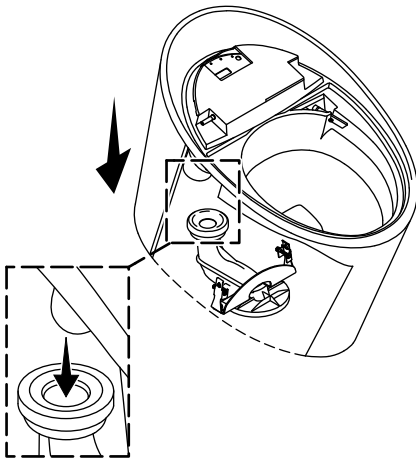

4. Reinstall the Toilet

- Remove the cover from the trapway inlet.
- Set the front edge of the toilet down and lower the back onto the trapway.
- Secure the toilet with the two screws. Do not overtighten!
- Reinstall the caps.
- Connect the hose to the water supply stop.
- Turn ON the water supply.

4. Réinstaller la toilette

- Retirer le couvercle de l'orifice d'entrée du siphon.
- Poser le bord avant de la toilette sur le plancher, puis abaisser l'arrière sur le siphon.
- Fixer la toilette en place avec les deux vis. Ne pas trop serrer!
- Réinstaller les capuchons.
- Connecter le tuyau au robinet d'arrêt d'eau.
- Ouvrir l'alimentation en eau.

4. Vuelva a instalar el inodoro

- Quite la cubierta de la entrada del sifón.
- Coloque el borde delantero del inodoro hacia abajo y baje la parte trasera hacia el sifón.
- Fije el inodoro con los 2 tornillos. ¡No apriete demasiado!
- Vuelva a instalar las tapas.
- Conecte la manguera a la llave de paso de suministro de agua.
- Abra el suministro de agua.