

## Tools

- Adjustable Wrench
- Pliers
- 3/32" and 5/16" Hex Wrenches

## Outils

- Clé à molette
- Pince
- Clés hexagonales de 3/32 po et 5/16 po

## Herramientas

- Llave ajustable de apriete
- Pinzas
- Llaves hexagonales de 3/32 pulg y 5/16 pulg

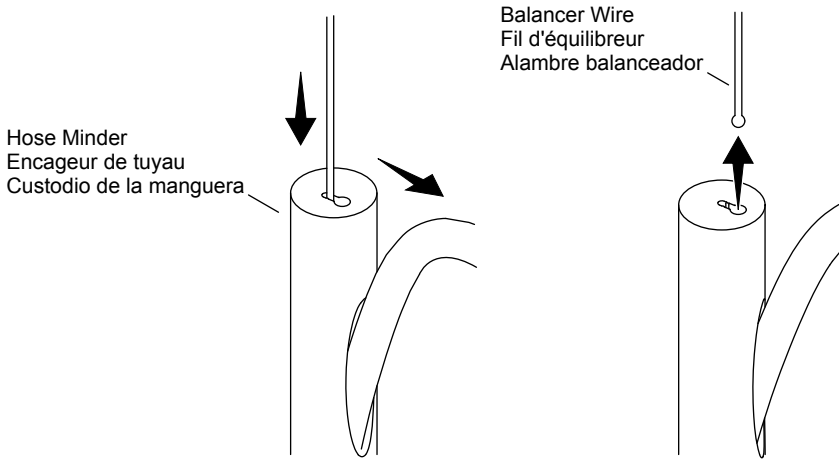

## Disconnect the Balancer Wire

- Push the balancer wire into the top of the hose minder.
- Slide the balancer wire to the edge and remove.
- Allow the balancer wire to slowly retract into the swing arm and the movement stops.

## Déconnecter le fil de l'équilibreur

- Enfoncer le fil de l'équilibreur dans le haut de l'encageur de tuyau.
- Glisser le fil de l'équilibreur vers le bord et le retirer.
- Laisser le fil de l'équilibreur se rétracter lentement dans le bras oscillant et attendre que le mouvement s'arrête.

## Desconecte el alambre balanceador

- Oprima el alambre balanceador hacia dentro de la parte superior del custodio de la manguera.
- Deslice el alambre balanceador hacia el borde, y retírelo.
- Permita que el alambre balanceador se retraiga lentamente dentro del brazo oscilante, y el movimiento se detendrá.

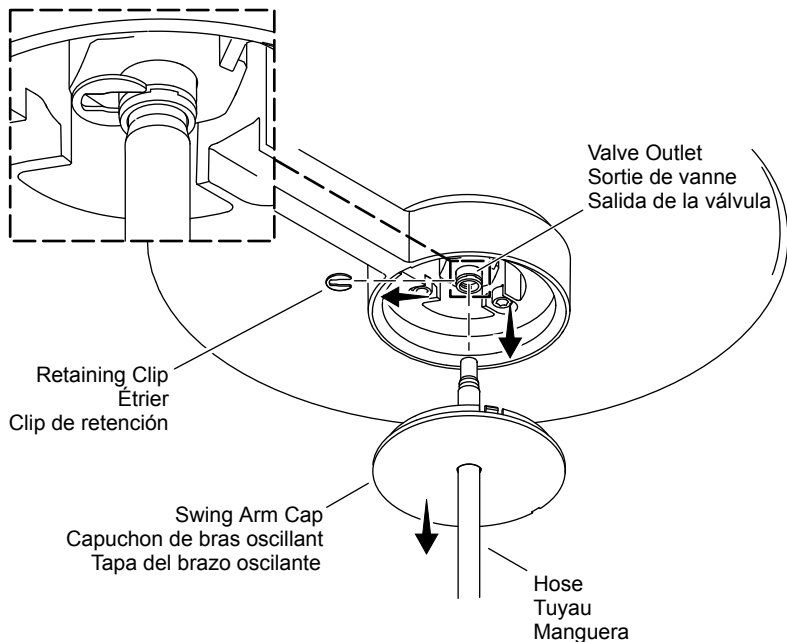

## **Remove the Swing Arm Cap and Hose**

---

- Remove the swing arm cap and slide down the hose.
- Remove the retaining clip from the valve outlet.
- Remove the hose end from the valve outlet and then remove the hose from the swing arm cap.

## **Retirer le capuchon du bras oscillant et le tuyau**

---

- Retirer le capuchon du bras oscillant et glisser le tuyau vers le bas.
- Retirer l'étrier de la sortie de la vanne.
- Retirer l'extrémité du tuyau de la sortie de la vanne puis retirer le tuyau du capuchon du bras oscillant.

## **Retire la tapa del brazo oscilante y la manguera**

---

- Retire la tapa del brazo oscilante, y deslice la manguera hacia abajo.
- Retire el clip de retención de la salida de la válvula.
- Retire el extremo de la manguera de la salida de la válvula, y luego retire la manguera de la tapa del brazo oscilante.

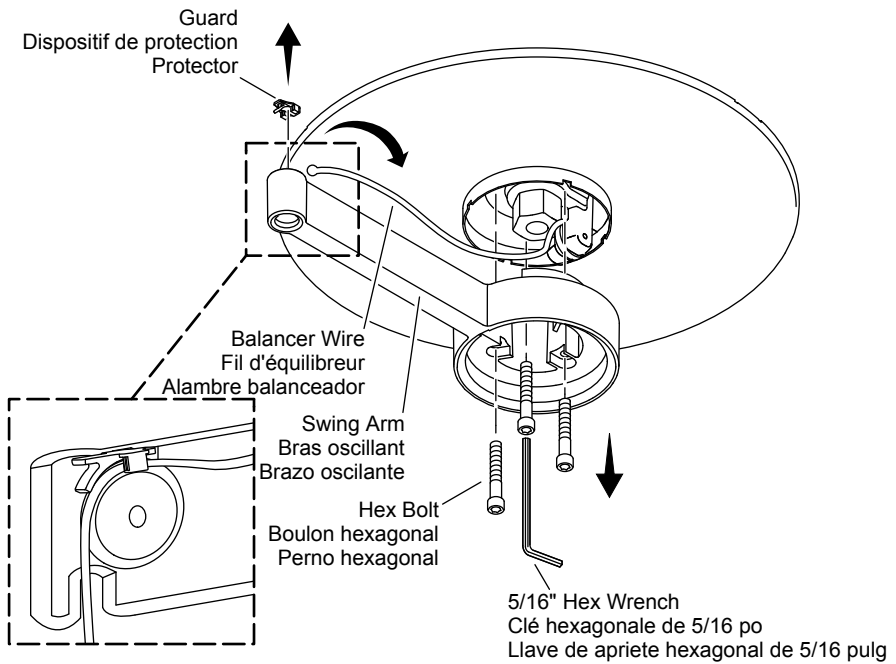

## Remove the Swing Arm

- Remove the three hex bolts securing the swing arm.
- Lower the swing arm enough to access and remove the guard.
- Push the balancer wire up through the end of the swing arm. **Be careful to not allow the pulley wheel to fall out.**

## Retirer le bras oscillant

- Retirer les trois boulons hexagonaux qui fixent le bras oscillant en place.
- Abaisser le bras oscillant suffisamment pour accéder au dispositif de protection et le retirer.
- Pousser le fil de l'équilibreur vers le haut à travers l'extrémité du bras oscillant. **Veiller à ne pas laisser la poulie tomber.**

## Retire el brazo oscilante

- Saque los 3 pernos hexagonales que fijan el brazo oscilante.
- Baje el brazo oscilante lo suficiente para obtener acceso y retirar el protector.
- Empuje el cable balanceador hacia arriba a través del extremo del brazo oscilante. **Tenga cuidado de no permitir que la rueda de la polea se caiga.**

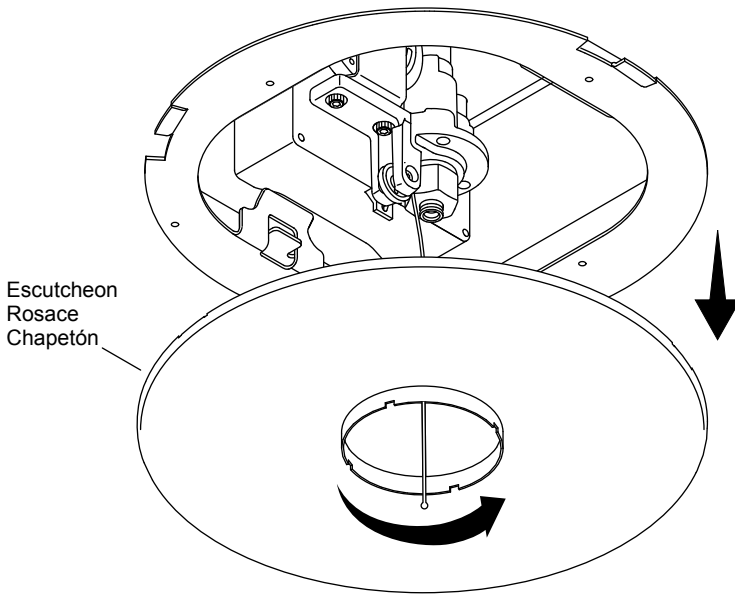

### **Remove the Escutcheon**

---

- Rotate the escutcheon counterclockwise to remove.

### **Retirer la rosace**

---

- Tourner la rosace dans le sens antihoraire pour la retirer.

### **Retire el chapetón**

---

- Rote el chapetón hacia la izquierda para retirarlo.

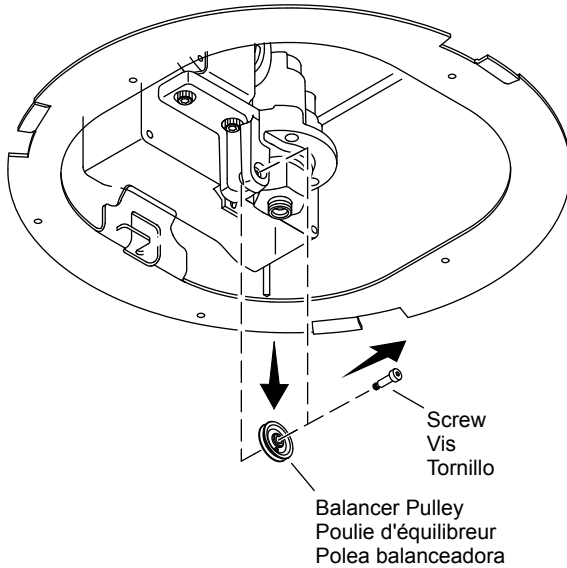

## Remove the Balancer Pulley

---

- Remove the screw securing the balancer pulley using a 3/32" hex wrench.
- Remove the balancer pulley.

**NOTE:** If only replacing the balancer pulley, proceed to the "Install the Balancer Pulley" section.

## Retirer la poulie de l'équilibre

---

- Retirer la vis qui fixe la poulie de l'équilibre en utilisant une clé hexagonale de 3/32 po.
- Retirer la poulie de l'équilibre.

**REMARQUE :** Si seulement la poulie de l'équilibre est remplacée, passer à la section « Installer la poulie de l'équilibre ».

## Retire la polea balanceadora

---

- Saque el tornillo que fija la polea balanceadora con una llave de apriete hexagonal de 3/32 pulg.
- Retire la polea balanceadora.

**NOTA:** Si solo va a reemplazar la polea balanceadora, vaya a la sección "Instale la polea balanceadora".

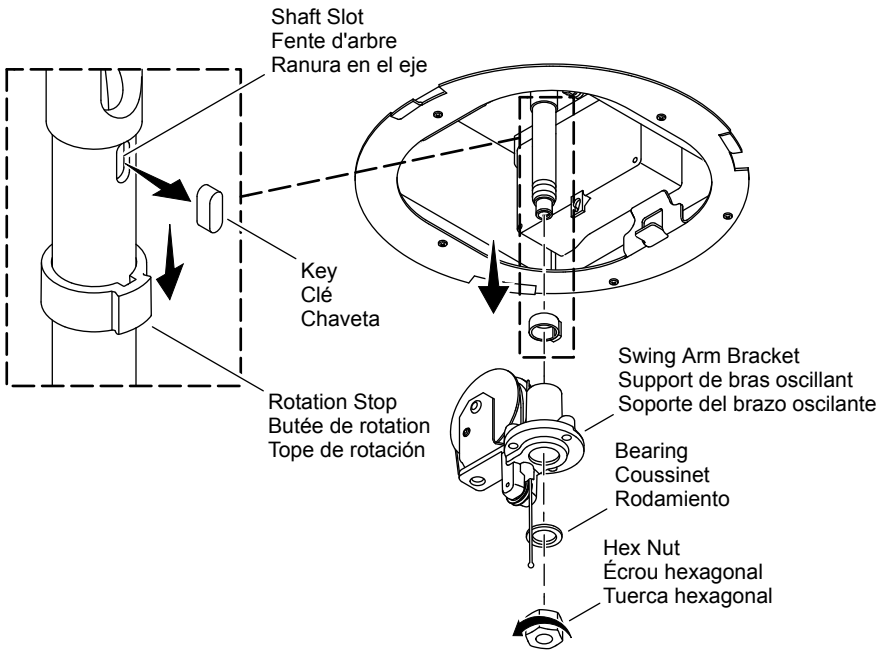

### **Remove the Swing Arm Bracket and Swing Arm Shaft Components**

- Unthread and remove the hex nut.
- Remove the bearing.
- Remove the swing arm bracket.
- Remove the rotation stop.
- Remove the key from the shaft.

### **Retirer le support du bras oscillant et les composants de l'arbre du bras oscillant.**

- Désenfiler et retirer l'écrou hexagonal.
- Retirer le coussinet.
- Retirer le support du bras oscillant.
- Retirer la butée de rotation.
- Retirer la clé de l'arbre.

### **Retire el soporte del brazo oscilante y los componentes del eje del brazo oscilante**

- Desenrosque y retire la tuerca hexagonal.
- Retire el rodamiento.
- Retire el soporte del brazo oscilante.
- Retire el tope de rotación.
- Retire la chaveta del eje.

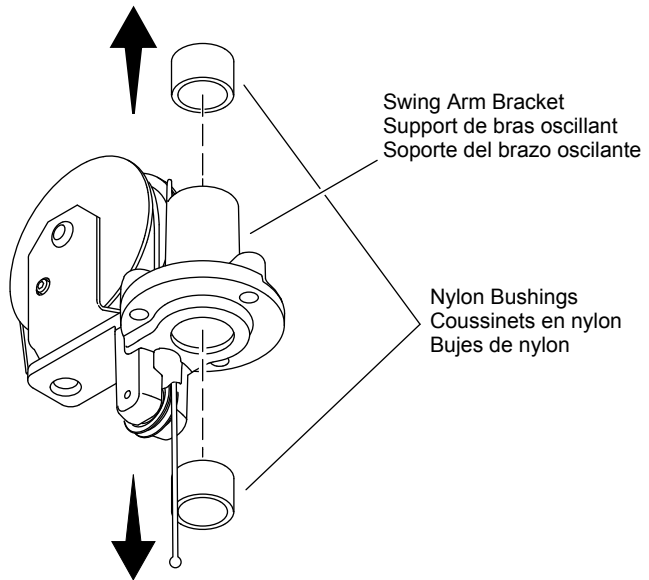

### **Disassemble the Swing Arm Bracket**

- Remove the nylon bushings from the swing arm bracket.

### **Désassembler le support du bras oscillant**

- Retirer les coussinets en nylon du support du bras oscillant.

### **Desensamble el soporte del brazo oscilante**

- Retire los bujes de nylon del soporte del brazo oscilante.

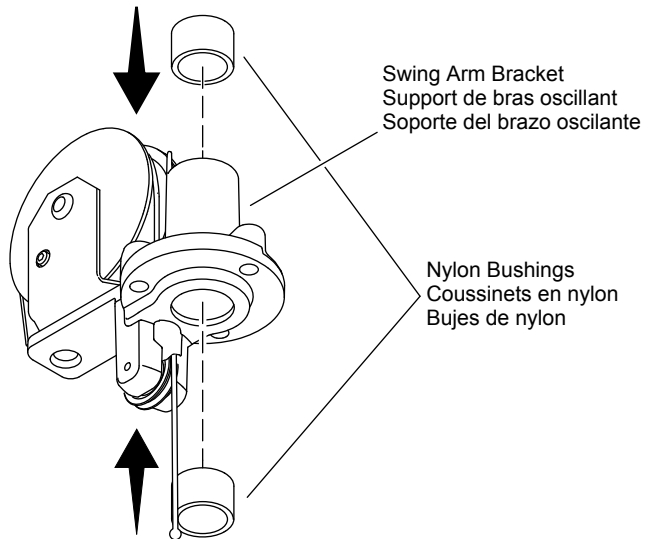

### **Assemble the Swing Arm Bracket**

---

- Insert the nylon bushings into the swing arm bracket.

### **Assembler le support du bras oscillant**

---

- Insérer les coussinets en nylon dans le support du bras oscillant.

### **Ensamble el soporte del brazo oscilante**

---

- Introduzca los bujes de nylon en el soporte del brazo oscilante.

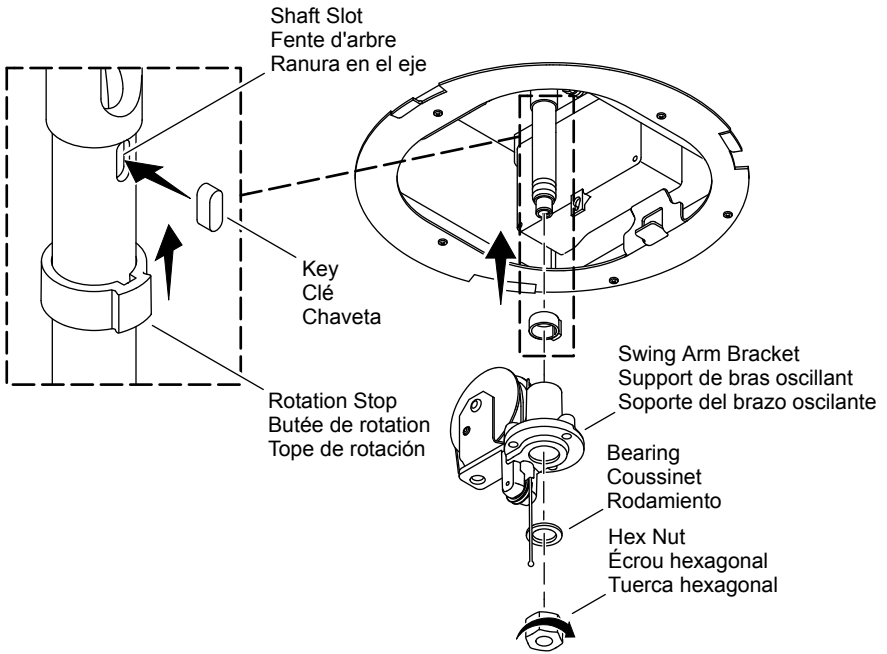

## Install the Swing Arm Bracket and Swing Arm Shaft Components

- Insert the key into the shaft slot.
- Slide the rotation stop onto the shaft and slide over the key.
- Slide the swing arm bracket onto the shaft, aligning the notch with the notch in the bearing.
- Slide the bearing and the hex nut back onto the shaft.
- Tighten the hex nut.

## Installer le support du bras oscillant et les composants de l'arbre du bras oscillant

- Insérer la clé dans la fente de l'arbre.
- Glisser la butée de rotation sur l'arbre et la glisser par-dessus la clé.
- Glisser le support du bras oscillant sur l'arbre, en alignant l'encoche avec celle du coussinet.
- Reglisser le coussinet et l'écrou hexagonal sur l'arbre.
- Serrer l'écrou hexagonal.

## Instale el soporte del brazo oscilante y los componentes del eje del brazo oscilante

- Introduzca la chaveta en la ranura del eje.
- Deslice el tope de rotación en el eje y sobre la chaveta.
- Deslice el soporte del brazo oscilante en el eje, alineando la muesca con la muesca en el rodamiento.
- Deslice el rodamiento y la tuerca hexagonal de nuevo en el eje.
- Apriete la tuerca hexagonal.

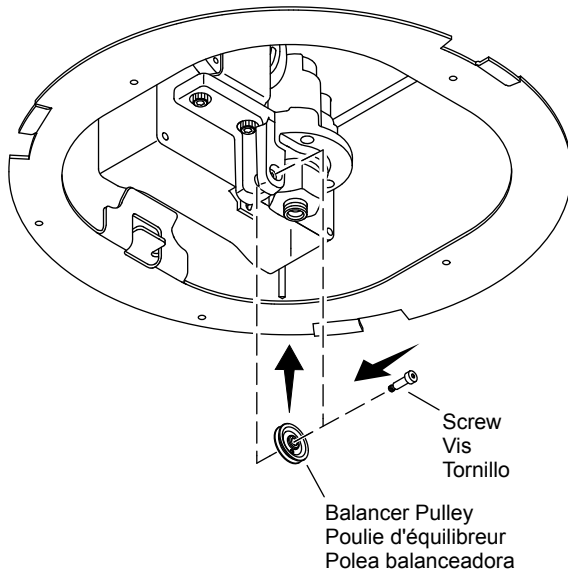

### **Install the Balancer Pulley**

---

- Install the balancer pulley.
- Secure the balancer pulley with the screw using a 3/32" hex wrench.

### **Installer la poulie de l'équilibre**

---

- Installer la poulie de l'équilibre.
- Fixer la poulie de l'équilibre avec la vis en utilisant une clé hexagonale de 3/32 po.

### **Instale la polea balanceadora**

---

- Instale la polea balanceadora.
- Con una llave de apriete hexagonal de 3/32 pulg, fije la polea balanceadora con el tornillo.

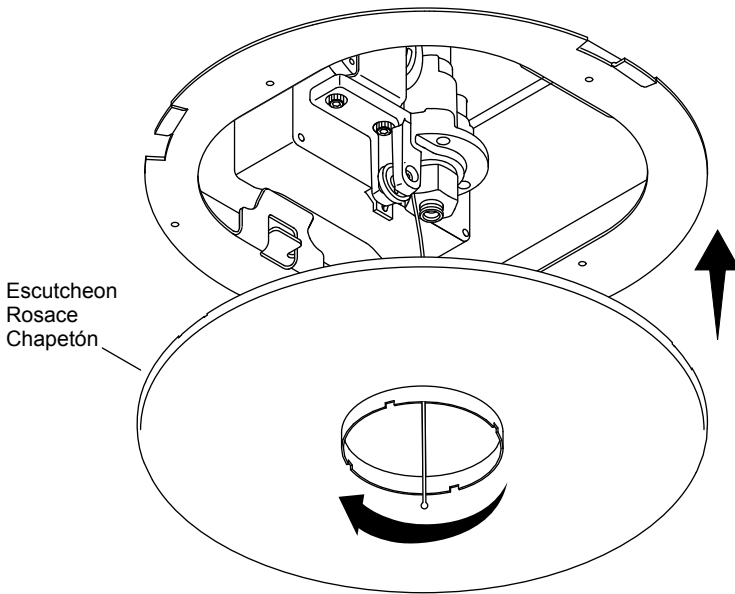

## Install the Escutcheon

---

- Insert the balancer wire through the center of the escutcheon.
- Align the tabs on the escutcheon with the slots on the escutcheon attachment plate.
- Lift the escutcheon into place and then rotate the escutcheon clockwise so that the tabs catch the escutcheon attachment plate.

## Installer la rosace

---

- Insérer le fil de l'équilibreur à travers le centre de la rosace.
- Aligner les pattes sur la rosace avec les fentes de la plaque de fixation de la rosace.
- Lever la rosace en place puis tourner la rosace dans le sens horaire de manière à ce que les pattes attrapent la plaque de fixation de la rosace.

## Instale el chapetón

---

- Introduzca el alambre balanceador a través del centro del chapetón.
- Alinee las pestañas en el chapetón con las ranuras en la placa de sujeción del chapetón.
- Levante el chapetón a su lugar y rótelo hacia la derecha, de forma que las pestañas encajen en la placa de sujeción del chapetón.

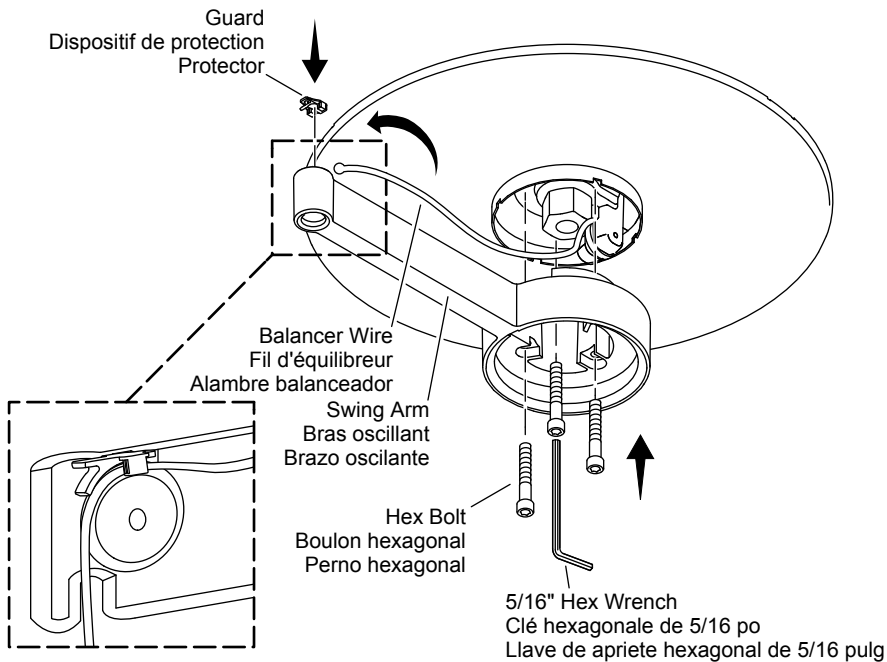

## Install the Swing Arm

- Verify that the balancer wire is on the interior side of the pulley.
- Insert the balancer wire through the end of the swing arm and then lay the balancer wire in the groove of the swing arm.
- Snap in the guard.
- Lift the swing arm into position under the pulley system in the center of the escutcheon.
- Rotate the swing arm fully clockwise against the stop before tightening bolts.
- Secure the swing arm using the three hex bolts.
- Verify that the balancer wire movement is smooth.

## Installer le bras oscillant

- Vérifier que fil de l'équilibre se trouve sur le côté intérieur de la poulie.
- Insérer le fil de l'équilibre par l'extrémité du bras oscillant puis poser le fil de l'équilibre dans la rainure du bras oscillant.
- Enclencher le dispositif de protection.
- Lever le bras oscillant en position sous le système de poulie dans le centre de la rosace.
- Tourner le bras oscillant entièrement dans le sens horaire contre la butée avant de serrer les boulons.
- Fixer le bras oscillant en place en utilisant les trois boulons hexagonaux.
- Vérifier que le mouvement du fil de l'équilibre est souple.

## Instale el brazo oscilante

- Verifique que el alambre balanceador esté en el lado interior de la polea.

- ❑ Introduzca el alambre balanceador a través del extremo del brazo oscilante, y luego coloque el alambre balanceador en la ranura del brazo oscilante.
- ❑ Meta el protector a presión.
- ❑ Levante el brazo oscilante a su lugar bajo el sistema de polea en el centro del chapetón.
- ❑ Antes de apretar los pernos, gire el brazo oscilante totalmente hacia la derecha contra el tope.
- ❑ Fije el brazo oscilante con los 3 pernos hexagonales.
- ❑ Verifique que el movimiento del alambre balanceador sea uniforme y suave.

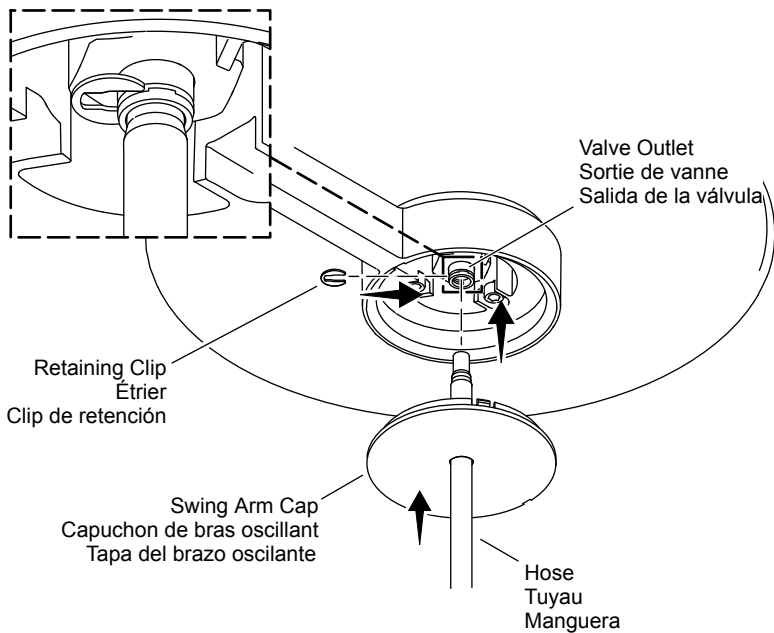

### **Install the Hose and Swing Arm Cap**

---

- Insert the hose end through the swing arm cap.
- Insert the hose end into the valve outlet.
- Slide the retaining clip onto the valve outlet to secure the hose.
- Snap the swing arm cap into place.

### **Installer le tuyau et le capuchon du bras oscillant**

---

- Insérer l'extrémité du tuyau dans le capuchon du bras oscillant.
- Insérer l'extrémité du tuyau dans la sortie de la vanne.
- Glisser l'étrier sur la sortie de la vanne pour fixer le tuyau en place.
- Enclencher le capuchon du bras oscillant en place.

### **Instale la manguera y la tapa del brazo oscilante**

---

- Introduzca el extremo de la manguera a través de la tapa del brazo oscilante.
- Introduzca el extremo de la manguera en la salida de la válvula.
- Para fijar la manguera, deslice el clip de retención en la salida de la válvula.
- Meta a presión la tapa del brazo oscilante en su lugar.

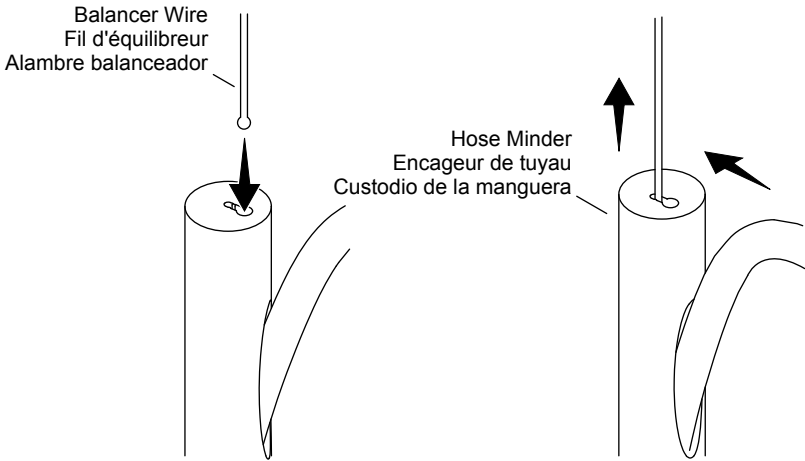

### **Connect the Balancer Wire**

---

- Insert the end of the balancer wire into the hose minder.
- Slide the balancer wire toward the center of the hose minder to secure the balancer wire in place.

### **Connecter le fil de l'équilibre**

---

- Insérer l'extrémité du fil de l'équilibre dans l'encageur de tuyau.
- Glisser le fil de l'équilibre vers le centre de l'encageur de tuyau pour fixer le fil de l'équilibre en place.

### **Conecte el alambre balanceador**

---

- Introduzca el extremo del alambre balanceador en el custodio de la manguera.
- Deslice el alambre balanceador hacia el centro del custodio de la manguera para asegurar el alambre balanceador en su lugar.