

# Homeowners Guide

## Heated Airbath with Heated Surface

Record your model number:  
Noter le numéro de modèle:  
Anoté su número de modelo: \_\_\_\_\_

Français, page 10  
Español, página 18

**KOHLER**<sup>®</sup>

# Thank You for Choosing KOHLER

---

Need help? Contact our Customer Care Center.

- USA/Canada: 1-800-4KOHLER (1-800-456-4537) Mexico: 001-800-456-4537
- Service parts: [kohler.com/serviceparts](http://kohler.com/serviceparts)
- Care and cleaning: [kohler.com/clean](http://kohler.com/clean)
- Patents: [kohlercompany.com/patents](http://kohlercompany.com/patents)

## Warranty

---









This product is covered under the KOHLER® Hydrotherapy Components Five-Year Limited Warranty, found at [kohler.com/warranty](http://kohler.com/warranty). For a hardcopy of warranty terms, contact the Customer Care Center.

## IMPORTANT SAFETY INSTRUCTIONS

---

READ AND FOLLOW ALL INSTRUCTIONS

INSTRUCTIONS PERTAINING TO A RISK OF FIRE, ELECTRIC SHOCK, OR INJURY TO PERSONS

-  **WARNING: When using electrical products, basic precautions should always be followed, including the following:**
-  **DANGER: Risk of accidental injury or drowning.** To reduce the risk of injury, do not permit children to use this bath unless they are closely supervised at all times.
-  **WARNING: Risk of personal injury.** To avoid injury, exercise care when entering or exiting the bath.
-  **WARNING: Risk of electric shock.** Do not permit electric appliances (such as a hair dryer, lamp, telephone, radio, or television) within 5' (1.5 m) of this bath.
-  **WARNING: The use of alcohol, drugs, or medication can greatly increase the risk of fatal hyperthermia.** Prolonged immersion in hot water may induce hyperthermia. Hyperthermia occurs when the internal temperature of the body reaches a level several degrees above the normal body temperature of 98.6°F (37°C). The symptoms of hyperthermia include an increase in the internal temperature of the body, dizziness, lethargy, drowsiness, and fainting. The effects of hyperthermia include: (a) failure to perceive heat, (b) failure to recognize the need to exit the bath, (c) unawareness of impending hazard, (d) fetal damage in pregnant women, (e) physical inability to exit the bath, and (f) unconsciousness resulting in the danger of drowning.
-  **WARNING: Risk of fetal injury.** Pregnant or possibly pregnant women should consult a physician before using the bath.
-  **WARNING: Risk of hyperthermia or drowning.** Do not use the bath immediately following strenuous exercise.
-  **WARNING: Risk of hyperthermia or drowning.** Water temperature in excess of 100°F (38°C) may cause injury. Test and adjust the water temperature before use.
-  **WARNING: Risk of personal injury.** Never drop or insert any object into any opening.

Use this bath only for its intended purpose as described in this guide. Do not use attachments not recommended by Kohler Co.

The bath must be connected only to a supply circuit that is protected by a Ground-Fault Circuit-Interrupter (GFCI)\*. Such a GFCI should be provided by the installer and should be tested on a routine basis. To test the GFCI, press the test button. The GFCI should interrupt power. Press the reset button. Power should be restored. If the GFCI fails to operate in this manner, the GFCI is defective. If the GFCI interrupts power to the bath without the test button being pressed, a ground current is flowing, indicating the possibility of an electric shock. Do not use this bath. Disconnect the bath and have the problem corrected by a qualified service representative before using.

Repeated use of personal care products containing oils can damage plastic whirlpool components. Avoid using bath oils.

Whirlpool hydromassage action can cause even a small amount of bubble bath, bath soap, shampoo, or bath oil to foam excessively. For this reason, please do not use these products during whirlpool operation.

\*Outside North America, this device may be known as a Residual Current Device (RCD).

**SAVE THESE INSTRUCTIONS**

## Operating the Air System

---

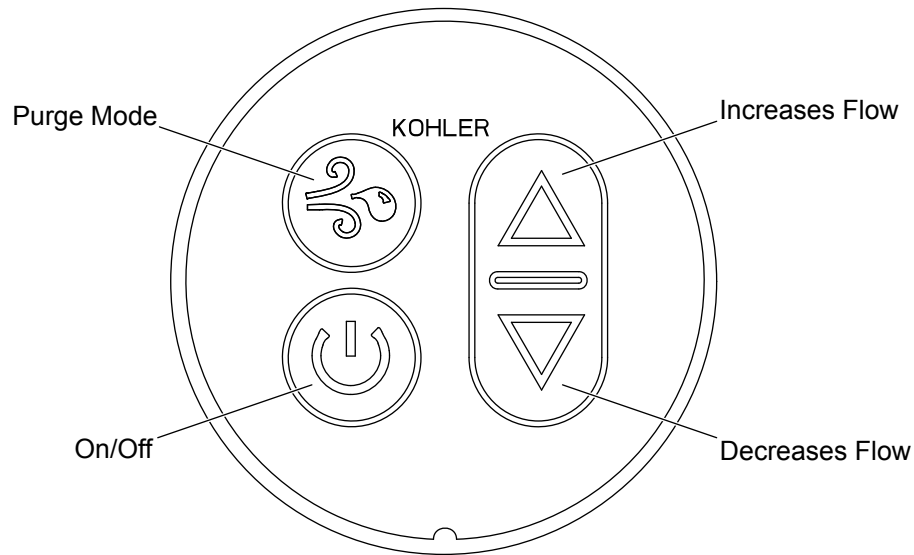

**IMPORTANT!** This product contains an automatic water purge mode that turns the blower on for 5 minutes after the unit is turned off and drained.

**NOTE:** The water temperature in the bath should never exceed 104°F (40°C).

- Close the drain, then fill the bath at least 4" (102 mm) above the top of the highest airjet.
- In order for the speed feature to function as intended, the water level must be at the overflow when user is in the bath.
- Use your hand to test the water temperature for comfort and safety, then carefully enter the bath.
- Press the [On/Off] icon to turn the blower on at medium speed. The blower will automatically run for 60 minutes unless turned off manually.
- Press the [Up] or [Down] arrow icons to increase or decrease the air flow.
- Press the [On/Off] icon a second time to turn off the blower.
- Carefully exit and drain the bath.

**NOTE:** After the bath drains below the water level sensor, a 5 minute purge mode will automatically start. Press the purge mode icon to manually turn the purge mode On or Off.

**NOTE:** If the bath does not function properly, refer to the "Troubleshooting" section.

## Operating the Heated Surface

---

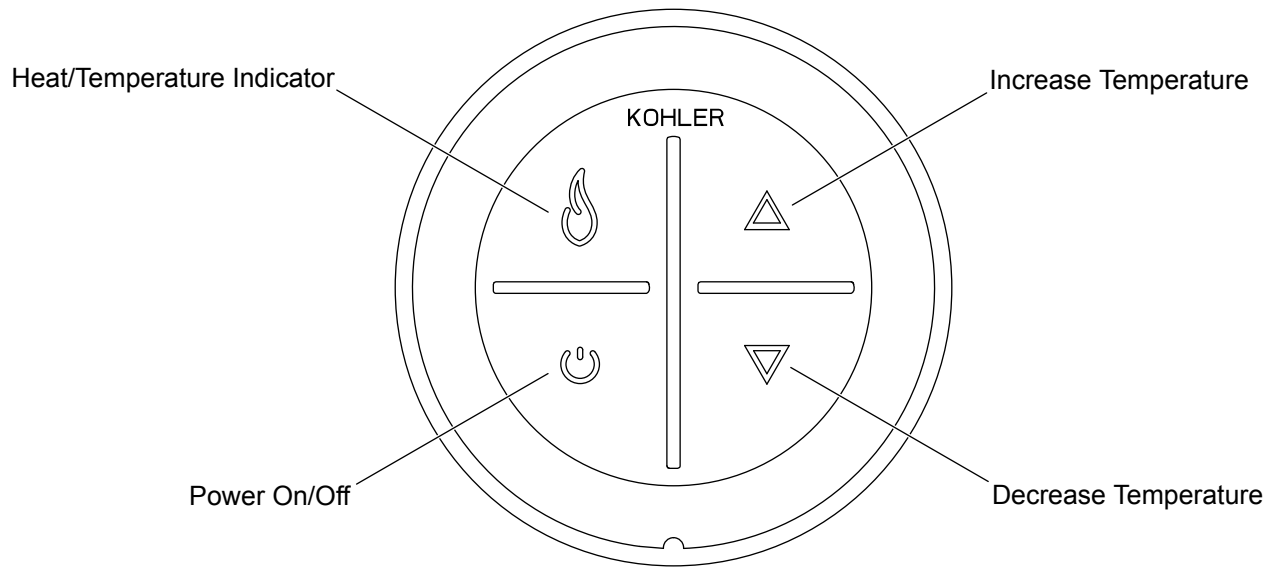

### Keypad Operation

- Power Icon** - Turns the heater on and off.
- Heat/Temperature Indicator** - The [Flame] icon illuminates yellow, orange, or red depending on the heat level. Yellow indicates low heat, orange indicates medium heat, and red indicates high heat.
- Up Arrow** - Increases the temperature.
- Down Arrow** - Decreases the temperature.

**NOTICE:** The heater will remain on until it is manually turned off by pressing the [Power] icon.

**NOTE:** After 60 minutes of inactivity, the heater will automatically reset to low heat if the temperature was set to medium or high.

**NOTE:** The heater will turn on the last selected temperature setting.

**NOTE:** If the bath does not function properly, refer to the "Troubleshooting" section.

### Confirm Heating System Operation

- Press the [Power] icon on the user keypad.
- Observe that the heat indicator turns yellow and the heater produces low heat.
- Press the [Up] arrow. Verify that the heat indicator turns orange and the temperature increases.
- Press the [Up] arrow a second time. Verify that the heat indicator turns red and the temperature increases.
- Press the [Down] arrow. Verify that the heat indicator turns orange and the temperature decreases.
- Press the [Down] arrow a second time. Verify that the heat indicator turns yellow and the temperature decreases.
- Press the [Power] icon to turn the heater off.

## Care and Cleaning

---

- **Do not use powdered cleaners unless the cleaner is fully dissolved in water.** Solid substances could block the airjets.
- **Do not use full strength bleach or ammonia cleaning solutions.** Chemically active cleaning solutions can damage the bath surface.
- **Do not use abrasive cleansers or solvents on acrylic surfaces.** Abrasive cleaners and solvents can damage the bath surface.
- Wipe out your acrylic bath with a soft cloth after each use.
- Avoid detergents, disinfectants, or cleaning products in aerosol cans.

**NOTE:** To restore dull or scratched units: Apply white automotive polishing compound with a clean rag. Rub scratches and dull areas vigorously. Wipe off residue. Follow with a coat of white automotive paste wax. Do not wax areas where you walk or stand.

### Cleaning Your User Keypad

Use a soft cloth to wipe the keypad after each use. If the surface becomes dirty, use a non-abrasive soap and warm water to clean.

### Maintaining the Airjets

- If cleaning the airjets is necessary due to hard water deposits, use a small between-the-teeth dental brush and white vinegar. Dip the brush in the vinegar, brush the hole, rinse the brush in clean water, and then use the wet rinsed brush to rinse the hole.
- Fill the bath with water to the top row of airjets. Drain the bath and press the purge button.

For detailed cleaning information and products to consider, visit [kohler.com/clean](http://kohler.com/clean). To order Care & Cleaning information, call 1-800-456-4537.

## Troubleshooting

---

This troubleshooting guide is for general aid only. A Kohler Co. Authorized Service Representative (ASR) or qualified electrician should correct any electrical problems. For warranty service, call 1-800-4KOHLER from within the USA and Canada, or 001-800-456-4537 from within Mexico.

### Airbath System

Symptoms	Probable Cause	Recommended Action
1. Blower turns on by itself after the bath has been drained.	A. Normal operation. Automatic purge mode is working as designed.	A. No action is required. Automatic purge mode runs for five minutes after the bath is drained.
2. Blower turns off by itself after running for 5 minutes.	A. The Purge Mode icon was pressed instead of the On/Off icon.	A. Press the On/Off icon on the keypad. See the air bath operating instructions section.

<b>Symptoms</b>	<b>Probable Cause</b>	<b>Recommended Action</b>
3. Blower motor will not start.	<p><b>A.</b> Power cord from blower motor is loose, disconnected, or damaged.</p> <p><b>B.</b> User keypad cable loose or damaged.</p> <p><b>C.</b> User keypad does not work.</p> <p><b>D.</b> Blower motor does not work.</p>	<p><b>A.</b> Check wiring for proper connections.</p> <p><b>B.</b> Check wire connections. If necessary, replace user keypad cable.</p> <p><b>C.</b> Replace user keypad.</p> <p><b>D.</b> Replace the blower motor.</p>
4. Blower motor stops running and will not immediately restart.	<p><b>A.</b> Blower motor overheated and protection device activated.</p>	<p><b>A.</b> Check for blockage at blower air intake. Remove blockage and allow motor to cool.</p>
5. Blower motor starts, some but not all airjets are working.	<p><b>A.</b> Blower motor speed is too low.</p> <p><b>B.</b> Blower motor inlet is blocked.</p> <p><b>C.</b> Blower motor does not work.</p> <p><b>D.</b> Blower motor discharge is blocked.</p> <p><b>E.</b> Airjets are clogged.</p>	<p><b>A.</b> Increase speed.</p> <p><b>B.</b> Clean blower motor inlet.</p> <p><b>C.</b> Replace the blower motor.</p> <p><b>D.</b> Clear blockage.</p> <p><b>E.</b> Use a small between-the-teeth dental brush and white vinegar. Dip the brush in the vinegar, brush the hole, rinse the brush in clean water, and then use the wet rinsed brush to rinse the hole.</p>
6. Blower motor runs but no air bubbles are observed.	<p><b>A.</b> Blower motor inlet is blocked.</p> <p><b>B.</b> Airjets are clogged.</p> <p><b>C.</b> Blower motor does not work.</p>	<p><b>A.</b> Clean blower motor inlet.</p> <p><b>B.</b> Use a small between-the-teeth dental brush and white vinegar. Dip the brush in the vinegar, brush the hole, rinse the brush in clean water, and then use the wet rinsed brush to rinse the hole.</p> <p><b>C.</b> Replace the blower motor.</p>
7. Blower motor operates, air bubbles are observed, but speed feature does not work.	<p><b>A.</b> Water level is too low.</p> <p><b>B.</b> Blower motor inlet is blocked.</p> <p><b>C.</b> Loose, disconnected, or damaged wiring harness.</p> <p><b>D.</b> User keypad does not work.</p> <p><b>E.</b> Blower motor does not work.</p>	<p><b>A.</b> Add water to the bath such that it is at the overflow when user is in bath.</p> <p><b>B.</b> Clean blower motor inlet.</p> <p><b>C.</b> Check wiring for proper connections. Replace the wiring harness if necessary.</p> <p><b>D.</b> Replace the user keypad.</p> <p><b>E.</b> Replace the blower motor.</p>
8. Blower motor does not turn off when the On/Off button is pressed.	<p><b>A.</b> User keypad does not work.</p> <p><b>B.</b> Loose, disconnected, or damaged wiring harness.</p> <p><b>C.</b> Control does not work.</p>	<p><b>A.</b> Replace the user keypad.</p> <p><b>B.</b> Check wiring for proper connections. Replace the wiring harness if necessary.</p> <p><b>C.</b> Replace the control.</p>
9. Blower motor runs but water is cooling off too quickly.	<p><b>A.</b> There is no power to the heated conduit.</p> <p><b>B.</b> There is a heated conduit fault.</p>	<p><b>A.</b> Set/reset the GFCI supplying heated conduit; check wiring.</p> <p><b>B.</b> Check for a blinking yellow light on the heated conduit. A yellow light indicates a system fault. Replace the heated conduit.</p>
10. Low heat fault. Light blinks yellow once then repeats pattern after one second pause.	<p><b>A.</b> Water for solenoid valve connected to COLD supply.</p> <p><b>B.</b> Water injection assembly not working.</p>	<p><b>A.</b> Move water supply to hot water supply. Remove power to heated conduit for 10 seconds to reset.</p> <p><b>B.</b> Replace water injection assembly.</p>

Symptoms	Probable Cause	Recommended Action
11. Thermistor fault. Light blinks yellow twice then repeats pattern after one second pause.	A. Faulty connection.	A. Check wiring for proper connections. Replace the heated conduit if necessary.
12. Communication fault. Light blinks yellow three times then repeats pattern after one second pause.	A. Heater controller communication error.	A. Remove power to the heated conduit for 10 seconds to reset. Re-apply power and wait 3 minutes. If light still blinks yellow 3 times, replace heated conduit assembly.
13. High heat fault. Light blinks yellow four times then repeats pattern after one second pause.	A. Water injection assembly not working. B. There is a heated conduit fault.	A. Verify that water is connected to HOT water supply. Remove power to heated conduit for 10 seconds to reset. B. Replace heated conduit.
14. Purge mode does not work.	A. User keypad does not work. B. Control does not work.	A. Replace the user keypad. B. Replace the control.
15. Bath does not purge automatically.	A. Blower does not work. B. Water level sensors faulty. C. Water level sensors run together.	A. Replace the blower. B. Replace the wires. C. Separate the wires so that they run along different sides of the bath.

### Heated Surface

Symptoms	Probable Cause	Recommended Action
1. Heated bath does not turn on.	A. No power to power supply. B. User keypad cable loose or damaged. C. User keypad does not work. D. Power supply does not work.	A. Set/reset GFCI or RCD breaker; check wiring. B. Check wire connections. If necessary, replace user keypad cable. C. Check wire connections. Replace user keypad. D. Replace power supply.
2. Bath is turned on, but there is little or no heat.	A. Heater cable loose or damaged. B. Heater/insulation loose on the bath. C. Heat indicator is yellow or orange. D. Heater does not work. E. Temperature sensor does not work.	A. Check wire connections. If necessary, replace heater cable. B. Secure the heater/insulation to the bath. C. Press the [Up] arrow to increase temperature. D. Replace the heater. E. Replace the heater.
3. Temperature does not automatically reset to low after one hour.	A. Temperature sensor does not work.	A. Replace the heater and/or keypad.



Symptoms	Probable Cause	Recommended Action
4. Heat indicator is blinking red.	<b>A.</b> Heating system needs to be reset. <b>B.</b> Heater does not work.	<b>A.</b> Press the [Power] icon to turn the power OFF. Wait 10 seconds, then turn the power ON. <b>B.</b> Replace the heater.
5. Heat indicator is blinking yellow.	<b>A.</b> Heating system needs to be reset. <b>B.</b> Temperature sensor does not work.	<b>A.</b> Press the [Power] icon to turn the power OFF. Wait 10 seconds, then turn the power ON. <b>B.</b> Replace the heater.

# Guide du propriétaire

## Baignoire à jets d'eau chauffée avec surface chauffée

### Merci d'avoir choisi KOHLER

---

**Besoin d'aide?** Appeler notre centre de services à la clientèle.

- USA/Canada : 1-800-4KOHLER (1-800-456-4537) Mexique : 001-800-456-4537
- Pièces d'entretien : [kohler.com/serviceparts](http://kohler.com/serviceparts)
- Entretien et nettoyage : [kohler.com/clean](http://kohler.com/clean)
- Brevets : [kohlercompany.com/patents](http://kohlercompany.com/patents)

### Garantie

---

Ce produit est couvert sous la garantie limitée de cinq ans des composants d'hydrothérapie KOHLER®, fournie sur le site [kohler.com/warranty](http://kohler.com/warranty). Pour obtenir une copie imprimée des termes de la garantie, s'adresser au centre de services à la clientèle.

### INSTRUCTIONS IMPORTANTES SUR LA SÉCURITÉ

---

LIRE ET SUIVRE TOUTES LES INSTRUCTIONS

INSTRUCTIONS RELATIVES AUX RISQUES D'INCENDIE, DE CHOC ÉLECTRIQUE OU DE BLESSURES CORPORELLES

 **AVERTISSEMENT : Lors de l'utilisation de produits électriques, toujours observer les précautions de base, dont les suivantes :**

 **DANGER : Risque de blessures ou de noyade accidentelles.** Afin de réduire les risques de blessures, ne jamais permettre aux enfants d'utiliser cette baignoire sauf sous surveillance étroite, en tout temps.

 **AVERTISSEMENT : Risque de blessures.** Pour éviter les blessures, entrer et sortir avec précaution de la baignoire.

 **AVERTISSEMENT : Risque de choc électrique.** Ne pas amener les appareils électriques (tels que des sèche-cheveux, des lampes, des téléphones, des radios ou des télévisions) dans un rayon de 5 pi (1,5 m) de cette baignoire.

 **AVERTISSEMENT : La consommation d'alcool, de drogues ou de médicaments peut augmenter considérablement le risque fatal d'hyperthermie.** Une immersion prolongée dans de l'eau chaude peut provoquer une hyperthermie. Une hyperthermie a lieu lorsque la température corporelle interne atteint un niveau dépassant de plusieurs degrés la température corporelle normale de 98,6 °F (37 °C). Les symptômes d'hyperthermie comprennent une hausse de la température corporelle interne, des étourdissements, une léthargie, une somnolence et des évanouissements. Les effets d'une hyperthermie comprennent, entre autres : (a) défaut de percevoir la chaleur, (b) défaut de s'apercevoir du besoin de sortir de la baignoire, (c) incapacité de reconnaître un danger imminent, (d) lésions au fœtus dans le cas des femmes enceintes, (e) incapacité physique de sortir de la baignoire et (f) inconscience et danger conséquent de noyade.

 **AVERTISSEMENT : Risque de préjudice corporel au fœtus.** Les femmes enceintes ou qui pourraient être enceintes doivent consulter un médecin avant d'utiliser la baignoire.

 **AVERTISSEMENT : Risque d'hyperthermie ou de noyade.** Ne pas utiliser la baignoire immédiatement après des exercices physiques rigoureux.

 **AVERTISSEMENT : Risque d'hyperthermie ou de noyade.** Une température d'eau supérieure à 100 °F (38 °C) peut causer des traumatismes. Vérifier et régler la température de l'eau avant utilisation.

 **AVERTISSEMENT : Risque de blessures.** Ne jamais faire tomber ou insérer un objet quelconque dans une ouverture quelconque.

Utiliser cette baignoire uniquement aux fins décrites dans ce guide. Ne pas utiliser des accessoires non recommandés par Kohler Co.

La baignoire doit être raccordée uniquement à un circuit d'alimentation qui est protégé par un disjoncteur de fuite de terre (GFCI)\*. L'installateur doit fournir un tel dispositif GFCI et celui-ci doit être inspecté régulièrement. Pour inspecter le dispositif GFCI, appuyer sur le bouton d'essai. Le dispositif GFCI devrait interrompre le courant. Appuyer sur le bouton de réinitialisation. L'alimentation devrait avoir été restaurée. Si le dispositif GFCI ne fonctionne pas de cette manière, il est défectueux. Si le dispositif GFCI interrompt l'alimentation de courant vers la baignoire sans que l'on ait appuyé sur le bouton d'essai, un courant à la terre est en train de circuler, ce qui indique la possibilité d'un choc électrique. Ne pas utiliser cette baignoire. Débrancher la baignoire et demander à un technicien qualifié de résoudre le problème avant d'utiliser celle-ci.

L'utilisation répétée de produits d'hygiène et de beauté contenant des huiles peut endommager les composants en plastique de la baignoire à hydromassage. Éviter d'utiliser des huiles de bain.

L'action à hydromassage de la baignoire peut faire mousser excessivement les produits moussants, les savons, les shampoings ou l'huile pour le bain, même s'il s'agit d'une petite quantité. Pour cette raison, veiller à ne pas utiliser ces produits pendant le fonctionnement de la baignoire à hydromassage.

\*Hors de l'Amérique du Nord, ce dispositif peut être connu sous le nom de dispositif à courant résiduel (RCD).

## CONSERVER CES INSTRUCTIONS

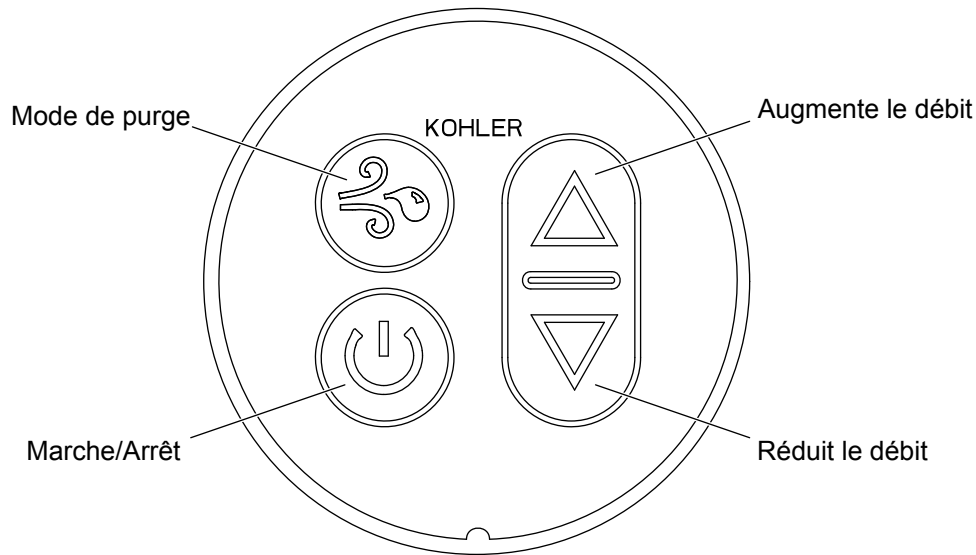

**IMPORTANT!** Ce produit comprend un mode de purge d'eau automatique qui met le souffleur en marche pendant 5 minutes après l'arrêt et la vidange du dispositif.

**REMARQUE :** La température de l'eau de la baignoire ne doit jamais dépasser 104 °F (40 °C).

- Fermer le drain, puis remplir la baignoire à au moins 4 po (102 mm) au-dessus du haut du jet d'air le plus élevé.
- Pour que la fonction de vitesse fonctionne comme prévu, le niveau d'eau doit se trouver au niveau du trop-plein lorsque l'utilisateur est dans la baignoire.
- Utiliser la main pour tester la température de l'eau pour le confort et la sécurité, puis entrer avec précaution dans la baignoire.
- Appuyer sur l'icône [Marche/Arrêt] pour mettre le souffleur en marche à une vitesse moyenne. Le souffleur fonctionne automatiquement pendant 60 minutes, sauf s'il est arrêté manuellement.
- Appuyer sur les icônes de flèches [Vers le haut] ou [Vers le bas] pour augmenter ou diminuer le débit d'air.
- Appuyer une deuxième fois sur l'icône [Marche/Arrêt] pour arrêter le souffleur.
- Sortir de la baignoire avec précaution et vider celle-ci.

**REMARQUE :** Une fois que la baignoire se vide au-dessous du capteur de niveau d'eau, un mode de purge de 5 minutes démarre automatiquement. Appuyer sur l'icône de mode de purge pour mettre le mode de purge en position de marche ou d'arrêt manuellement.

**REMARQUE :** Si la baignoire ne fonctionne pas correctement, se reporter à la section « Dépannage ».

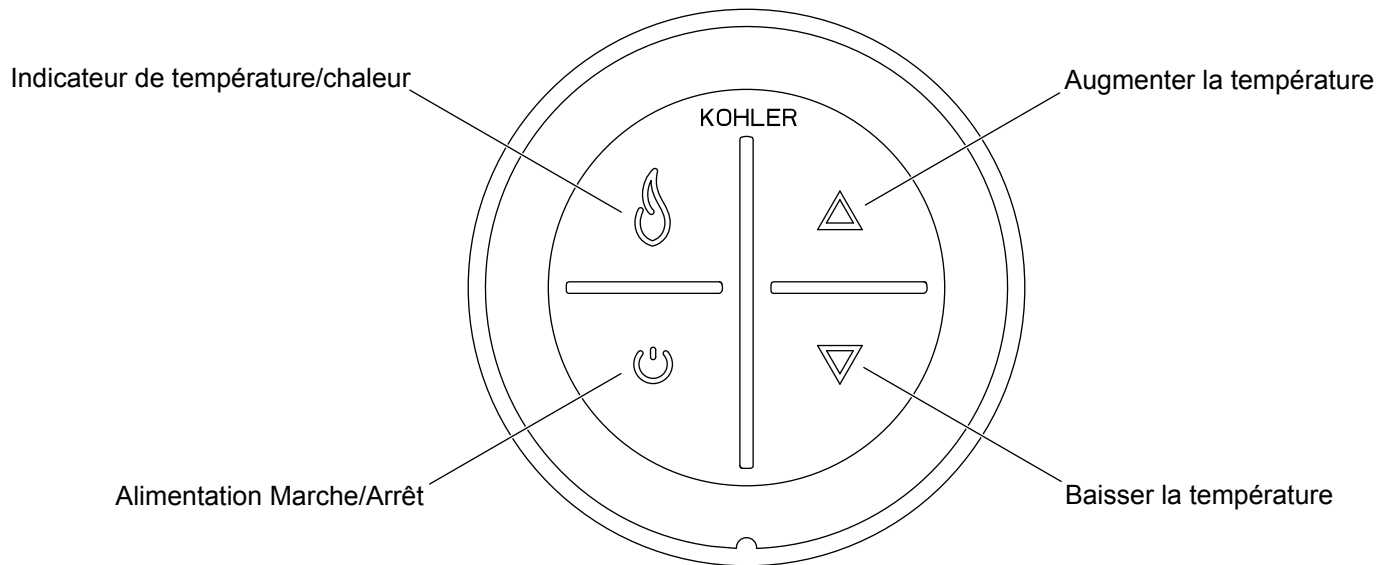

### Fonctionnement du clavier

- Icône d'alimentation**  - Met le réchauffeur en marche et l'arrête.
- Indicateur de température/chaueur**  - L'icône [Flamme] s'allume en jaune, en orange ou en rouge, en fonction du niveau de la chaleur. Le jaune indique une chaleur basse, l'orange indique une chaleur moyenne, et le rouge indique une chaleur élevée.
- Flèche Vers le haut**  - Augmente la température.
- Flèche Vers le bas**  - Abaisse la température.

**AVIS :** Le réchauffeur reste en marche jusqu'à ce qu'il soit arrêté manuellement, en appuyant sur l'icône [Alimentation].

**REMARQUE :** Au bout de 60 minutes d'inactivité, le réchauffeur se réinitialise automatiquement sur une chaleur basse si la température a été réglée au niveau moyen ou élevé.

**REMARQUE :** Le réchauffeur se met en marche sur la dernière température sélectionnée.

**REMARQUE :** Si la baignoire ne fonctionne pas correctement, se reporter à la section « Dépannage ».

### Vérifier le fonctionnement du système de chauffage

- Appuyer sur l'icône [Alimentation] sur le clavier utilisateur.
- Observer que l'indicateur de chaleur devient jaune et que le réchauffeur fournit une chaleur basse.
- Appuyer sur la flèche [Vers le haut]. Vérifier que l'indicateur de chaleur devient orange et que la température augmente.
- Appuyer une deuxième fois sur la flèche [Vers le haut]. Vérifier que l'indicateur de chaleur devient rouge et que la température augmente.
- Appuyer sur la flèche [Vers le bas]. Vérifier que l'indicateur de chaleur devient orange et que la température diminue.

- Appuyer une deuxième fois sur la flèche [Vers le bas]. Vérifier que l'indicateur de chaleur devient jaune et que la température diminue.
- Appuyer sur l'icône [Alimentation] pour arrêter le réchauffeur.

## Entretien et nettoyage

---

- **Ne pas utiliser d'agents nettoyants en poudre, sauf si ceux-ci sont complètement dilués dans l'eau.** Des substances solides pourraient obstruer les jets d'air.
- **Ne pas utiliser de solutions de nettoyage avec eau de Javel ou ammoniacale non diluées.** Les solutions de nettoyage à agents chimiques actifs peuvent endommager la surface de la baignoire.
- **Ne pas utiliser de solvants ou de nettoyants abrasifs sur les surfaces acryliques.** Les solvants et les produits nettoyants abrasifs peuvent endommager la surface de la baignoire.
- Essuyer la baignoire en acrylique avec un tissu doux après chaque utilisation.
- Éviter les détergents, les désinfectants ou les produits de nettoyage en bombes aérosols.

**REMARQUE :** Pour restaurer des dispositifs ternis ou rayés : appliquer de la pâte à polir pour automobiles de couleur blanche avec un chiffon propre. Polir vigoureusement les rayures et les surface délustrées. Essuyer les résidus. Passer ensuite une couche de cire en pâte blanche pour automobiles. Ne pas cirer les surfaces sur lesquelles l'on marche ou sur lesquelles l'on se tient debout.

### Nettoyage du clavier utilisateur

Utiliser un chiffon doux pour essuyer le clavier après chaque utilisation. Si la surface devient sale, utiliser un savon non abrasif et de l'eau tiède pour le nettoyage.

### Maintenance des jets d'air

- Si le nettoyage des jets d'air s'avère nécessaire en raison de dépôts d'eau calcaire, utiliser une petite brosse de nettoyage entre les dents et du vinaigre blanc. Tremper la brosse dans le vinaigre, brosser l'orifice, rincer la brosse à l'eau propre, puis utiliser la brosse mouillée et rincée pour rincer l'orifice.
- Remplir la baignoire avec de l'eau jusqu'à la rangée supérieure des jets d'air. Vidanger la baignoire et appuyer sur le bouton de purge.

Pour obtenir des renseignements détaillés sur le nettoyage et les produits à considérer, consulter le site [kohler.com/clean](http://kohler.com/clean). Pour commander des renseignements sur l'entretien et le nettoyage, composer le 1-800-456-4537.

## Dépannage

---

Ce guide de dépannage est destiné à fournir une aide d'ordre général uniquement. Un représentant du service agréé (ASR) de Kohler Co. ou un électricien qualifié doit rectifier tous les problèmes électriques. Pour un service de garantie, composer le 1-800-4KOHLER à partir des É.-U. et du Canada, ou le 001-800-456-4537 à partir du Mexique.

### Système de baignoire à jets d'air

Symptômes	Cause probable	Action recommandée
1. Le souffleur se met en marche de lui-même lorsque la baignoire a été vidangée.	A. Fonctionnement normal. Le mode de purge automatique fonctionne tel que prévu.	A. Aucune action n'est requise. Le mode de purge automatique fonctionne pendant cinq minutes après la vidange de la baignoire.

Symptômes	Cause probable	Action recommandée
2. Le souffleur s'arrête de lui-même après avoir fonctionné pendant 5 minutes.	A. On a appuyé sur l'icône Mode Purge au lieu de l'icône Marche/Arrêt.	A. Appuyer sur l'icône Marche/Arrêt sur le clavier. Voir la section Instructions d'opération de la baignoire à jets d'air.
3. Le moteur du souffleur ne démarre pas.	A. Le cordon d'alimentation en provenance du moteur du souffleur est desserré, déconnecté ou endommagé. B. Câble du clavier utilisateur desserré ou endommagé. C. Le clavier utilisateur ne fonctionne pas. D. Le moteur du souffleur ne fonctionne pas.	A. Inspecter le câblage et vérifier que les connexions sont adéquates. B. Vérifier les connexions de fils. Si nécessaire, remplacer le câble du clavier utilisateur. C. Remplacer le clavier utilisateur. D. Remplacer le moteur du souffleur.
4. Le moteur du souffleur s'arrête de fonctionner et ne redémarre pas immédiatement.	A. Moteur de souffleur surchauffé et système de protection activé.	A. Rechercher une obstruction au niveau de l'orifice d'entrée d'air du souffleur. Éliminer l'obstruction et laisser le moteur refroidir.
5. Le moteur du souffleur démarre, mais quelques jets d'air ne fonctionnent pas.	A. La vitesse du moteur du souffleur est trop basse. B. L'orifice d'admission du moteur du souffleur est obstrué. C. Le moteur du souffleur ne fonctionne pas. D. L'orifice de décharge du moteur du souffleur est obstrué. E. Les jets d'air sont bouchés.	A. Augmenter la vitesse. B. Nettoyer l'orifice d'entrée du moteur du souffleur. C. Remplacer le moteur du souffleur. D. Dégager l'obstruction. E. Utiliser une petite brosse de nettoyage entre les dents et du vinaigre blanc. Tremper la brosse dans le vinaigre, broser le trou, rincer la brosse à l'eau propre, puis utiliser la brosse mouillée pour rincer le trou.
6. Le moteur du souffleur fonctionne mais aucune bulle d'air n'est observée.	A. L'orifice d'entrée du moteur du souffleur est obstrué. B. Les jets d'air sont bouchés. C. Le moteur du souffleur ne fonctionne pas.	A. Nettoyer l'orifice d'entrée du moteur du souffleur. B. Utiliser une petite brosse de nettoyage entre les dents et du vinaigre blanc. Tremper la brosse dans le vinaigre, broser le trou, rincer la brosse à l'eau propre, puis utiliser la brosse mouillée pour rincer le trou. C. Remplacer le moteur du souffleur.
7. Le moteur du souffleur fonctionne, des bulles d'air sont observées, mais la commande de vitesse ne fonctionne pas.	A. Le niveau d'eau est trop bas. B. L'orifice d'entrée du moteur du souffleur est obstrué. C. Le faisceau de câblage est desserré, déconnecté ou endommagé. D. Le clavier utilisateur ne fonctionne pas. E. Le moteur du souffleur ne fonctionne pas.	A. Ajouter de l'eau à la baignoire de manière à ce qu'elle soit au niveau du trop-plein lorsque l'utilisateur est dans la baignoire. B. Nettoyer l'orifice d'entrée du moteur du souffleur. C. Inspecter le câblage et vérifier que les connexions sont adéquates. Remplacer le faisceau de câblage si nécessaire. D. Remplacer le clavier utilisateur. E. Remplacer le moteur du souffleur.

Symptômes	Cause probable	Action recommandée
8. Le moteur du souffleur ne s'arrête pas lorsque l'on appuie sur le bouton Marche/Arrêt.	<p><b>A.</b> Le clavier utilisateur ne fonctionne pas.</p> <p><b>B.</b> Le faisceau de câblage est desserré, déconnecté ou endommagé.</p> <p><b>C.</b> La commande ne fonctionne pas.</p>	<p><b>A.</b> Remplacer le clavier utilisateur.</p> <p><b>B.</b> Inspecter le câblage pour vérifier que les connexions sont adéquates. Remplacer le faisceau de câblage si nécessaire.</p> <p><b>C.</b> Remplacer la commande.</p>
9. Le moteur du souffleur fonctionne, mais l'eau se refroidit trop vite.	<p><b>A.</b> Il n'y a pas d'alimentation électrique vers le conduit chauffé.</p> <p><b>B.</b> Défectuosité de conduit chauffé.</p>	<p><b>A.</b> Armer/réarmer le dispositif GFCI d'alimentation du conduit chauffé; inspecter le câblage.</p> <p><b>B.</b> Vérifier si le voyant clignote en jaune sur le conduit chauffé. Un voyant jaune indique une défectuosité du système. Remplacer le conduit chauffé.</p>
10. Défectuosité de chaleur basse. Le voyant clignote en jaune une fois, puis le cycle se répète après une pause d'une seconde.	<p><b>A.</b> L'eau pour l'électrovanne est connectée à l'alimentation en eau froide (COLD).</p> <p><b>B.</b> L'ensemble d'injection d'eau ne fonctionne pas.</p>	<p><b>A.</b> Déplacer l'alimentation en eau sur l'alimentation en eau chaude. Retirer l'alimentation électrique vers le conduit chauffé pendant 10 secondes pour réinitialiser.</p> <p><b>B.</b> Remplacer l'ensemble d'injection d'eau.</p>
11. Défectuosité de thermistance. Le voyant clignote en jaune deux fois, puis le cycle se répète après une pause d'une seconde.	<p><b>A.</b> Connexion défectueuse.</p>	<p><b>A.</b> Inspecter le câblage et vérifier que les connexions sont adéquates. Remplacer le conduit chauffé si nécessaire.</p>
12. Défaut de communication. Le voyant clignote en jaune trois fois, puis le cycle se répète après une pause d'une seconde.	<p><b>A.</b> Erreur de communication du contrôleur du dispositif de chauffage.</p>	<p><b>A.</b> Retirer l'alimentation électrique vers le conduit chauffé pendant 10 secondes pour réinitialiser. Réappliquer l'alimentation électrique et attendre 3 minutes. Si le voyant clignote encore 3 fois, remplacer l'ensemble du conduit chauffé.</p>
13. Défectuosité de chaleur élevée. Le voyant clignote en jaune quatre fois, puis le cycle se répète après une pause d'une seconde.	<p><b>A.</b> L'ensemble d'injection d'eau ne fonctionne pas.</p> <p><b>B.</b> Une défectuosité est présente sur le conduit chauffé.</p>	<p><b>A.</b> Vérifier que l'eau est raccordée à l'alimentation en eau chaude (HOT). Retirer l'alimentation électrique vers le conduit chauffé pendant 10 secondes pour réinitialiser.</p> <p><b>B.</b> Remplacer le conduit chauffé.</p>
14. Le mode de purge ne fonctionne pas.	<p><b>A.</b> Le clavier utilisateur ne fonctionne pas.</p> <p><b>B.</b> La commande ne fonctionne pas.</p>	<p><b>A.</b> Remplacer le clavier utilisateur.</p> <p><b>B.</b> Remplacer la commande.</p>
15. La baignoire ne se purge pas automatiquement.	<p><b>A.</b> Le souffleur ne fonctionne pas.</p> <p><b>B.</b> Les capteurs de niveau d'eau sont défectueux.</p> <p><b>C.</b> Les capteurs de niveau d'eau fonctionnent ensemble.</p>	<p><b>A.</b> Remplacer le souffleur.</p> <p><b>B.</b> Remplacer les fils.</p> <p><b>C.</b> Séparer les fils de manière à ce qu'ils soient acheminés le long de côtés différents de la baignoire.</p>

### Surface chauffée



Symptômes	Cause probable	Action recommandée
<p>1. La baignoire chauffée ne se met pas en marche.</p>	<p><b>A.</b> Aucune alimentation vers la source d'alimentation électrique.</p> <p><b>B.</b> Câble du clavier utilisateur desserré ou endommagé.</p> <p><b>C.</b> Le clavier utilisateur ne fonctionne pas.</p> <p><b>D.</b> L'alimentation électrique ne fonctionne pas.</p>	<p><b>A.</b> Armer/réarmer le disjoncteur GFCI ou RCD; inspecter le câblage.</p> <p><b>B.</b> Vérifier les connexions de fils. Si nécessaire, remplacer le câble du clavier utilisateur.</p> <p><b>C.</b> Vérifier les connexions de fils. Remplacer le clavier utilisateur.</p> <p><b>D.</b> Remplacer l'alimentation électrique.</p>
<p>2. La baignoire est en marche, mais il y a peu de chaleur ou aucune chaleur.</p>	<p><b>A.</b> Câble du réchauffeur desserré ou endommagé.</p> <p><b>B.</b> Réchauffeur/isolant desserré sur la baignoire.</p> <p><b>C.</b> L'indicateur de chaleur est jaune ou orange.</p> <p><b>D.</b> Le réchauffeur ne fonctionne pas.</p> <p><b>E.</b> La sonde de température ne fonctionne pas.</p>	<p><b>A.</b> Vérifier les connexions de fils. Si nécessaire, remplacer le câble du réchauffeur.</p> <p><b>B.</b> Sécuriser le réchauffeur/l'isolant sur la baignoire</p> <p><b>C.</b> Appuyer sur la flèche [Vers le haut] pour augmenter la température.</p> <p><b>D.</b> Remplacer le réchauffeur.</p> <p><b>E.</b> Remplacer le réchauffeur.</p>
<p>3. La température ne se réinitialise pas automatiquement à une basse température au bout d'une heure.</p>	<p><b>A.</b> La sonde de température ne fonctionne pas.</p>	<p><b>A.</b> Remplacer le réchauffeur et/ou le clavier.</p>
<p>4. L'indicateur de chaleur clignote en rouge.</p>	<p><b>A.</b> Le système de chauffage doit être réinitialisé.</p> <p><b>B.</b> Le réchauffeur ne fonctionne pas.</p>	<p><b>A.</b> Appuyer sur l'icône [Alimentation] pour couper l'alimentation électrique. Attendre 10 secondes, puis remettre l'appareil sous tension.</p> <p><b>B.</b> Remplacer le réchauffeur.</p>
<p>5. L'indicateur de chaleur clignote en jaune.</p>	<p><b>A.</b> Le système de chauffage doit être réinitialisé.</p> <p><b>B.</b> La sonde de température ne fonctionne pas.</p>	<p><b>A.</b> Appuyer sur l'icône [Alimentation] pour couper l'alimentation électrique. Attendre 10 secondes, puis remettre l'appareil sous tension.</p> <p><b>B.</b> Remplacer le réchauffeur.</p>

# Guía del usuario

## Bañera autosoportada de aeromasaaje caliente con superficie de calefacción

### Gracias por elegir productos KOHLER

---

¿Necesita ayuda? Comuníquese con nuestro Centro de Atención al Cliente.

- EE. UU./Canadá: 1-800-4KOHLER (1-800-456-4537) México: 001-800-456-4537
- Piezas de repuesto: [kohler.com/serviceparts](http://kohler.com/serviceparts)
- Cuidado y limpieza: [kohler.com/clean](http://kohler.com/clean)
- Patentes: [kohlercompany.com/patents](http://kohlercompany.com/patents)

### Garantía

---





A este producto lo cubre la **garantía limitada de cinco años para componentes de hidroterapia de KOHLER®**, que puede consultarse en [kohler.com/warranty](http://kohler.com/warranty). Si lo desea, solicite al Centro de Atención al Cliente una copia impresa de los términos de la garantía.

### IMPORTANTES INSTRUCCIONES DE SEGURIDAD

---

LEA Y SIGA TODAS LAS INSTRUCCIONES

**INSTRUCCIONES RELATIVAS A LOS RIESGOS DE INCENDIO, SACUDIDA ELÉCTRICA O LESIONES PERSONALES**

-  **AVISO:** Al usar aparatos eléctricos siempre cumpla las precauciones básicas, como las siguientes:
-  **PELIGRO: Riesgo de lesiones personales o ahogamiento.** Para reducir el riesgo de lesiones, no permita que los niños usen esta bañera sin supervisión estricta en todo momento.
-  **AVISO: Riesgo de lesiones personales.** Para evitar lesiones, tenga cuidado al entrar y al salir de la bañera.
-  **AVISO: Riesgo de sacudidas eléctricas.** No coloque aparatos eléctricos (como secador de pelo, lámparas, teléfono, radio o televisión) a menos de 5 pies (1,5 m) de esta bañera.

 **AVISO: El uso de alcohol, drogas o medicamentos puede aumentar enormemente el riesgo de sufrir hipertermia fatal.** La inmersión prolongada en agua caliente puede producir hipertermia. Se presenta hipertermia cuando la temperatura interna del cuerpo alcanza un nivel varios grados más arriba de la temperatura corporal normal de 98,6 °F (37 °C). Los síntomas de hipertermia incluyen aumento de temperatura corporal interna, mareos, letargo, somnolencia y desfallecimiento. Los efectos de la hipertermia incluyen: (a) incapacidad para percibir calor, (b) incapacidad para reconocer la necesidad de salir de la bañera, (c) inconsciencia de un peligro inminente, (d) daño al feto en mujeres embarazadas, (e) inhabilidad física para salir de la bañera y (f) pérdida del conocimiento con peligro de ahogarse.

 **AVISO: Riesgo de lesiones mortales.** Las mujeres embarazadas o que posiblemente estén embarazadas deben consultar a un médico antes de usar la bañera.

 **AVISO: Riesgo de hipertermia o ahogamiento.** No utilice la bañera inmediatamente después de hacer ejercicio.

 **AVISO: Riesgo de hipertermia o ahogamiento.** La temperatura del agua superior a 100 °F (38 °C) puede causar lesiones. Pruebe y ajuste la temperatura del agua antes de usar la bañera.

 **AVISO: Riesgo de lesiones personales.** No deje caer ni introduzca objetos en ninguna de las aberturas.

Use esta bañera únicamente con el fin para el que ha sido fabricada, tal como se explica en esta guía. No use equipos adicionales que no recomiende Kohler Co.

La bañera se debe conectar a un circuito protegido con un interruptor de circuito con pérdida a tierra (GFCI)\*. El instalador debe suministrar dicho interruptor GFCI, cuyo funcionamiento debe probarse en forma rutinaria. Para probar el interruptor GFCI, oprima el botón de prueba. El interruptor GFCI debe interrumpir el suministro eléctrico. Oprima el botón de restablecer (Reset). Esto debe restablecer el suministro eléctrico. Si el interruptor GFCI no funciona de esta manera, significa que está averiado. Si el interruptor GFCI interrumpe el suministro eléctrico a la bañera sin que se haya activado el botón de prueba, significa que fluye corriente a tierra, lo que indica la posibilidad de una sacudida eléctrica. No utilice esta bañera. Desconecte la bañera y solicite que un representante de servicio autorizado solucione el problema.

El uso constante de productos de higiene personal que contengan aceites puede dañar los componentes plásticos de la bañera de hidromasaje. Evite el uso de aceites de baño.

La acción del hidromasaje puede hacer que una pequeña cantidad de líquidos para hacer burbujas, champú, jabón o aceite de baño, espume en exceso. Por esta razón, no utilice estos productos durante el funcionamiento de la bañera de hidromasaje.

\*Fuera de Estados Unidos es posible que este dispositivo se conozca como dispositivo de corriente residual (RCD).

**GUARDE ESTAS INSTRUCCIONES**

## Funcionamiento del sistema de aire

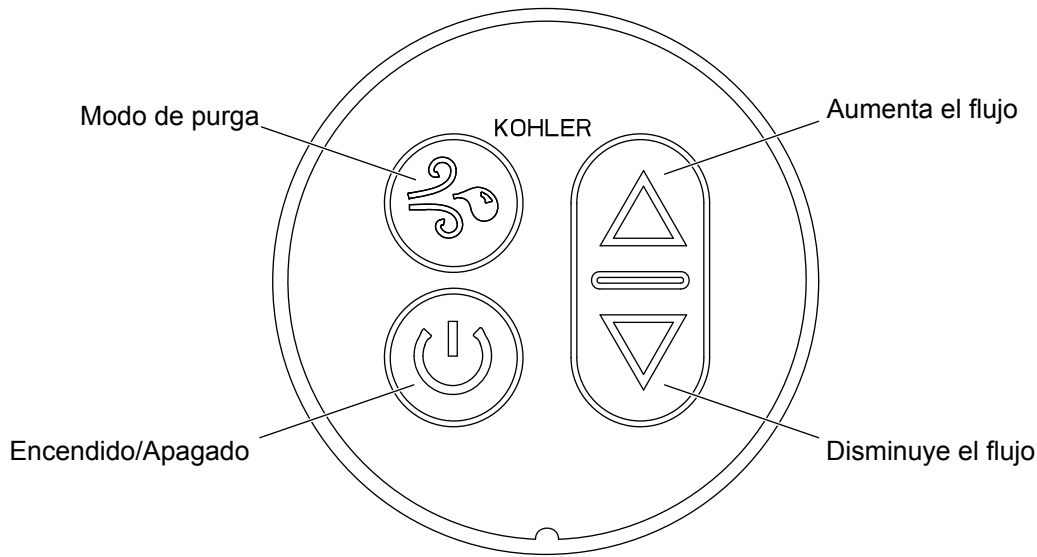

**¡IMPORTANTE!** Este producto tiene un modo de purga automática de agua que enciende el motor soplador durante 5 minutos después de apagar y vaciar la unidad.

**NOTA:** La temperatura del agua en la bañera nunca debe exceder 104 °F (40 °C).

- Cierre el desagüe, luego llene la bañera por lo menos 4" (102 mm) arriba del jet más alto.
- Para que la función de velocidad funcione como planeado, el nivel de agua debe llegar al rebosadero cuando el usuario esté en la bañera.
- Pruebe la temperatura del agua con la mano para asegurar que sea cómoda y segura, y luego entre con cuidado a la bañera.
- Oprima el icono de encendido para encender el motor soplador a una velocidad media. El motor soplador funciona automáticamente durante 60 minutos, a menos que sea apagado manualmente.
- Oprima los iconos de flecha hacia [Arriba] o [Abajo] para aumentar o disminuir el flujo de aire.
- Vuelva a oprimir el icono de encendido por segunda vez para apagar el motor soplador.
- Salga con cuidado y vacíe la bañera.

**NOTA:** Una vez que la bañera se vacíe más abajo del sensor de nivel de agua, inicia en forma automática el modo de purga que dura 5 minutos. Oprima el icono de modo de purga para activar y desactivar manualmente el modo de purga.

**NOTA:** Si la bañera no funciona correctamente, consulte la sección "Resolución de problemas".

## Funcionamiento de la superficie de calefacción

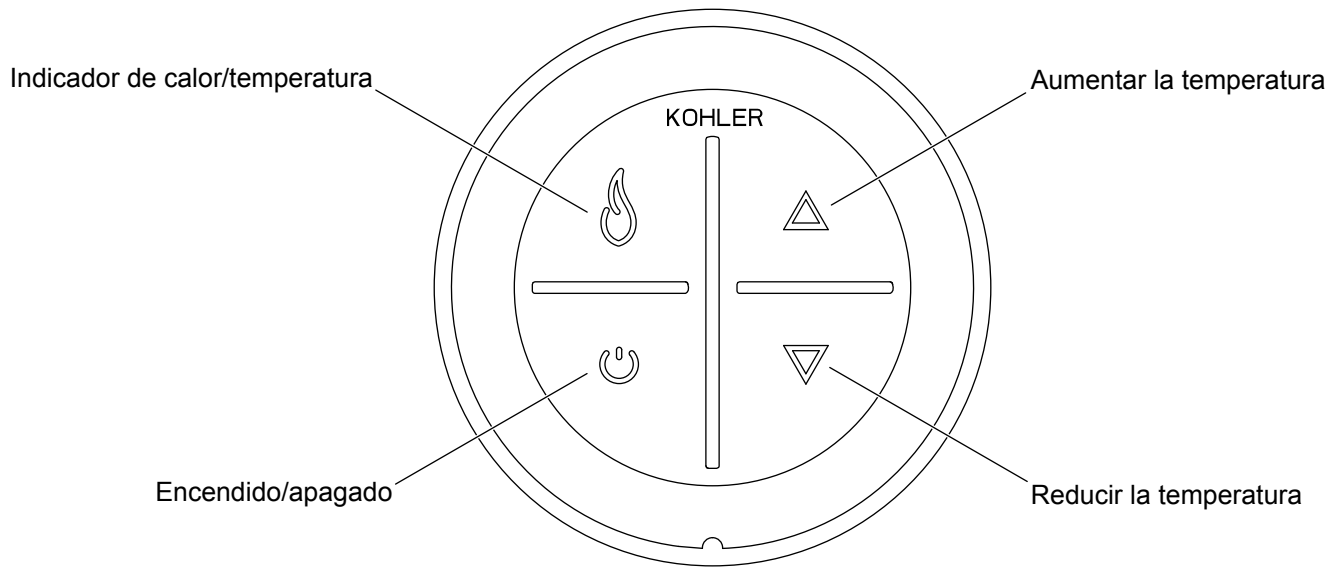

### Funcionamiento del teclado

- Icono de encendido** - Enciende y apaga el calentador.
- Indicador de calor/temperatura** - El icono [Flama] se ilumina en amarillo, anaranjado o rojo, de acuerdo al nivel de calor. Amarillo indica calor a temperatura baja, anaranjado indica calor a temperatura media, y rojo indica calor a temperatura alta.
- Flecha hacia arriba** - Aumenta la temperatura.
- Flecha hacia abajo** - Disminuye la temperatura.

**AVISO:** El calentador permanece encendido mientras no se apague manualmente al presionar el icono de encendido [Power].

**NOTA:** Después de 60 minutos de inactividad, el calentador se restablece automáticamente a calor a temperatura baja si la temperatura se encontraba en la selección de temperatura media o alta.

**NOTA:** El calentador se enciende a la última selección de temperatura.

**NOTA:** Si la bañera no funciona correctamente, consulte la sección "Resolución de problemas".

### Confirme el funcionamiento del sistema de calefacción

- Oprima el icono de encendido en el teclado del usuario.
- Observe que el indicador de calor se ilumine en amarillo y que el calentador produzca calor a temperatura baja.
- Oprima la flecha [Hacia arriba]. Verifique que el indicador de calor se ilumine en anaranjado y que aumente la temperatura.
- Oprima la flecha [Hacia arriba] por segunda vez. Verifique que el indicador de calor se ilumine en rojo y que aumente la temperatura.
- Oprima la flecha [Hacia abajo]. Verifique que el indicador de calor se ilumine en anaranjado y que disminuya la temperatura.

- Oprima la flecha [Hacia abajo] por segunda vez. Verifique que el indicador de calor se ilumine en amarillo y que disminuya la temperatura.
- Oprima el icono de encendido para apagar el calentador.

## Cuidado y limpieza

- **No utilice productos de limpieza en polvo, a menos que estén completamente disueltos en agua.** Las sustancias sólidas podrían obstruir los jets de aire.
- **No utilice soluciones de limpieza concentradas que contengan blanqueador o amoníaco.** Las soluciones de limpieza activas químicamente pueden dañar la superficie de la bañera.
- **No utilice disolventes ni limpiadores abrasivos en las superficies de acrílico.** Los disolventes y los productos de limpieza abrasivos pueden dañar la superficie de la bañera.
- Limpie su bañera acrílica con un paño suave después de cada uso.
- Evite el uso de detergentes, desinfectantes o productos de limpieza en aerosol.

**NOTA:** Para restaurar las unidades opacas o rayadas: Aplique un compuesto de pulir blanco para autos con un trapo limpio. Frote enérgicamente las áreas rayadas y opacas. Limpie los residuos. A continuación aplique una capa de cera en pasta blanca para autos. No aplique cera en las zonas donde se camina o donde se está de pie.

### Limpieza del teclado del usuario

Utilice un paño suave para limpiar el teclado después de cada uso. Si la superficie se ensucia, límpiela con jabón no abrasivo y agua tibia.

### Mantenimiento de los jets de aire

- Si es necesario limpiar los jets de aire debido a depósitos de agua dura, utilice un cepillo interdental pequeño y vinagre blanco. Sumerja el cepillo en el vinagre, cepille el orificio, enjuague el cepillo en agua limpia y luego utilice el cepillo enjuagado para enjuagar el orificio.
- Llene la bañera de agua hasta la fila superior de jets de aire. Vacíe la bañera y oprima el botón de purga.

Para obtener información detallada de limpieza y de productos a considerar, visite [kohler.com/clean](http://kohler.com/clean). Para solicitar información sobre el cuidado y la limpieza, llame al 1-800-456-4537.

## Resolución de problemas

Esta guía de resolución de problemas está diseñada únicamente como ayuda general. Todos los problemas eléctricos deben ser resueltos por un representante de servicio autorizado (ASR) de Kohler Co., o por un electricista capacitado. Para obtener servicio de garantía, llame al 1-800-4KOHLER desde EE.UU. y Canadá, o al 001-800-456-4537 desde México.

### Sistema de bañera de aeromasaaje

Síntomas	Causa probable	Acción recomendada
1. El motor soplador se enciende por sí mismo después de haber vaciado la bañera.	A. Funcionamiento normal. El modo automático de purga está funcionando de acuerdo a su diseño.	A. No se requiere acción alguna. El modo automático de purga funciona durante 5 minutos después de haber vaciado la bañera.

Síntomas	Causa probable	Acción recomendada
2. El soplador se apaga por sí mismo después de funcionar durante 5 minutos.	A. Se oprimió el icono de modo de purga en vez del icono de encendido/apagado.	A. Oprima el icono de encendido/apagado en el teclado. Consulte la sección de instrucciones de funcionamiento de la bañera de aeromasaaje.
3. El motor soplador no arranca.	A. El cable eléctrico del motor soplador está suelto, desconectado o dañado. B. El cable para el teclado está suelto o dañado. C. El teclado no funciona. D. El motor soplador no funciona.	A. Revise que los cables estén correctamente conectados. B. Revise las conexiones de los cables. De ser necesario, cambie el cable del teclado del usuario. C. Cambie el teclado del usuario. D. Reemplace el motor soplador.
4. El motor soplador deja de funcionar y no puede volver a encenderse de inmediato.	A. El motor soplador se ha sobrecalentado y se ha activado el dispositivo de protección.	A. Verifique que no haya obstrucciones en la entrada de aire del soplador. Elimine la obstrucción y deje enfriar el motor.
5. El motor soplador arranca, pero no todos los jets de aire funcionan.	A. La velocidad del motor soplador es demasiado baja. B. La entrada del motor soplador está obstruida. C. El motor soplador no funciona. D. La descarga del motor soplador está obstruida. E. Los jets de aire están obstruidos.	A. Aumente la velocidad. B. Limpie la entrada del motor soplador. C. Reemplace el motor soplador. D. Elimine la obstrucción. E. Utilice un cepillo interdental pequeño y vinagre blanco. Sumerja el cepillo en el vinagre, cepille el orificio, enjuague el cepillo en agua limpia y luego utilice el cepillo enjuagado para enjuagar el orificio.
6. El motor soplador funciona pero no se observan burbujas de aire.	A. La entrada del motor soplador está obstruida. B. Los jets de aire están obstruidos. C. El motor soplador no funciona.	A. Limpie la entrada del motor soplador. B. Utilice un cepillo interdental pequeño y vinagre blanco. Sumerja el cepillo en el vinagre, cepille el orificio, enjuague el cepillo en agua limpia y luego utilice el cepillo enjuagado para enjuagar el orificio. C. Reemplace el motor soplador.
7. El motor soplador funciona, se observan burbujas de aire, pero la función de velocidad no funciona.	A. El nivel de agua es demasiado bajo. B. La entrada del motor soplador está obstruida. C. El arnés de cableado está suelto, desconectado o dañado. D. El teclado no funciona. E. El motor soplador no funciona.	A. Agregue agua hasta el rebosadero cuando el usuario esté en la bañera. B. Limpie la entrada del motor soplador. C. Revise que los cables estén correctamente conectados. Si es necesario, cambie el arnés de cableado. D. Reemplace el teclado. E. Reemplace el motor soplador.
8. El motor soplador no se apaga cuando se oprime el botón de encendido/apagado.	A. El teclado no funciona. B. El arnés de cableado está suelto, desconectado o dañado. C. El control no funciona.	A. Reemplace el teclado. B. Revise que los cables estén correctamente conectados. Si es necesario, cambie el arnés de cableado. C. Reemplace el control.

Síntomas	Causa probable	Acción recomendada
9. El motor soplador funciona, pero el agua se enfría demasiado rápido.	<p><b>A.</b> El conducto de aire caliente no recibe suministro eléctrico.</p> <p><b>B.</b> Hay una falla del conducto de aire caliente.</p>	<p><b>A.</b> Establezca o reestablezca el interruptor GFCI que suministra al conducto de aire caliente; revise el cableado.</p> <p><b>B.</b> Revise si hay una luz amarilla parpadeante en el conducto de aire caliente. Una luz amarilla indica una falla del sistema. Cambie el conducto de aire caliente.</p>
10. Falla de calor a baja temperatura. La luz parpadea una vez en amarillo, luego repite este patrón después de una pausa de 1 segundo.	<p><b>A.</b> El agua para la válvula de solenoide está conectada al suministro de agua fría.</p> <p><b>B.</b> El ensamblaje de inyección de agua no funciona.</p>	<p><b>A.</b> Cambie el suministro de agua al suministro de agua caliente. Retire el suministro eléctrico al conducto de aire caliente durante 10 segundos para restablecer.</p> <p><b>B.</b> Cambie el ensamblaje de inyección de agua.</p>
11. Falla del termistor, La luz parpadea 2 veces en amarillo, luego repite este patrón después de una pausa de 1 segundo.	<p><b>A.</b> Conexión defectuosa.</p>	<p><b>A.</b> Revise que los cables estén correctamente conectados. De ser necesario, cambie el conducto de aire caliente.</p>
12. Falla de comunicación. La luz parpadea 3 veces en amarillo, y luego repite este patrón después de una pausa de 1 segundo.	<p><b>A.</b> Error de comunicación del controlador del calentador.</p>	<p><b>A.</b> Retire el suministro eléctrico al conducto de aire caliente durante 10 segundos para restablecer. Vuelva a aplicar el suministro eléctrico y espere 3 minutos. Si la luz sigue parpadeando en amarillo 3 veces, reemplace el ensamblaje del conducto de aire caliente.</p>
13. Falla de calor a alta temperatura. La luz parpadea 4 veces en amarillo, luego repite este patrón después de una pausa de 1 segundo.	<p><b>A.</b> El ensamblaje de inyección de agua no funciona.</p> <p><b>B.</b> Hay una falla del conducto de aire caliente.</p>	<p><b>A.</b> Verifique que el agua esté conectada al suministro de agua caliente. Retire el suministro eléctrico al conducto de aire caliente durante 10 segundos para restablecer.</p> <p><b>B.</b> Cambie el conducto de aire caliente.</p>
14. El modo de purga no funciona.	<p><b>A.</b> El teclado no funciona.</p> <p><b>B.</b> El control no funciona.</p>	<p><b>A.</b> Reemplace el teclado.</p> <p><b>B.</b> Reemplace el control.</p>
15. La bañera no se purga automáticamente.	<p><b>A.</b> El soplador no funciona.</p> <p><b>B.</b> Los sensores de nivel de agua están defectuosos.</p> <p><b>C.</b> Los cables de los sensores de nivel de agua están tendidos juntos.</p>	<p><b>A.</b> Reemplace el soplador.</p> <p><b>B.</b> Cambie los cables.</p> <p><b>C.</b> Separe los cables de forma que queden tendidos en distintos lados de la bañera.</p>

**Superficie de calefacción**



Síntomas	Causa probable	Acción recomendada
1. La bañera con calefacción no se enciende.	<p><b>A.</b> La fuente de alimentación no recibe alimentación eléctrica.</p> <p><b>B.</b> El cable para el teclado está suelto o dañado.</p> <p><b>C.</b> El teclado no funciona.</p> <p><b>D.</b> La fuente de suministro eléctrico no funciona.</p>	<p><b>A.</b> Establezca o restablezca el interruptor GFCI o RCD; revise el cableado.</p> <p><b>B.</b> Revise las conexiones de los cables. De ser necesario, cambie el cable del teclado del usuario.</p> <p><b>C.</b> Revise las conexiones de los cables. Cambie el teclado del usuario.</p> <p><b>D.</b> Reemplace la fuente de alimentación eléctrica.</p>
2. La bañera está encendida, pero el calor es muy bajo o no caliente.	<p><b>A.</b> El cable del calentador está suelto o dañado.</p> <p><b>B.</b> El calentador/aislamiento está flojo en la bañera.</p> <p><b>C.</b> El indicador de calor está amarillo o anaranjado.</p> <p><b>D.</b> El calentador no funciona.</p> <p><b>E.</b> El sensor de temperatura no funciona.</p>	<p><b>A.</b> Revise las conexiones de los cables. De ser necesario, cambie el cable del calentador.</p> <p><b>B.</b> Fije el calentador/aislamiento a la bañera.</p> <p><b>C.</b> Oprima la flecha [hacia arriba] para aumentar la temperatura.</p> <p><b>D.</b> Reemplace el calentador.</p> <p><b>E.</b> Reemplace el calentador.</p>
3. La temperatura no se restablece automáticamente a baja después de 1 hora.	<p><b>A.</b> El sensor de temperatura no funciona.</p>	<p><b>A.</b> Reemplace el calentador y/o el teclado.</p>
4. El indicador de calor parpadea en rojo.	<p><b>A.</b> Es necesario restablecer el sistema de calefacción.</p> <p><b>B.</b> El calentador no funciona.</p>	<p><b>A.</b> Oprima el icono [Encendido] para apagar la alimentación eléctrica. Espere 10 segundos, y luego vuelva a encender.</p> <p><b>B.</b> Reemplace el calentador.</p>
5. El indicador de calor parpadea en amarillo.	<p><b>A.</b> Es necesario restablecer el sistema de calefacción.</p> <p><b>B.</b> El sensor de temperatura no funciona.</p>	<p><b>A.</b> Oprima el icono [Encendido] para apagar la alimentación eléctrica. Espere 10 segundos, y luego vuelva a encender.</p> <p><b>B.</b> Reemplace el calentador.</p>





USA/Canada: 1-800-4KOHLER (1-800-456-4537)  
Mexico: 001-800-456-4537  
kohler.com

THE BOLD LOOK  
OF **KOHLER**®

©2022 Kohler Co.



1512797-5

1512797-5-A