

Installation Instructions

Bath or Deck-Mount Spout

Record your model number:

Noter le numéro de modèle:

Anote su número de modelo: _____

Français, page 8

Español, página 14

KOHLER®

Thank You for Choosing KOHLER

Need help? Contact our Customer Care Center.

- USA/Canada: 1-800-4KOHLER (1-800-456-4537) Mexico: 001-800-456-4537
- Service parts: kohler.com/serviceparts
- Care and cleaning: kohler.com/clean
- Patents: kohlercompany.com/patents

Warranty

This product is covered under the **KOHLER® Faucet Lifetime Limited Warranty**, found at kohler.com/warranty. For a hardcopy of warranty terms, contact the Customer Care Center.

Tools and Materials

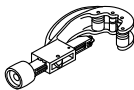
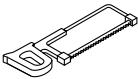
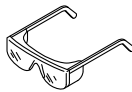
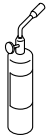
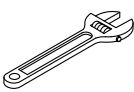

Hacksaw or Tubing Cutter

Before You Begin



CAUTION: Risk of personal injury. Do not install the faucet where the faucet may inadvertently be used for support by the bather.



CAUTION: Risk of property damage. Use a cutting tool appropriate for the deck/rim surface type. Refer to the surface manufacturer's instructions for the proper cutting procedures.

IMPORTANT! Do not install this spout to a bath valve other than the one included.

- Follow all local building and plumbing codes.
- Turn OFF the water supply.
- Protect the surface of the bath deck rim during installation.

1. Install the Spout

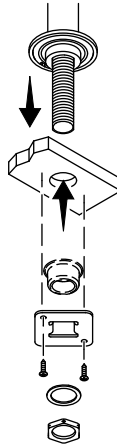

- Insert the spout supply tube into the mounting hole.
- For decks less than 1-1/4" (32 mm), slide the dished washer onto the supply tube.
- Orient the plate with the tabs up. Slide the plate onto the supply tube until flush with the underside of the deck/rim or dished washer, if installed.
- Secure the plate to the underside of the deck/rim with the screws.
- Slide the flat washer onto the supply tube assembly, then thread the nut onto the supply tube assembly. Securely wrench-tighten the nut.

2. Install the Tubing

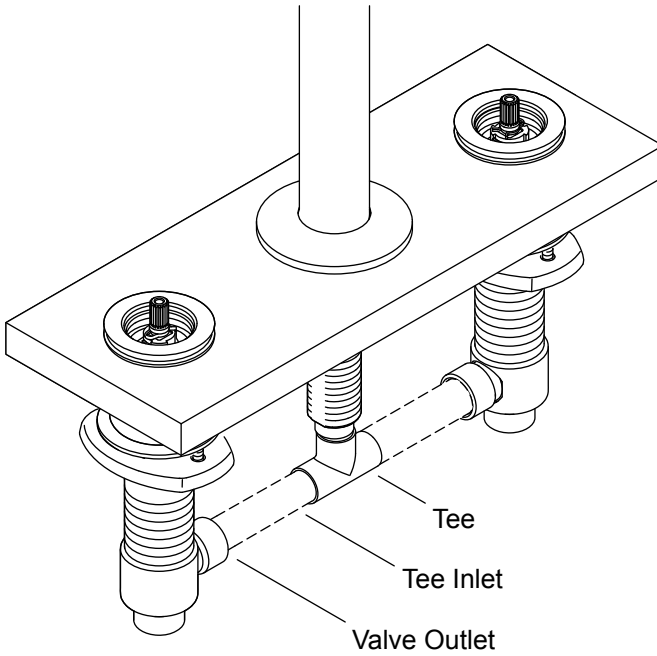

- Attach the tee to the spout tube.
- Measure the distance between the tee inlets and each valve body outlet.
- Cut the copper tubing to fit.
- Pivot the valve bodies, and install the two pieces of copper tubing.
- Confirm that the copper tubing has been cut to the correct length.

3. Connect the Valves

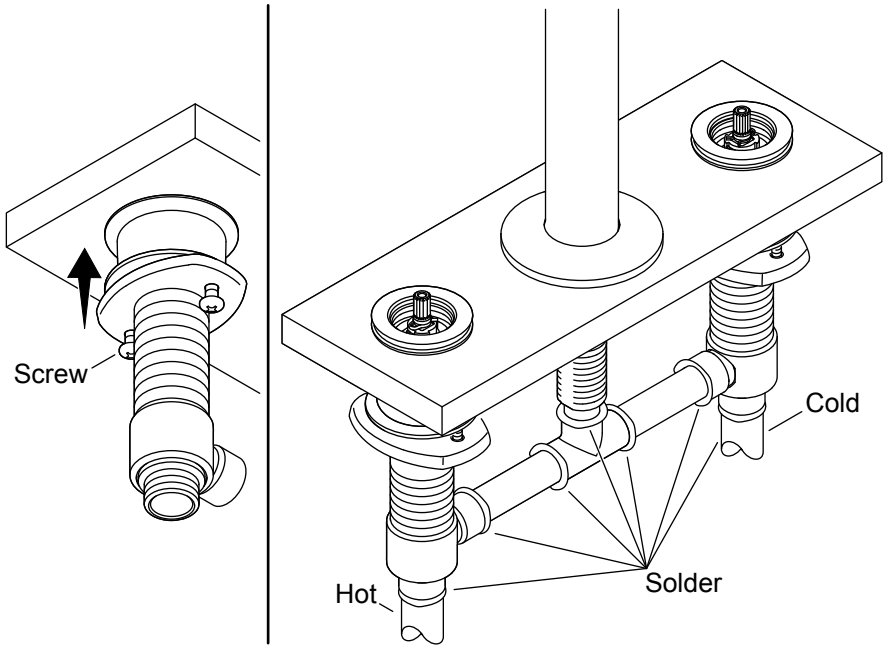

⚠ CAUTION: Risk of product damage. Do not expose the internal spout components to excessive soldering heat. Wrap a wet rag around the supply tube before soldering the connections.

- Tighten the mounting hardware to secure each valve body to the deck or rim.
- Connect the hot and cold valve bodies to the hot and cold water supply lines.
- Connect the hot and cold supply lines to the hot and cold faucet valves.
- Wrap a wet rag around the spout supply tube to protect the internal spout components from soldering heat.
- Solder the connections.

4. Complete the Installation

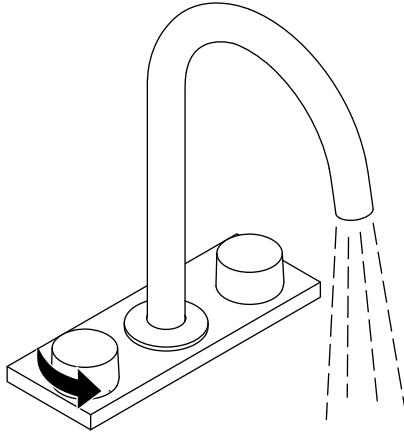

- Install the handles according to the instructions.
- Turn ON the water supplies.
- Check for leaks at all connections. Repair as needed.
- Open both faucet valves to run water through the spout. Verify proper operation.

Instructions d'installation

Bec à montage sur baignoire ou plateforme

Merci d'avoir choisi KOHLER

Besoin d'aide? Appeler notre centre de services à la clientèle.

- USA/Canada : 1-800-4KOHLER (1-800-456-4537) Mexique : 001-800-456-4537
- Pièces d'entretien : kohler.com/serviceparts
- Entretien et nettoyage : kohler.com/clean
- Brevets : kohlercompany.com/patents

Garantie

Ce produit est couvert sous la **garantie à vie limitée des robinets KOHLER®**, fournie sur le site kohler.com/warranty. Pour obtenir une copie imprimée des termes de la garantie, s'adresser au centre de services à la clientèle.

Outils et matériel

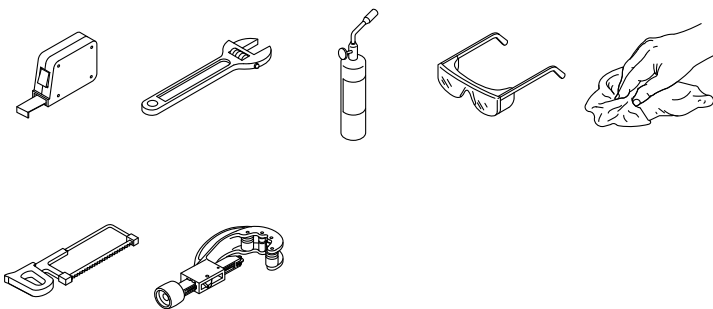

Scie à métaux ou coupe-tube

Avant de commencer



ATTENTION : Risque de blessures. Ne pas installer le robinet dans un endroit où la personne dans le bain pourrait l'utiliser pour s'y appuyer par inadvertance.



ATTENTION : Risque de dommages matériels. Utiliser un outil de coupe approprié pour le type de surface de plateau/rebord. Se reporter aux instructions du fabricant de la surface pour les procédures de découpage appropriées.

IMPORTANT! Ne pas installer ce bec sur une vanne de baignoire autre que celle fournie.

- Respecter tous les codes du bâtiment et de plomberie locaux.
- Couper l'alimentation en eau.
- Protéger la surface du rebord de la plateforme de la baignoire pendant l'installation.

1. Installer le bec

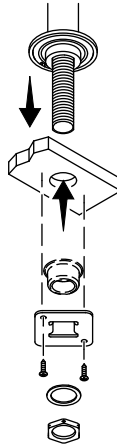

- Insérer le tube d'alimentation du bec dans le trou de fixation.
- Pour les plateformes de moins de 1-1/4 po (32 mm), glisser la rondelle bombée sur le tube d'alimentation.
- Orienter la plaque avec les languettes dirigées vers le haut. Glisser la plaque sur le tube d'alimentation jusqu'à ce qu'elle soit à ras du dessous de la plateforme/du rebord ou de la rondelle bombée, si elle est installée.
- Fixer la plaque sur le dessous de la plateforme/du rebord avec les vis.
- Glisser la rondelle plate sur l'ensemble du tube d'alimentation, puis enfilez l'écrou sur l'ensemble du tube d'alimentation. Bien serrer l'écrou avec une clé.

2. Installer la tubulure.

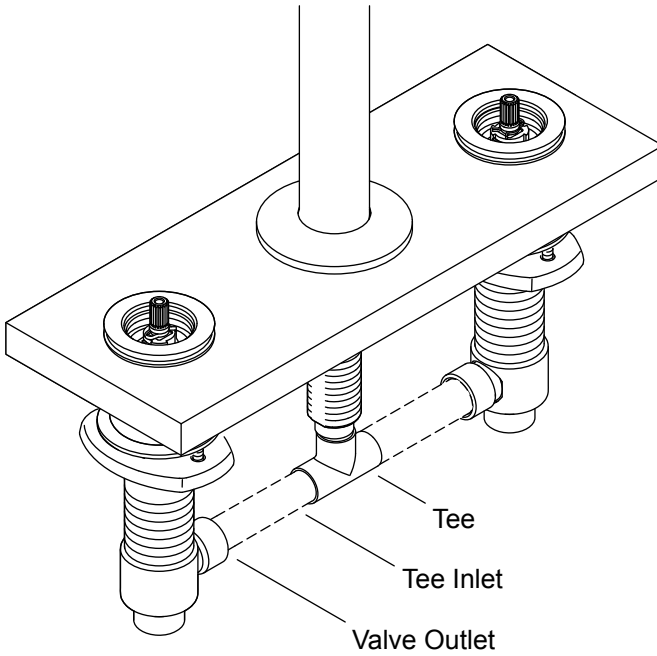

- Raccorder le té au tube du bec.
- Mesurer la distance entre les orifices d'entrée du té et chaque orifice de sortie de corps de vanne.
- Couper la tubulure en cuivre pour l'adapter.
- Pivoter les corps de vannes et installer les deux sections de la tubulure en cuivre.
- Vérifier que la tubulure en cuivre a été coupée à la longueur adéquate.

3. Raccorder les vannes

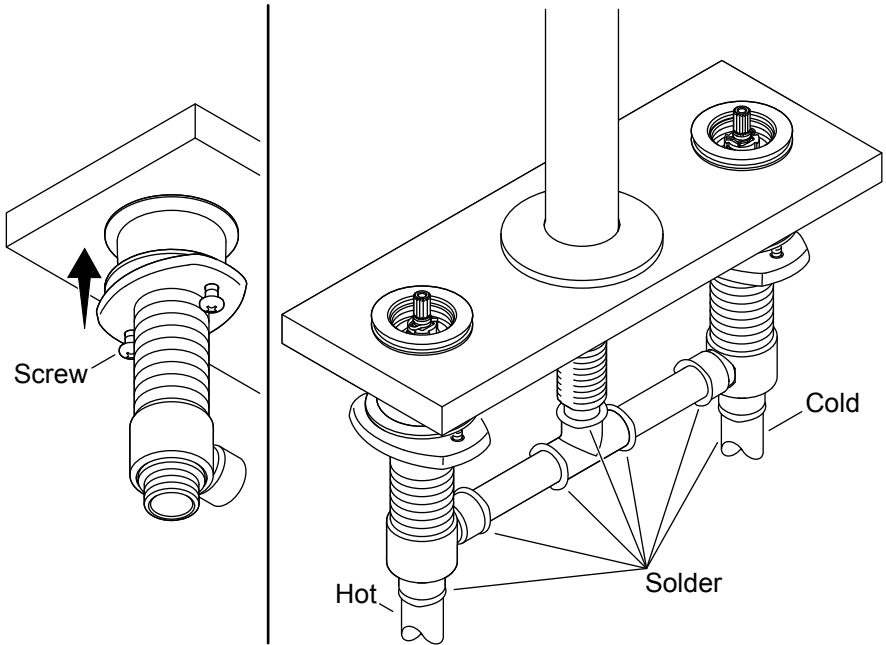

ATTENTION : Risque d'endommagement du produit. Ne pas exposer les composants internes du bec à une chaleur de brasage excessive. Enrouler un chiffon mouillé autour du tube d'alimentation avant de souder les raccords.

- Serrer le matériel de fixation pour fixer chaque corps de vanne sur la plateforme ou le rebord.
- Raccorder les corps de vannes d'eau chaude et froide aux conduites d'alimentation en eau chaude et froide.
- Raccorder les conduites d'alimentation en eau chaude et froide aux vannes de robinet d'eau chaude et froide.
- Enrouler un chiffon mouillé atour du tube d'alimentation du bec pour protéger les composants internes du bec contre la chaleur de brasage.
- Braser les raccords.

4. Effectuer l'installation

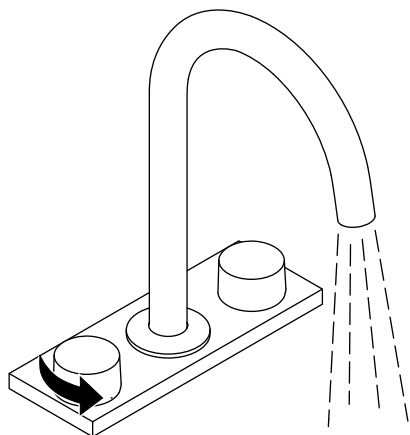

- Installer les poignées conformément aux instructions.
- Ouvrir les alimentations en eau.
- Rechercher s'il y a des fuites éventuelles au niveau de tous les raccords. Effectuer les réparations au besoin.
- Ouvrir les deux vannes du robinet pour faire couler l'eau à travers le bec. Vérifier le bon fonctionnement

Instrucciones de instalación

Surtidor de montaje en bañera o en cubierta

ES

Gracias por elegir productos KOHLER

¿Necesita ayuda? Comuníquese con nuestro Centro de Atención al Cliente.

- EE. UU./Canadá: 1-800-4KOHLEER (1-800-456-4537) México: 001-800-456-4537
- Piezas de repuesto: kohler.com/serviceparts
- Cuidado y limpieza: kohler.com/clean
- Patentes: kohlercompany.com/patents

Garantía

A este producto lo cubre la **garantía limitada de por vida para griferías de KOHLER®**, que puede consultarse en kohler.com/warranty. Si lo desea, solicite al Centro de Atención al Cliente una copia impresa de los términos de la garantía.

Herramientas y materiales

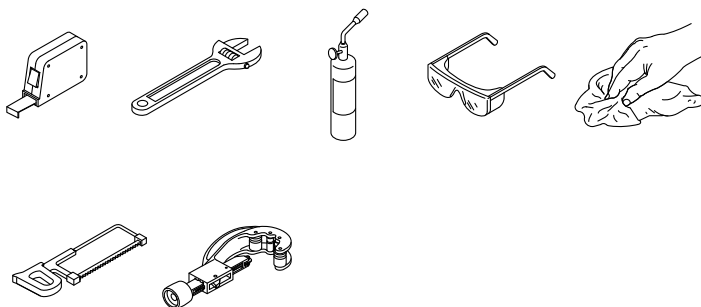

Sierra para metales o cortatubos

Antes de comenzar



PRECAUCIÓN: Riesgo de lesiones personales. No instale la grifería donde alguna persona pudiera utilizarla accidentalmente como soporte.



PRECAUCIÓN: Riesgo de daños a la propiedad. Use una herramienta de corte adecuada para el tipo de superficie de la cubierta o del reborde. Consulte las instrucciones del fabricante de la superficie para obtener los procedimientos correctos de corte.

¡IMPORTANTE! No instale este surtidor a una válvula de bañera que no sea la que se incluye.

- Cumpla todos los códigos locales de construcción y plomería.
- Cierre el suministro de agua.
- Proteja la superficie del reborde de la cubierta de la bañera durante la instalación.

1. Instale el surtidor

ES

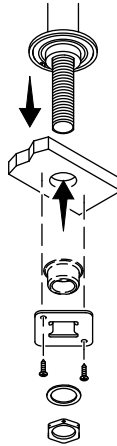

- Introduzca el tubo de suministro al surtidor en el orificio de montaje.
- En cubiertas de menos de 1-1/4" (32 mm), deslice la arandela cóncava por el tubo de suministro.
- Oriente la placa con las lengüetas hacia arriba. Deslice la placa por el tubo de suministro hasta que quede al ras con la cara inferior de la cubierta o del reborde, o con la arandela cóncava.
- Con los tornillos fije la placa a la cara inferior de la cubierta o del reborde.
- Deslice la arandela plana por el ensamblaje del tubo de suministro, y luego enrosque la tuerca en el ensamblaje del tubo de suministro. Apriete bien la tuerca con una llave de apriete.

2. Instale la tubería

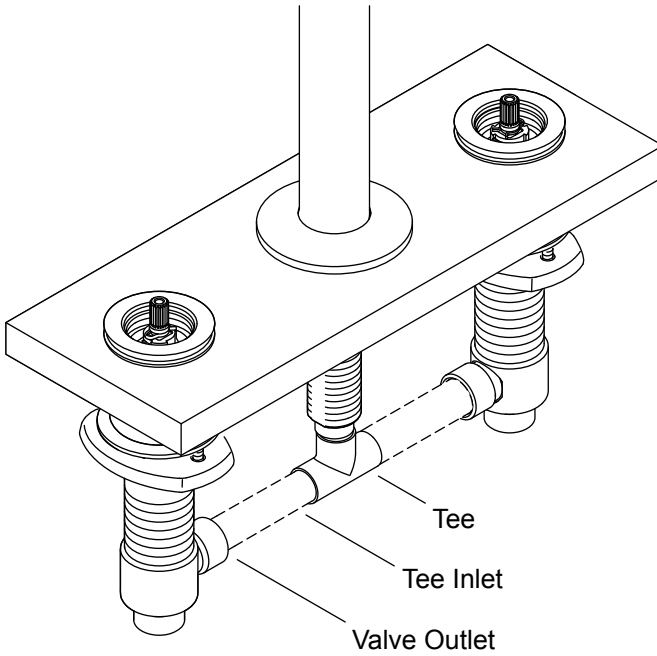

- Conecte la T al tubo del surtidor.
- Mida la distancia entre las entradas de la T y cada salida de los cuerpos de las válvulas.
- Recorte la tubería de cobre a que ajuste.
- Gire los cuerpos de las válvulas, e instale las dos secciones de tubo de cobre.
- Confirme que la tubería de cobre haya sido cortada a la longitud correcta.

3. Conecte las válvulas

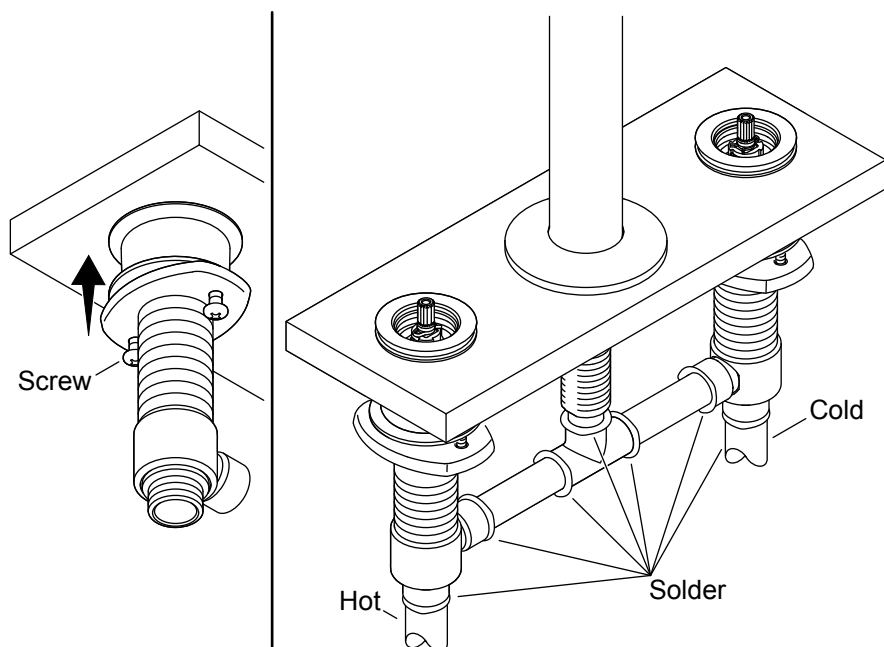

PRECAUCIÓN: Riesgo de daños al producto. No exponga los componentes internos del surtidor a demasiado calor al soldar. Envuelva el tubo de suministro con un paño húmedo antes de soldar las conexiones.

- Apriete los herrajes de montaje para fijar cada cuerpo de válvula a la cubierta o al reborde.
- Conecte los cuerpos de las válvulas de agua fría y de caliente a las líneas de suministro de agua correspondientes.
- Conecte las líneas de suministro de agua fría y caliente a las válvulas correspondientes de la grifería.
- Envuelva el tubo de suministro del surtidor con un paño húmedo para proteger los componentes internos del surtidor contra el calor de la soldadura.
- Suelde las conexiones.

4. Complete la instalación

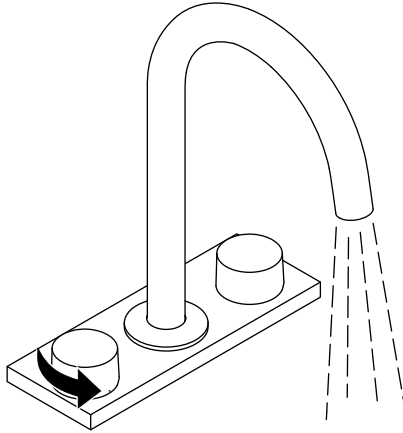

- Instale las manijas conforme a las instrucciones.
- Abra los suministros de agua.
- Verifique que no haya fugas en ninguna de las conexiones. Haga las reparaciones necesarias.
- Abra ambas válvulas de la grifería para dejar correr agua a través del surtidor. Verifique que funcione correctamente.

USA/Canada: 1-800-4KOHLER (1-800-456-4537)
Mexico: 001-800-456-4537
kohler.com

THE BOLD LOOK
OF **KOHLER**®

©2023 Kohler Co.



1529270-2

1529270-2-A