

Installation Instructions

Freestanding Bath

Record your model number:
Noter le numéro de modèle:
Anoté su número de modelo: _____

Français, page 7
Español, página 12

KOHLER®

Thank You for Choosing KOHLER

Need help? Contact our Customer Care Center.

- USA/Canada: 1-800-4KOHLER (1-800-456-4537) Mexico: 001-800-456-4537
- Service parts: kohler.com/serviceparts
- Care and cleaning: kohler.com/clean
- Patents: kohlercompany.com/patents

Warranty

This product is covered under the KOHLER® One-Year Limited Warranty, found at kohler.com/warranty. For a hardcopy of warranty terms, contact the Customer Care Center.

Tools and Materials

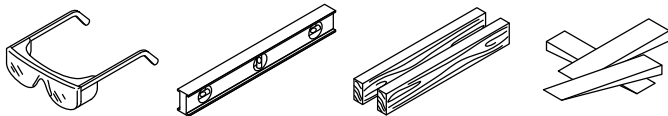

Plus:

- Lifting Straps
- Common Woodworking Tools
- **Optional:** Clear or Color-Matched Silicone Sealant

NOTE: For additional tools needed, refer to installation instructions provided with the drain.

Before You Begin

 **CAUTION: Risk of personal injury.** This bath is heavy. Obtain sufficient help and use lifting straps to lift or move the bath.

IMPORTANT! Install the bath on a level floor.

IMPORTANT! Drain parts are included in a small box within the carton. Locate and retain the small box before discarding the carton and packing material.

Follow all local plumbing and building codes.

Unpack and inspect the product for damage. Return the product to the carton until installation.

To simplify future maintenance, provide access to plumbing connections.

This bath will not easily fit through doorways. Carefully plan how to move the bath into the installation area.

Install the bath to an adequately supported, level finished floor.

This bath is designed for freestanding installation only.

This bath features an integral overflow.

Install a floor- or ceiling-mount bath filler with this freestanding bath.

Your product may appear different than the one illustrated. The installation procedure is the same.

This bath conforms to CSA B45.5/IAPMO Z124.

1. Prepare the Site

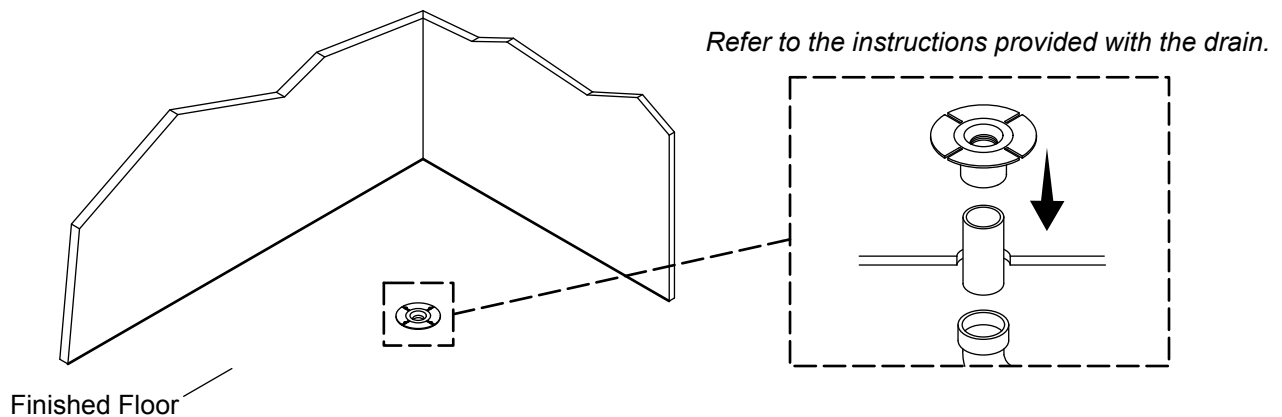

NOTICE: Measure your product for site preparation. Visit the product page at [kohler.com](https://www.kohler.com) for more information.

NOTICE: Provide adequate floor support.

- Determine the location of the bath.
- Position the bath so that the overflow side of the bath faces the preferred direction.
- Verify that the subfloor is level and offers adequate support for the bath.

IMPORTANT! Install the bath on a level floor.

- Install the finished floor material.
- Verify that the finished floor is level before proceeding.

Prepare the Drain

- Install the drain to the bath following the instructions provided with the drain.
- Install a 1-1/2" PVC pipe to the P-trap following the instructions provided with the drain.

2. Install the Bath

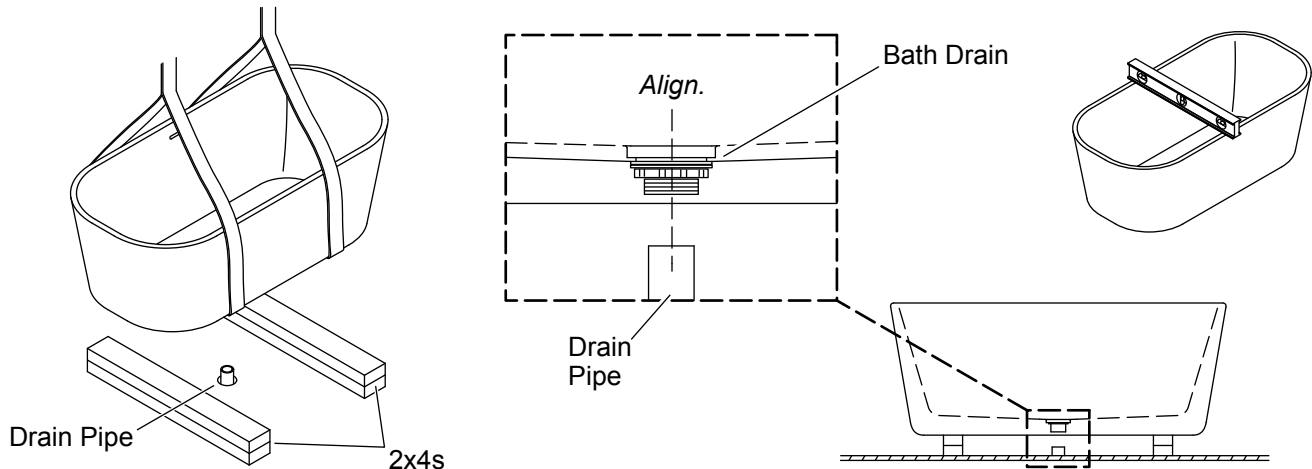

⚠ CAUTION: Risk of personal injury. This bath is heavy. Obtain sufficient help and use lifting straps to lift or move the bath.

⚠ CAUTION: Risk of property damage. Provide a watertight seal on all drain connections.

- Stack together two 6' (1.8 m) lengths of 2x4 lumber. Secure the stacked 2x4s together with nails or screws.
- Position the stacked 2x4s on each side of the drain pipe to temporarily support the bath.
- With help, use lifting straps to carefully lift the bath into position on the 2x4s so the bath drain is over the drain pipe.
- Carefully reposition the bath as needed so the bath drain is directly over the drain pipe.
- Use lifting straps and get additional assistance to remove the 2x4 supports and carefully lower the bath to the floor.
- Adjust the bath position as needed to verify that the drain pipe is centered in the bath drain hole.
- Verify that the bath is level. Install shims as needed.

Complete the Installation

- Install the bath filler following the faucet manufacturer's instructions.
- Complete the drain installation following the instructions provided with the drain.
- If desired, apply a thin, continuous bead of clear or color-matched silicone sealant to the seam between the bath and the finished floor.

Removing Minor Surface Damage

Your solid surface acrylic bath is strong and durable, and will provide you with years of satisfaction. If you observe stains or minor scratches in the acrylic surface, follow these steps to quickly repair your bath.

IMPORTANT! This repair procedure is not appropriate for deep scratches, gouges, or chips. For damage of that nature please contact Kohler Co. or a local solid surface repair professional.

NOTE: We recommend wet sanding to extend the life of the sandpaper, although dry sanding will produce the same quality repair.

NOTE: Use 400 grit sandpaper to remove scratches and stains.

- Apply flat, even pressure with the sandpaper and move the paper in a circular pattern.
- Inspect your progress frequently to ensure a quality repair.
- Clean or replace the sandpaper as needed during the repair.
- When the damage is repaired, polish the area with clean 600 grit sandpaper. Use a steady circular motion to polish the repaired surface and surrounding area to restore the bath to its original finish.
- When you are finished, rinse the bath surface with clean water to remove any sanding dust and debris. Use a clean cloth to dry the bath surface.

Instructions d'installation

Baignoire autoportante

Merci d'avoir choisi KOHLER

Besoin d'aide? Appeler notre centre de services à la clientèle.

- USA/Canada : 1-800-4KOHLER (1-800-456-4537) Mexique : 001-800-456-4537
- **Pièces d'entretien** : kohler.com/serviceparts
- **Entretien et nettoyage** : kohler.com/clean
- **Brevets** : kohlercompany.com/patents

Garantie

Ce produit est couvert sous la garantie limitée d'un an **KOHLER**[®], fournie sur le site kohler.com/warranty. Pour obtenir une copie imprimée des termes de la garantie, s'adresser au centre de services à la clientèle.

Outils et matériel

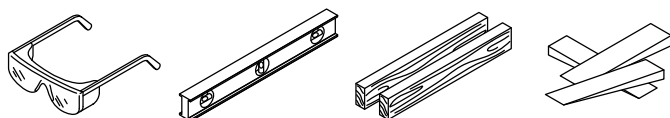

Plus :

- Sangles de levage
- Outils de menuiserie habituels
- **Optionnel** : Mastic d'étanchéité à la silicone transparent ou de couleur assortie

REMARQUE : Pour les outils supplémentaires nécessaires, se reporter aux instructions d'installation fournies avec le drain.

Avant de commencer

 **ATTENTION : Risque de blessures.** Cette baignoire est lourde. Obtenir assez d'aide et utiliser des sangles de levage pour soulever ou déplacer la baignoire.

IMPORTANT! Installer la baignoire sur un plancher à niveau.

IMPORTANT! Les pièces du drain sont incluses dans une petite boîte se trouvant dans le carton. Chercher et conserver la petite boîte avant de jeter le carton et le matériau d'emballage.

Respecter tous les codes de plomberie et de bâtiment locaux.

Déballer et inspecter le produit pour détecter tout dommage. Remettre le produit dans le carton jusqu'à l'installation.

Prévoir un accès aux raccords de plomberie pour simplifier un entretien futur.

Cette baignoire ne passe pas facilement par les entrées de portes. Planifier avec attention la façon de déplacer la baignoire dans l'emplacement d'installation.

Installer la baignoire sur un plancher fini à niveau ayant le support nécessaire.

Cette baignoire est conçue pour une installation autoportante uniquement.

Cette baignoire comprend un trop-plein intégral.

Installer un remplisseur de baignoire à montage sur plancher ou plafond avec cette baignoire autoportante.

Le produit en question peut être différent de celui qui est illustré. La procédure d'installation reste la même.

Cette baignoire est conforme à la norme CSA B45.5/IAPMO Z124.

1. Préparer le site

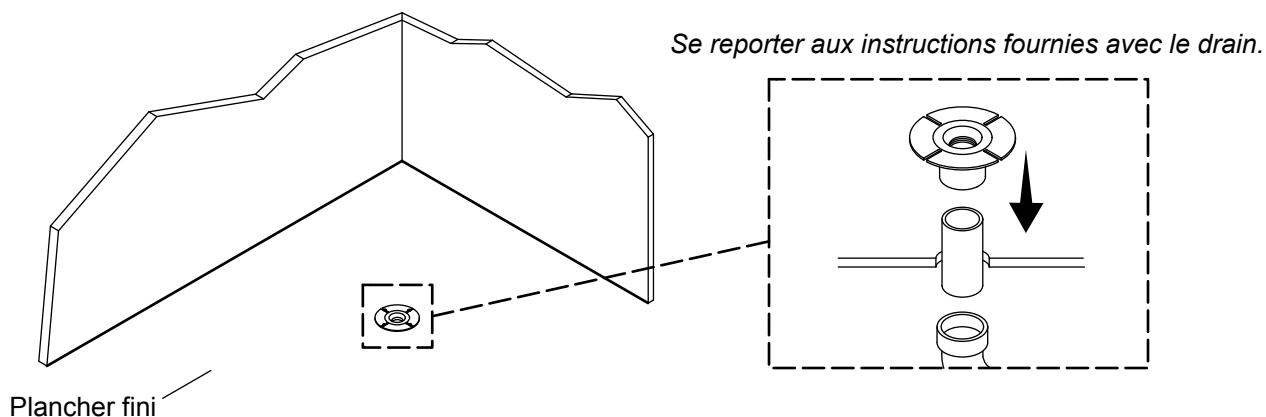

AVIS : Mesurer le produit pour la préparation du site. Pour de plus amples renseignements, consulter la page du produit sur le site kohler.com.

AVIS : Fournir un support de plancher adéquat.

- Déterminer l'emplacement de la baignoire.
- Positionner la baignoire de manière à ce que le côté du trop-plein de la baignoire soit tourné vers la direction préférée.
- Vérifier que le sous-plancher est à niveau et qu'il offre un support adéquat pour la baignoire.

IMPORTANT! Installer la baignoire sur un plancher à niveau.

- Installer le matériau du plancher fini.
- Vérifier que le plancher fini est à niveau avant de continuer.

Préparer le drain

- Installer le drain sur la baignoire conformément aux instructions fournies avec le drain.
- Installer un tuyau en PVC de 1-1/2 po sur le siphon en P en suivant les instructions fournies avec le drain.

2. Installer la baignoire

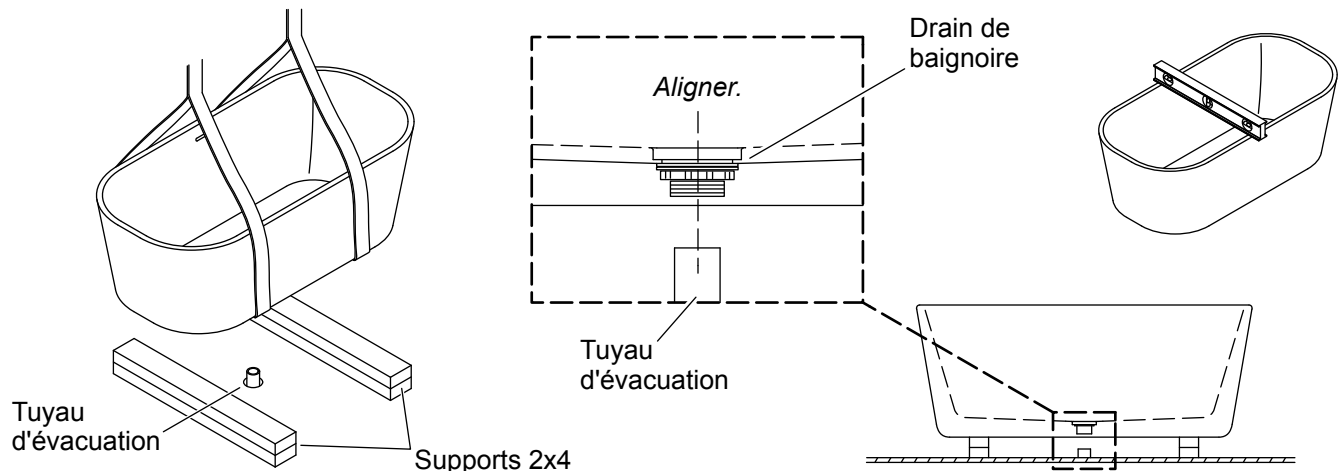

⚠ ATTENTION : Risque de blessures. Cette baignoire est lourde. Obtenir assez d'aide et utiliser des sangles de levage pour soulever ou déplacer la baignoire.

⚠ ATTENTION : Risque de dommages matériels. Fournir un joint étanche sur tous les raccords du drain.

- Empiler deux longueurs de 6 pi (1,8 m) de supports 2x4. Fixer les supports 2x4 empilés les uns sur les autres avec des clous ou des vis.
- Positionner les supports 2x4 empilés sur chaque côté du tuyau d'écoulement pour supporter la baignoire temporairement.
- Avec de l'aide, utiliser les sangles de levage pour soulever la baignoire avec précaution afin de la positionner sur les supports 2x4, de manière à placer le drain de la baignoire par-dessus le tuyau d'écoulement.
- Repositionner avec précaution la baignoire au besoin, afin de placer le drain de la baignoire directement par-dessus le tuyau d'écoulement.
- Utiliser les sangles de levage et demander de l'aide supplémentaire pour retirer les supports 2x4 et abaisser la baignoire avec précaution sur le plancher.
- Ajuster la position de la baignoire au besoin afin de vérifier que le tuyau d'écoulement est centré dans le trou d'écoulement de la baignoire.
- Vérifier que la baignoire est à niveau. Installer des cales au besoin.

Effectuer l'installation

- Installer le remplisseur de la baignoire en suivant les instructions du fabricant du robinet.
- Terminer l'installation du drain en suivant les instructions fournies avec le drain.
- Si souhaité, appliquer un boudin fin et continu de mastic d'étanchéité à la silicone transparent ou de couleur assortie sur le joint entre la baignoire et le plancher fini.

Éliminer les dommages mineurs de la surface

La baignoire en acrylique à surface solide est robuste et durable et offrira de nombreuses années de satisfaction. Suivre ces étapes pour réparer la baignoire rapidement en cas de taches ou de rayures minimales dans la surface en acrylique.

IMPORTANT! Cette procédure de réparation n'est pas appropriée pour les rayures, les entailles ou les écailles profondes. En cas d'endommagements de cette nature, s'adresser à Kohler Co. ou à un spécialiste en réparation de surfaces solides local.

REMARQUE : Nous recommandons d'effectuer un ponçage mouillé afin de prolonger la durée de vie du papier de verre, bien qu'un ponçage sec fournira une réparation de la même qualité.

REMARQUE : Utiliser du papier de verre de grain 400 pour supprimer les rayures et les taches.

- Appliquer une pression plate et égale avec le papier de verre et déplacer le papier dans un motif circulaire.
- Inspecter fréquemment les progrès pour assurer une réparation de qualité.
- Nettoyer ou remplacer le papier de verre selon les besoins pendant la réparation.
- Lorsque le dommage est réparé, polir la surface avec du papier de verre de grain 600 propre. Utiliser un mouvement circulaire et régulier pour polir la surface réparée et la zone alentour pour restaurer la baignoire à sa finition originale.
- Lorsque la réparation est terminée, rincer la surface de la baignoire avec de l'eau propre pour éliminer toute poussière et tous débris du ponçage. Utiliser un chiffon propre pour sécher la surface de la baignoire.

Instrucciones de instalación

Bañera autosoportada

Gracias por elegir productos KOHLER

¿Necesita ayuda? Comuníquese con nuestro Centro de Atención al Cliente.

- EE. UU./Canadá: 1-800-4KOHLER (1-800-456-4537) México: 001-800-456-4537
- **Piezas de repuesto:** kohler.com/serviceparts
- **Cuidado y limpieza:** kohler.com/clean
- **Patentes:** kohlercompany.com/patents

Garantía

A este producto lo cubre la **garantía limitada de un año de KOHLER®**, que se puede consultar en kohler.com/warranty. Si lo desea, solicite al Centro de Atención al Cliente una copia impresa de los términos de la garantía.

Herramientas y materiales

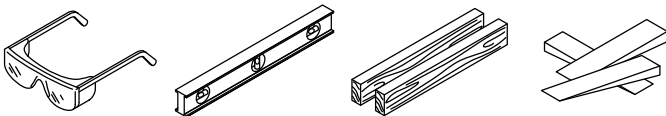

Más:

- Correas de elevación
- Herramientas comunes de trabajo en madera
- **Opcional:** Sellador de silicona, transparente o de color igualado

NOTA: Para ver herramientas adicionales necesarias, consulte las instrucciones de instalación que se adjuntan al desagüe.

Antes de comenzar

 **PRECAUCIÓN: Riesgo de lesiones personales.** Esta bañera es pesada. Obtenga suficiente ayuda, y utilice correas para levantar o mover la bañera.

¡IMPORTANTE! Instale la bañera sobre un piso nivelado.

¡IMPORTANTE! Se incluyen las piezas del desagüe en una cajita dentro de la caja del producto. Busque y retenga la cajita antes de desechar la caja del producto y el material de empaque.

Cumpla todos los códigos locales de plomería y construcción.

Desempaque el producto, y verifique que no esté dañado. Coloque el producto de nuevo en la caja hasta que lo vaya a instalar.

Para simplificar el mantenimiento futuro, deje acceso a todas las conexiones de plomería.

Esta bañera no cabe fácilmente a través de los marcos de las puertas. Planee con cuidado cómo mover la bañera al área de instalación.

Instale la bañera sobre piso acabado, ya nivelado y con suficiente soporte.

Esta bañera está diseñada solamente para instalación autosoportada.

Esta bañera tiene un rebosadero integral.

En esta bañera autosoportada instale un llenador de bañera de montaje al piso o al techo (cielo raso).

Es posible que su modelo parezca distinto al ilustrado. El procedimiento de instalación es el mismo.

Esta bañera satisface la norma CSA B45.5/IAPMO Z124.

1. Prepare el sitio

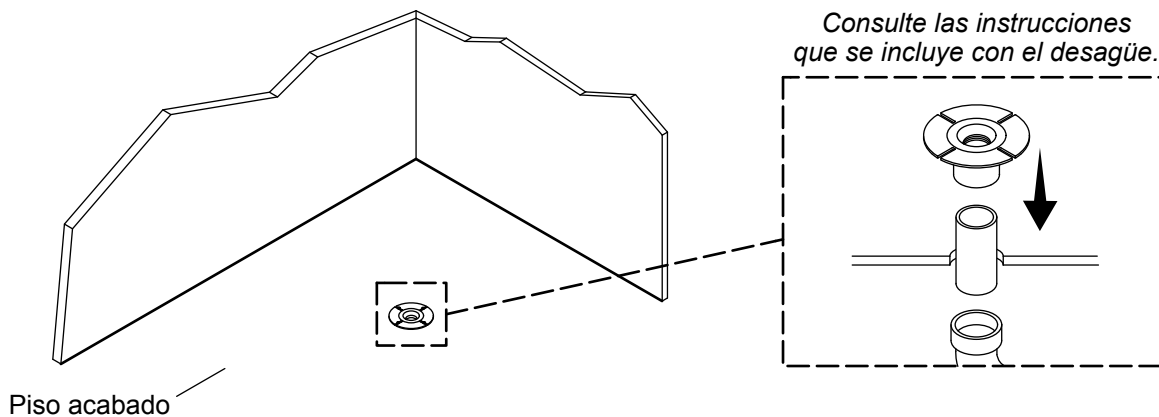

AVISO: Mida su producto para preparar el sitio. Visite la página del producto en kohler.com para obtener más información.

AVISO: Asegúrese de que el piso ofrezca el soporte adecuado.

- Determine la ubicación de la bañera.
- Coloque la bañera de forma que su lado de desbordamiento quede hacia la dirección que prefiera.
- Verifique que el subpiso esté nivelado y que ofrezca soporte adecuado para la bañera.

¡IMPORTANTE! Instale la bañera sobre un piso nivelado.

- Instale el material de acabado del piso.
- Antes de seguir adelante, verifique que el piso con acabado esté nivelado.

Prepare el desagüe

- Instale el desagüe a la bañera, de acuerdo a las instrucciones que se adjuntan al desagüe.
- Instale una tubería de PVC de 1-1/2 pulg a la trampa en P, de acuerdo a las instrucciones que se adjuntan al desagüe.

2. Instale la bañera

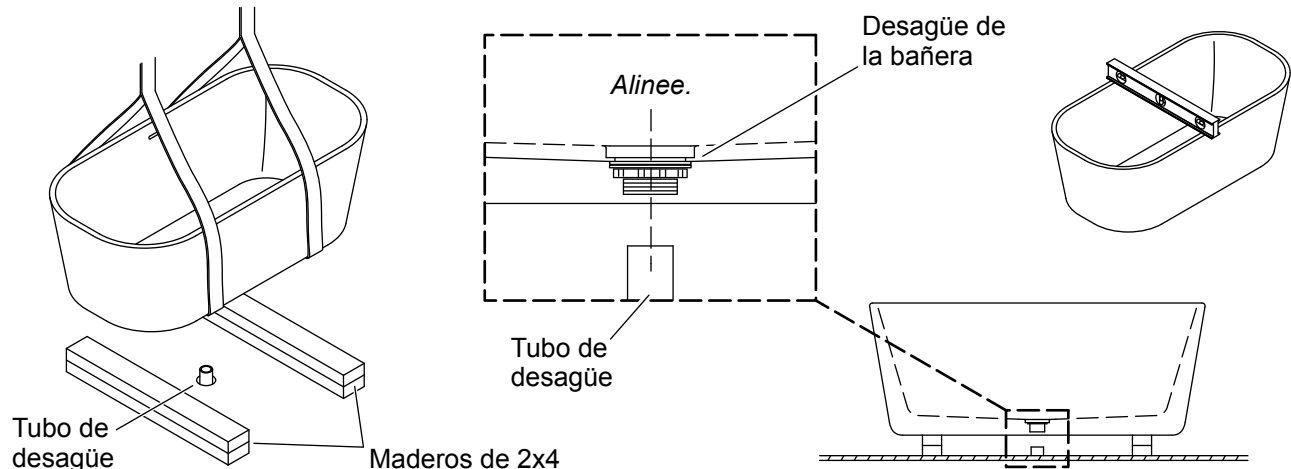

- ⚠ PRECAUCIÓN: Riesgo de lesiones personales.** Esta bañera es pesada. Obtenga suficiente ayuda, y utilice correas para levantar o mover la bañera.
 - ⚠ PRECAUCIÓN: Riesgo de causar daños a la propiedad.** Proporcione un sello impermeable en todas las conexiones del desagüe.
- Superponga 2 maderos de 2x4 pulgadas de 6' (1,8 m) de largo. Fije con clavos o con tornillos los maderos superpuestos de 2x4 pulgadas para juntarlos.
 - Coloque los maderos superpuestos de 2x4 pulgadas a cada lado de la tubería de desagüe para soportar temporalmente la bañera.
 - Con ayuda y con correas levante con cuidado la bañera a su lugar sobre los maderos de 2x4 pulgadas, de modo que el desagüe de la bañera quede sobre la tubería de desagüe.
 - Con cuidado cambie de posición la bañera, según sea necesario, para que el desagüe de la bañera quede directamente sobre la tubería de desagüe.
 - Con correas y ayuda adicional retire los soportes de maderos superpuestos de 2x4 pulgadas, y coloque con cuidado la bañera sobre el piso.
 - Ajuste la posición de la bañera, según sea necesario, para verificar que la tubería de desagüe quede centrada en el orificio del desagüe de la bañera.
 - Verifique que la bañera quede nivelada. Instale cuñas, según sea necesario.

Complete la instalación

- Instale el llenador de la bañera de acuerdo a las instrucciones del fabricante de la grifería.
- Termine la instalación del desagüe, de acuerdo a las instrucciones que se adjuntan al desagüe.
- Si lo desea, aplique un hilo continuo y delgado de sellador de silicona transparente o del mismo color que la bañera en la unión entre la bañera y el piso acabado.

Para retirar daños menores de la superficie

La bañera con superficie acrílica sólida es fuerte y durable, y le dará años de satisfacción. Si observa manchas o rayones menores en la superficie acrílica, siga estos pasos para reparar rápidamente su bañera.

¡IMPORTANTE! Este procedimiento de reparación no es adecuado para rayones profundos, muescas o despostilladuras. Para ese tipo de daños, comuníquese con Kohler Co. o con un profesional local en reparación de superficies sólidas.

NOTA: Recomendamos el uso de lijado en húmedo para prolongar la vida útil del papel de lija, aunque el lijado en seco produce la misma calidad de reparación.

NOTA: Utilice papel de lija de grano 400 para eliminar rayones y manchas.

- Aplique presión uniforme y plana con el papel de lija, y mueva el papel con movimiento circular.
- Inspeccione su progreso con frecuencia para asegurar una reparación de calidad.
- Limpie o reemplace el papel de lija según sea necesario durante la reparación.
- Cuando el daño haya sido reparado, pule el área con papel de lija limpio de grano 600. Utilice movimiento circular uniforme para pulir la superficie reparada y el área circundante para restablecer el acabado original de la bañera.
- Al terminar, enjuague la superficie de la bañera con agua limpia para eliminar las partículas y el polvo de lijado. Utilice un paño limpio para secar la superficie de la bañera.

USA/Canada: 1-800-4KOHLER (1-800-456-4537)
Mexico: 001-800-456-4537
kohler.com

THE BOLD LOOK
OF **KOHLER**®

©2023 Kohler Co.



1549042-2

1549042-2-A