

Installation Instructions

Amplifier

Record your model number:

Noter le numéro de modèle:

Anote su número de modelo: _____

Français, page 19

Español, página 36

KOHLER®

Thank You for Choosing KOHLER

Need help? Contact our Customer Care Center.

- USA/Canada: 1-800-4KOHLER (1-800-456-4537) Mexico: 001-800-456-4537
Hours of Operation: Monday-Friday 8:00 AM -5:00 PM (CT)
Languages Spoken: English, Spanish, and translation services are available.
- **Service parts:** [kohler.com/serviceparts](https://www.kohler.com/serviceparts)
- **Care and cleaning:** [kohler.com/clean](https://www.kohler.com/clean)
- **Patents:** [kohlercompany.com/patents](https://www.kohlercompany.com/patents)

Warranty

This product is covered under the **KOHLER® Electronic Faucets, Valves, and Controls Five-Year Limited Warranty**, found at [kohler.com/warranty](https://www.kohler.com/warranty). For a hardcopy of warranty terms, contact the Customer Care Center.

Important Information



WARNING: When using electrical products, basic precautions should always be followed, including the following:



WARNING: Risk of electric shock. A qualified electrician should route all electrical wiring.



WARNING: Risk of electric shock. Disconnect the power before servicing.



CAUTION: Risk of product damage. The amplifier is rated to operate in temperatures up to 104°F (40°C). Do not install near heat sources (such as radiators or heat registers) or in any location where the temperature may exceed 104°F (40°C).

NOTICE: This product is not water-resistant. Do not install in a location where excessive moisture, high humidity levels, or condensation are present.

NOTICE: Provide unrestricted service access to the amplifier.

NOTICE: Provide a minimum of 6" (152 mm) of space around the amplifier for proper air flow.

NOTICE: Follow all local plumbing, building, and electrical codes.

NOTE: This amplifier can be operated as a stand-alone unit, or can be installed with the Anthem_™+ showering system.

Operation with Anthem+

To connect the amplifier to the Anthem+ system, the K-27756-NA system controller is required.

The provided data cable is used to connect the amplifier to the system controller.

Refer to the "Anthem+ System Layout" section in this guide.

Before Operating the Anthem+ System For the First Time:

Download and install the latest software for connected components. This may take an hour or more to complete based on system configuration and internet connection speed. **Do not disconnect the power from any components during software download and installation.**

READ AND FOLLOW ALL INSTRUCTIONS

SAVE THESE INSTRUCTIONS

Specifications

Model	K-30319-NA
Ambient Temperature	Max 104°F (40°C)
Maximum Relative Humidity	90% non-condensing
Input	100-240 VAC, 50-60 Hz, 1.5 A Max
Power Supply Output	24V DC, 4 A Max
Power Cable Length	69" (1753 mm)
Data Cable Length	6' (1.83 m)
Output Power (Stereo)	40 Watts x 2 into 4 Ohms
Output Power (Mono)	20 Watts x 1 into 4 Ohms
Frequency Response	20 Hz - 18 kHz +/- 3 dB
Signal/Noise Ratio	>75 dB
Total Harmonic Distortion	<0.1% at 1 Watt, <1% at full output power

Tools and Materials

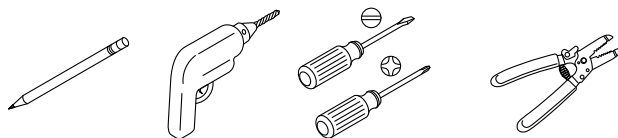

Wire Cutter/Stripper

Plus:

- Speaker Wire

Before You Begin

Determine amplifier and speaker locations before beginning installation. Test the BLUETOOTH® range between the amplifier and your wireless device when determining amplifier location.

The amplifier can be mounted in any orientation. Use the supplied brackets or rubber feet to accommodate your mounting configuration.

Locate the amplifier within close proximity to a 15 A, 120 V electrical outlet. A GFCI* outlet may be required in certain applications.

A qualified electrician should install any electrical outlet.

If possible, install the electrical outlet before installing the amplifier.

*Outside North America, this may be known as a Residual Current Device (RCD).

Site Requirements

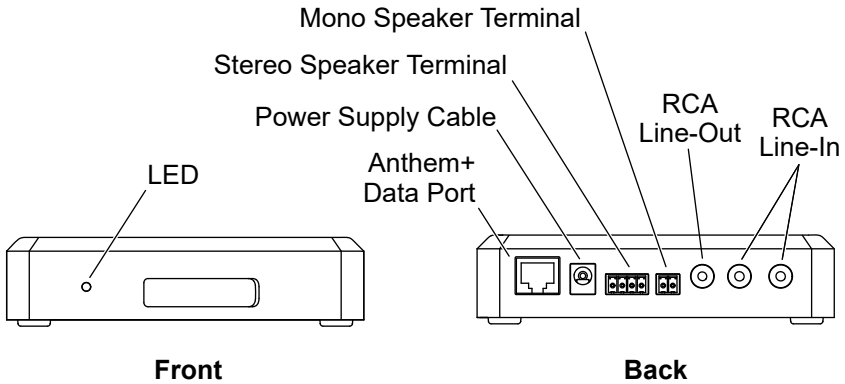

- Plan the location of the amplifier to allow access to the front and back ports.
- To play your personal music files, you need a wireless BLUETOOTH device, or a device with an RCA stereo cable connection.
- The speaker terminal connections on the amplifier will accept a 12-24 AWG wire. Follow local codes for speaker wire type and routing.
- Allow adequate reach for wires between the amplifier and speaker locations.
- Verify that the LED light will be visible after installation.
- For Anthem+:** Allow adequate reach for the data cable between the amplifier and the system controller, or obtain a longer Ethernet-style cable or extension cable.

1. Installation

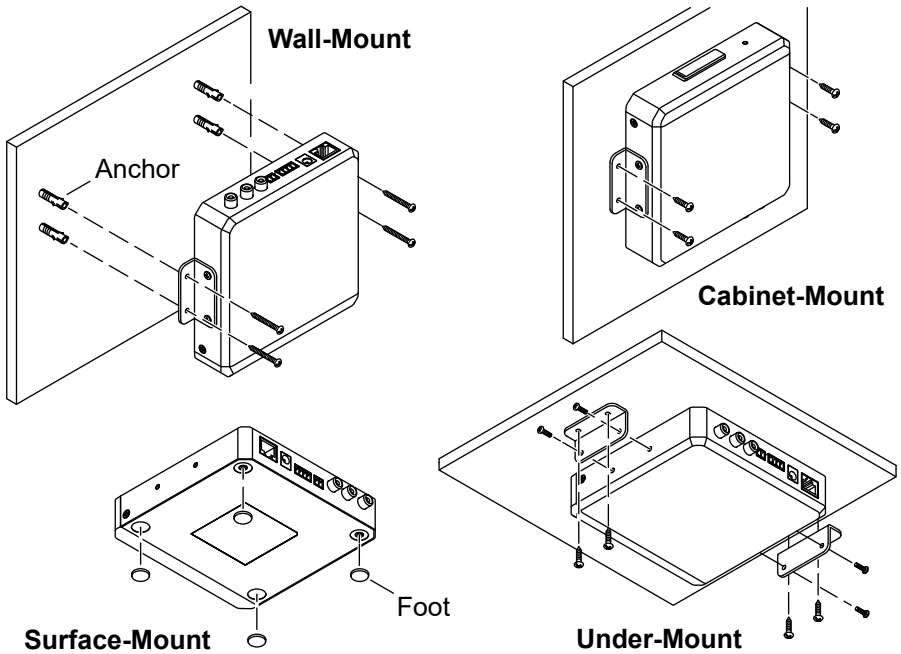

CAUTION: Risk of product damage. The amplifier is rated to operate in temperatures up to 104°F (40°C). Do not install near heat sources (such as radiators or heat registers) or in any location where the temperature may exceed 104°F (40°C).

NOTICE: Mount the amplifier in a dry location, and provide a minimum of 6" (152 mm) of space for proper air flow.

Mounting Options

- Surface-mount:** Attach the four rubber feet to the underside of the amplifier to protect against scratching your shelf or countertop surface.
- Cabinet-mount:** Install the amplifier using the mounting brackets and short screws.
- Under-mount:** Flip the orientation of the brackets on the amplifier to install the amplifier in an upright position.

- Wall-mount:** Secure the amplifier using the mounting brackets, long screws, and wall anchors (if needed).

Bracket Installation

- Position the amplifier with attached brackets in the desired location.
- Mark the bracket hole locations with a pencil.
- Drill pilot holes or insert anchors as needed at the marked locations.
- Secure the brackets using the four screws provided.

2. Anthem+ System Layout

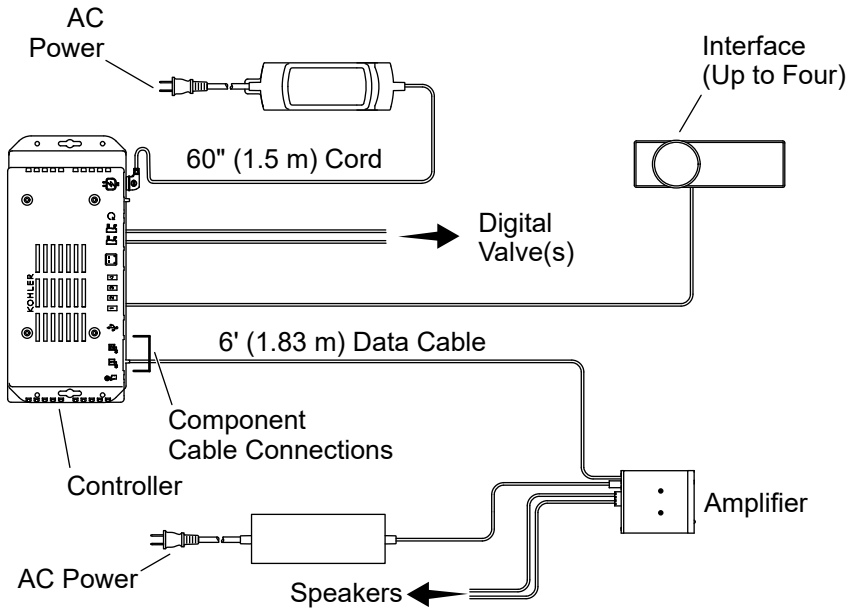

The amplifier can be controlled digitally when connected to the K-27756-NA Anthem+ system controller. The controller powers the interface(s) and controls the amplifier and other system components.

NOTE: A data cable is provided to connect the amplifier to the controller. If the amplifier is not within 6' (1.83 m) of the controller, obtain a longer Ethernet-style cable or add an extension cable.

- Disconnect the power from the amplifier and the controller.
- Connect one end of the data cable into the port on the back of the amplifier.
- Connect the other end of the cable into one of the four grouped component ports on the controller.
- Reconnect the power to the amplifier and the controller.

Before Operating the Anthem+ System For the First Time:

- Provision the product using the Kohler Konnect app for the latest updates. This may take an hour or more to complete based on system configuration and internet connection speed. **Do not disconnect the power from any components during software download and installation.**
- For more information on system setup and operation, refer to the guide on the controller product page at [kohler.com](https://www.kohler.com).

3. Speaker Connections

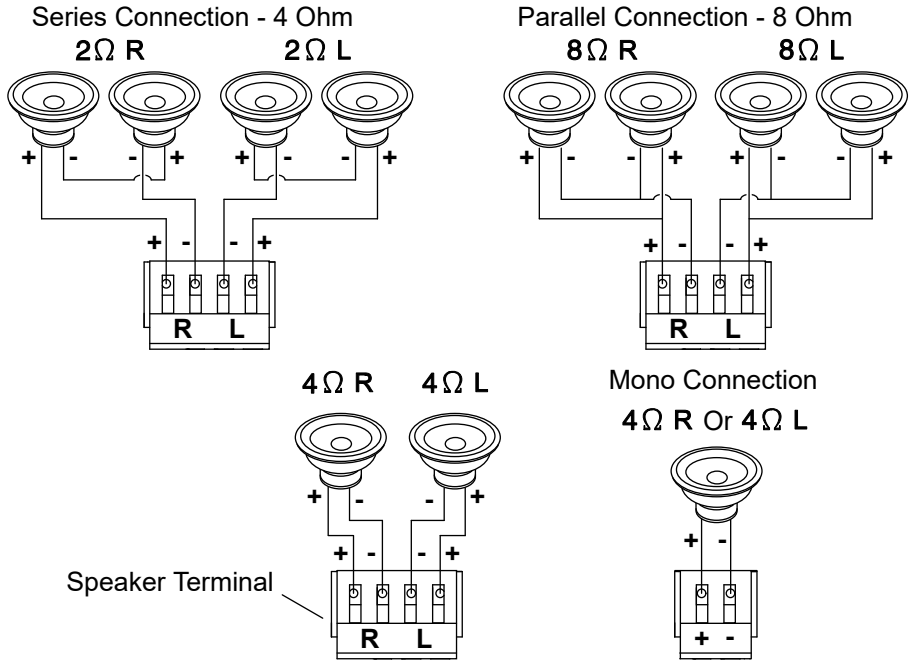

NOTE: This amplifier allows 2- or 4-speaker stereo or mono output. Refer to the connection diagram above for your wiring configuration.

NOTE: The speaker terminal will accept a 12-24 AWG wire. Follow local codes for routing speaker wires.

- Disconnect the power from the amplifier.
- Using a wire stripper, remove approximately 1/2" (13 mm) of insulation from the speaker wire.
- Insert the wire into the appropriate positive (+) or negative (-) and right (R) or left (L) terminal connector.
- Repeat for the remaining speaker wires.
- Reconnect the power to the amplifier.
- Verify that the status LED light turns on.

Operation

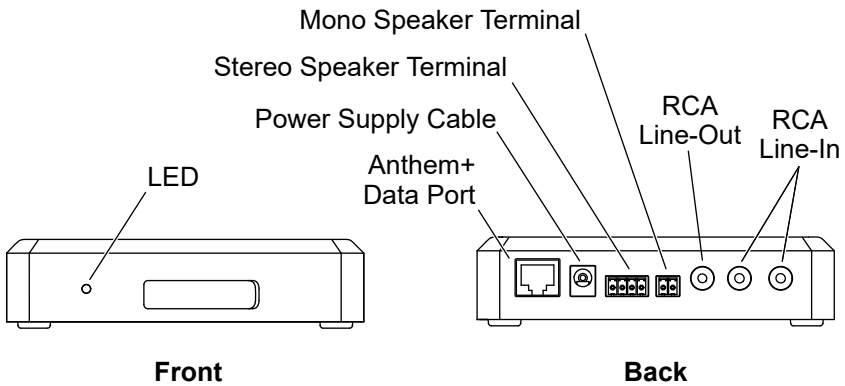

NOTE: Set your music device to a midrange volume after connecting to the amplifier, but before sending an audio signal from the device.

Status LED Light

- Yellow** = standby mode.
- Blue blink** = standby mode with BLUETOOTH® connection.
- Blue** = audio input from a BLUETOOTH device.
- Green** = audio input from the RCA line-in ports.
- White** = audio input from an SD card.

RCA Stereo Input

- A wired connection can be connected to the RCA line-in connections.
- Once a signal is detected from the device, the LED will turn green and the audio input will fade in.
- If the LED does not turn green when the device is turned on, increase the volume on the device.
- Audio input may be slightly delayed when a device is initially connected.

Wireless Input

- Once a BLUETOOTH device is connected, the LED will blink blue.
- The amplifier will display on the device as “Kohler Amplifier.”
- If a BLUETOOTH pin is required, enter “0000.”

NOTE: If connected to an Anthem+ system, the pin and device name can be changed using the Anthem+ system controller embedded setup page.

- Upon receiving a wireless signal, the LED will turn solid blue and the audio input will fade in.
- Wireless input will override any signal that may be coming from the front or back line-in ports.

RCA Output

- A line-out port is available to provide unamplified stereo output of the audio signal that can be fed to another external device.

Standby Mode

- If no audio signal is detected for 30 seconds from the RCA inputs, the amplifier will go into standby mode and the LED will turn yellow.
- BLUETOOTH Standby:** If no audio signal is detected for 30 seconds from a connected wireless device, the amplifier will go into BLUETOOTH standby mode and the LED will change from solid blue to blue blink.

Anthem+ Operation

- For information on operating the amplifier using the Anthem+ system, refer to the guide on the K-27756-NA controller product page at kohler.com.

Troubleshooting



WARNING: Risk of electric shock. Disconnect the power before servicing.

NOTE: For Anthem+ system troubleshooting, refer to the guide on the K-27756-NA controller product page at kohler.com.

This troubleshooting guide is for general aid only. For service and installation issues or concerns, call 1-800-4KOHLER.

Symptoms	Probable Cause	Recommended Action
1. One or both speakers do not produce sound, or sound is too low in a two speaker setup.	A. Speaker cable is not plugged in properly.	A. Confirm that the cables are properly installed into the amplifier connections and to the left and right speakers.
2. One or more speakers do not produce sound, or sound is too low in a four speaker setup.	A. Damaged speaker or speaker not plugged in. B. Speaker cable is not connected properly.	A. Confirm that the speaker cables are properly installed into the appropriate positive (+) and negative (-) connectors on the amplifier. B. Connect 4 Ohm speakers in series and 8 Ohm speakers in parallel.
3. After playing music loudly, the music stops even though a song is properly selected.	A. Thermal shut down.	A. Shut down the system for 1 hour to allow the unit to cool. Verify that the area where the unit is installed does not exceed 104°F (40°C).

Symptoms	Probable Cause	Recommended Action
<p>4. The status LED is not illuminated.</p>	<p>A. Power supply is not plugged into the outlet.</p> <p>B. Power supply connection to the amplifier may be loose or disconnected.</p> <p>C. The outlet is not powered.</p> <p>D. Circuit breaker has been tripped.</p>	<p>A. Plug the power supply into the outlet.</p> <p>B. Check power supply connection to the amplifier and reconnect if needed.</p> <p>C. Confirm that there is power to the electrical outlet.</p> <p>D. Reset the circuit breaker.</p>
<p>5. No sound plays through the speakers.</p>	<p>A. The song is paused.</p> <p>B. The volume is too low.</p>	<p>A. Verify that a song is playing. If the song is paused, press the resume feature to continue playback.</p> <p>B. Verify that the volume is turned up high enough for proper enjoyment.</p>
<p>6. The amplifier is not connecting to my BLUETOOTH® device.</p>	<p>A. The device is not within range.</p> <p>B. The device is not paired with the amplifier.</p>	<p>A. Confirm that the device is within range of your amplifier.</p> <p>B. Pair your device with the amplifier according to the pairing instructions for your device.</p>
<p>7. The LED is blue, but the audio signal is intermittent.</p>	<p>A. The BLUETOOTH device is not within full range.</p>	<p>A. Move the device closer to the amplifier location.</p>

Compliance

Kohler Company, Model: K-30319-NA

FCC ID: N82-KOHLER054

This device complies with Part 15 of the FCC Rules. Operation is subject to the following two conditions: (1) this device may not cause harmful interference, and (2) this device must accept any interference received, including interference that may cause undesired operation.

Changes or modifications not expressly approved by the party responsible for compliance could void the user's authority to operate the equipment.

This equipment has been tested and found to comply with the limits for a Class B digital device, pursuant to Part 15 of the FCC Rules. These limits are designed to provide reasonable protection against harmful interference in a residential installation. This equipment generates, uses, and can radiate radio frequency energy and, if not installed and used in accordance with the instructions, may cause harmful interference to radio communications. However, there is no guarantee that interference will not occur in a particular installation. If this equipment does cause harmful interference to radio or television reception, which can be determined by turning the equipment off and on, the user is encouraged to try to correct the interference by one of the following measures:

- Reorient or relocate the receiving antenna.
- Increase the separation between the equipment and receiver.
- Connect the equipment into an outlet on a circuit different from that to which the receiver is connected.
- Consult the dealer or an experienced radio/TV technician for help.

RF Exposure Warning

This transmitter with its antenna complies with FCC's RF exposure limits for general population/uncontrolled exposure.

This device must not be co-located or operated in conjunction with any other antenna or transmitter.

This device should be operated with a minimum distance of 7-7/8" (200 mm) between the radiator and your body.

IC: 4554A-KOHLER054

This device complies with Industry Canada license-exempt RSS standard(s). Operation is subject to the following two conditions: (1) this device may not cause

interference, and (2) this device must accept any interference, including interference that may cause undesired operation of the device.

This transmitter with its antenna complies with Industry Canada RF Exposure Limits for General Population/Uncontrolled Exposure.

This Class B digital apparatus complies with Canadian ICES-003.

The power plug of the device must remain easily accessible.

Range and Function Disclaimer

BLUETOOTH® is the name for a short-range radio frequency (RF) technology that operates at 2.4 GHz. The effective range of most BLUETOOTH mobile devices is 10 meters. BLUETOOTH is designed for very low power use. The compatibility of the BLUETOOTH amplifier interface to mobile/portable devices differs according to the various individual devices and, in particular, may vary with different software versions for a device. The normal mobile device BLUETOOTH range can be up to 10 meters, however, placement of your mobile device and the BLUETOOTH amplifier's installation environment will impact your reception range.

Water and walls can act as blocking agents to the BLUETOOTH signal that your mobile device is using to broadcast to your BLUETOOTH amplifier. Therefore, selecting an installation location that removes these range blocking obstacles will increase the effective range and performance of your BLUETOOTH amplifier.

You can test your BLUETOOTH reception by performing simple range tests using your mobile device prior to performing a permanent installation. The best way to make use of the short BLUETOOTH range is to make sure your BLUETOOTH amplifier is as close to the BLUETOOTH transmitter (mobile phone, tablet, etc.) as possible. The less distance between the two devices, the greater will be the reliability of your BLUETOOTH audio signal, and the less distance means less obstacles in the medium through which the transmission is passing, so there is a reduced chance of audio signal loss.

The compatibility of the BLUETOOTH amplifier to mobile/portable devices differs according to the various individual devices and, in particular, may vary with different software versions for a device. All functions are based on industry-wide communications standards. Compatibility between the BLUETOOTH amplifier and mobile device is therefore largely dependent upon the software version of the mobile device. Other factors (e.g. installation location, walls, distance) mean that in individual cases, sporadic impairment of functions may occur in devices that otherwise function reliably. Not all functions are supported in all countries.

Because of these reasons, Kohler Co. can assume no guarantee for the unlimited compatibility and functionality of your mobile device in conjunction with the BLUETOOTH amplifier.

The BLUETOOTH® word mark and logos are registered trademarks owned by Bluetooth SIG, Inc. and any use of such marks by Kohler Co. is under license. Other trademarks and trade names are those of their respective owners.

Instructions d'installation

Amplificateur

Merci d'avoir choisi KOHLER

Besoin d'aide? Appeler notre centre de services à la clientèle.

- USA/Canada : 1-800-4KOHLER (1-800-456-4537) Mexique : 001-800-456-4537
Heures d'ouverture Du lundi au vendredi, de 8 h à 17 h (HNC)
Langues parlées : Anglais, Espagnol, et services de traduction disponibles.
- **Pièces de rechange** : kohler.com/serviceparts
- **Entretien et nettoyage** : kohler.com/clean
- **Brevets** : kohlercompany.com/patents

Garantie

Ce produit est couvert sous la **garantie limitée de cinq ans des commandes, vannes et robinets électroniques KOHLER®**, fournie sur le site kohler.com/warranty. Pour obtenir une copie imprimée des termes de la garantie, s'adresser au centre de services à la clientèle.

Renseignements importants



AVERTISSEMENT : Lors de l'utilisation de produits électriques, toujours observer les mesures de précaution de base, dont les suivantes :



AVERTISSEMENT : **Risque de choc électrique.** Tout le câblage électrique devrait être acheminé par un électricien qualifié.



AVERTISSEMENT : **Risque de choc électrique.** Débrancher l'alimentation électrique avant un entretien.



ATTENTION : **Risque d'endommagement du produit.** L'amplificateur est destiné à fonctionner à des températures de jusqu'à 104 °F (40 °C) maximum. Ne pas installer à proximité de sources de chaleur (comme des radiateurs ou des registres de chaleur), ni dans des endroits où la température pourrait dépasser 104 °F (40 °C).

AVIS : Ce produit n'est pas hydrorésistant. Ne pas installer dans un endroit avec une humidité excessive, avec des niveaux de haute humidité ou avec condensation.

AVIS : Fournir un accès libre à l'amplificateur aux fins d'entretien.

AVIS : Fournir un minimum de 6 po (152 mm) d'espace autour de l'amplificateur pour assurer une circulation d'air appropriée.

AVIS : Respecter tous les codes locaux en ce qui concerne l'électricité, la plomberie et le bâtiment.

REMARQUE : Cet ampli icateur peut être utilisé comme unité autonome ou il peut être installé avec le système de douche Anthem^{TM+}.

Fonctionnement avec Anthem+

Pour connecter l'amplificateur au système Anthem+, l'unité de commande du système K-27756-NA est requise.

Le câble de données fourni est utilisé pour connecter l'amplificateur à l'unité de commande du système.

Se reporter à la section « Disposition du système Anthem+ » dans ce guide.

Avant de faire fonctionner le système Anthem+ la première fois :

Télécharger et installer le logiciel le plus récent pour les composants connectés. Une heure ou plus peuvent être nécessaires en fonction de la configuration du système et

de la vitesse de connexion Internet. **Ne pas déconnecter l'alimentation électrique des composants pendant le téléchargement et l'installation du logiciel.**

LIRE ET SUIVRE TOUTES LES INSTRUCTIONS

CONSERVER CES INSTRUCTIONS

Spécifications

Modèle	K-30319-NA
Température ambiante	Max 104 °F (40 °C)
Humidité relative maximale	90 % sans condensation
Entrée	100-240 V c.a., 50-60 Hz, 1,5 A Max
Tension de sortie d'alimentation	24 V c.c., 4 A Max
Longueur de câble d'alimentation	69 po (1,75 m)
Longueur du câble de données	6 pi (1,83 m)
Puissance de sortie (stéréo)	40 Watts x 2 en 4 Ohms
Puissance de sortie (mono)	20 watts x 1 en 4 ohms
Réponse en fréquence	20 Hz - 18 kHz +/- 3 dB
Rapport signal/bruit	> 75 dB
Distorsion harmonique totale	< 0,1% à 1 watt, < 1% à la puissance de sortie intégrale

Outils et matériel

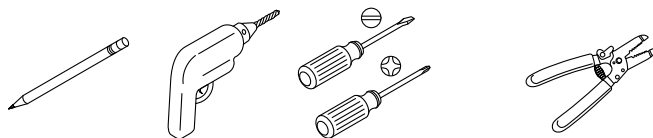

Coupe-fils/Pince à dénuder

Plus :

- Fil de haut-parleurs

Avant de commencer

Déterminer les emplacements de l'amplificateur et des haut-parleurs avant de commencer l'installation. Tester la portée de l'appareil BLUETOOTH® entre l'amplificateur et l'appareil sans fil lors de l'établissement de l'emplacement de l'amplificateur.

L'amplificateur peut être monté dans n'importe quelle orientation. Utiliser les supports ou les pieds en caoutchouc fournis pour adapter la configuration de montage.

Positionner l'amplificateur à proximité d'une sortie électrique de 15 A, 120 V. Une prise pour disjoncteur de fuite de terre (GFCI)* pourrait être requise dans certaines applications.

Toutes les prises électriques devraient être installées par un électricien qualifié.

Si possible, installer la prise électrique avant d'installer l'amplificateur.

*Hors de l'Amérique du Nord, ce dispositif peut être connu sous le nom de dispositif à courant résiduel (RCD).

Conditions requises pour le site

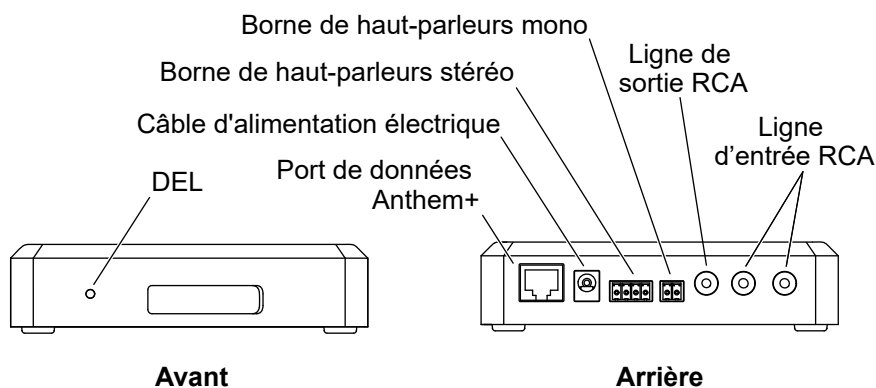

- Planifier l'emplacement de l'amplificateur de manière à permettre un accès aux ports avant et arrière.
- Un appareil BLUETOOTH sans fil ou un appareil avec une connexion de câble stéréo RCA sont nécessaires pour lire des fichiers de musique personnels.
- Les connexions de bornes de haut-parleurs sur l'amplificateur acceptent un fil 12-24 AWG. Respecter les codes locaux pour le type de fil de haut-parleurs et l'acheminement.
- Laisser un espace d'accès adéquat pour les fils entre les emplacements de l'amplificateur et des haut-parleurs.
- Vérifier que le voyant DEL sera visible après l'installation.
- Pour l'appareil Anthem+ :** Laisser un espace d'accès adéquat pour le câble de données entre l'amplificateur et l'unité de commande du système, ou obtenir un câble style Ethernet ou un câble de rallonge plus long.

1. Installation

Montage mural

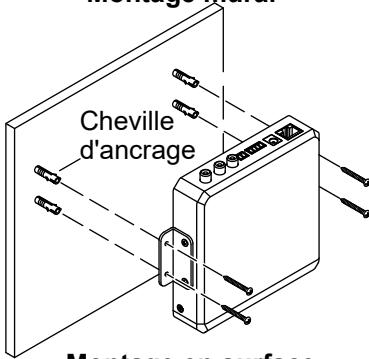

Montage sur armoire

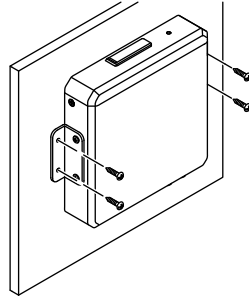

Montage en surface

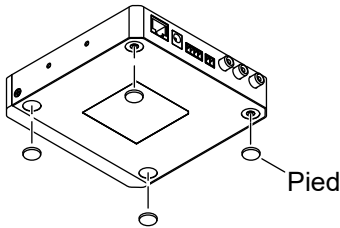

Encastrement par le dessous

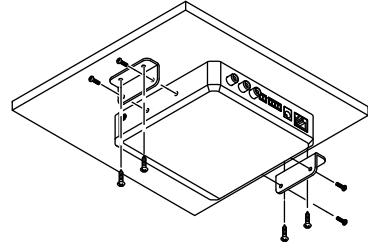

ATTENTION : Risque d'endommagement du produit. L'amplificateur est destiné à fonctionner à des températures de jusqu'à 104 °F (40 °C) maximum. Ne pas installer à proximité de sources de chaleur (comme des radiateurs ou des registres de chaleur), ni dans des endroits où la température pourrait dépasser 104 °F (40 °C).

AVIS : Monter l'amplificateur dans un emplacement sec et fournir un minimum de 6 po (152 mm) d'espace pour assurer un débit d'air approprié.

Options de montage

- Montage en surface :** Attacher les quatre pieds en caoutchouc sur le dessous de l'amplificateur pour protéger l'étagère ou la surface du comptoir contre les rayures.
- Montage sur armoire :** Installer l'amplificateur en utilisant les supports de fixation et les vis courtes.
- Montage sous plan :** Tourner l'orientation des supports sur l'amplificateur pour installer celui-ci dans une position verticale.

- Montage mural** : Fixer l'amplificateur en place en utilisant les supports de fixation, les vis longues, et les chevilles d'ancrage mural (si nécessaire).

Installation de supports

- Positionner l'amplificateur avec les supports attachés dans l'emplacement souhaité.
- Marquer les emplacements des trous des supports avec un crayon.
- Percer des avant-trous ou insérer les chevilles d'ancrage selon les besoins aux emplacements marqués.
- Sécuriser les supports en utilisant les quatre vis fournies.

2. Disposition du système Anthem+

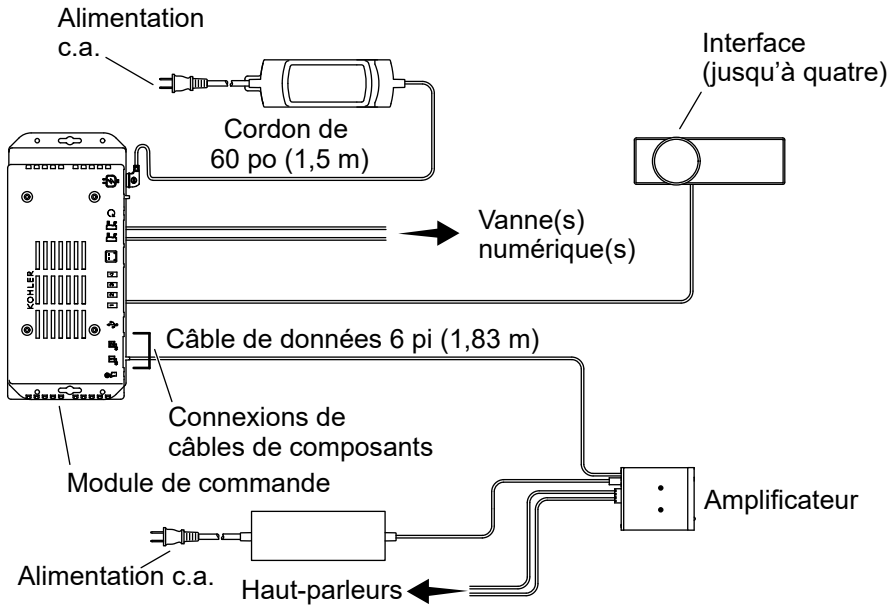

L'amplificateur peut être commandé par voie numérique lorsqu'il est connecté à l'unité de commande du système K-27756-NA Anthem+. L'unité de commande alimente l'interface ou les interfaces et commande l'amplificateur et les autres composants du système.

REMARQUE : Un câble de données est fourni pour connecter l'amplificateur à l'unité de commande. Si l'amplificateur n'est pas compris dans un rayon de 6 pi (1,83 m) de l'unité de commande, utiliser un câble Ethernet plus long ou ajouter un câble de rallonge.

- Déconnecter l'alimentation électrique de l'amplificateur et de l'unité de commande.
- Connecter une extrémité du câble de données dans le port sur l'arrière de l'amplificateur.
- Connecter l'autre extrémité du câble dans l'un des quatre ports de composants regroupés sur l'unité de commande.
- Reconnecter l'alimentation électrique à l'amplificateur et à l'unité de commande.

Avant de faire fonctionner le système Anthem+ la première fois :

- Approvisionner le produit en utilisant l'application Kohler Konnect pour les dernières mises à jour. Une heure ou plus peuvent être nécessaires en fonction de la configuration du système et de la vitesse de connexion Internet. **Ne pas déconnecter l'alimentation électrique des composants pendant le téléchargement et l'installation du logiciel.**
- Pour obtenir de l'information supplémentaire sur la configuration et l'utilisation du système, se reporter au guide sur la page de produit de l'unité de commande sur le site kohler.com.

3. Connexions des haut-parleurs

Connexion en série - 4 ohms

2 Ω R 2 Ω L

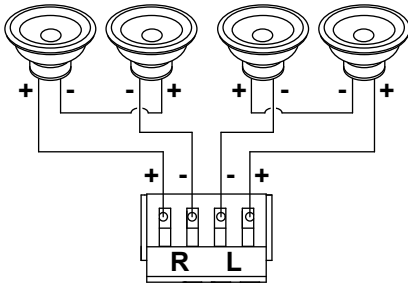

Connexion parallèle - 8 ohms

8 Ω R 8 Ω L

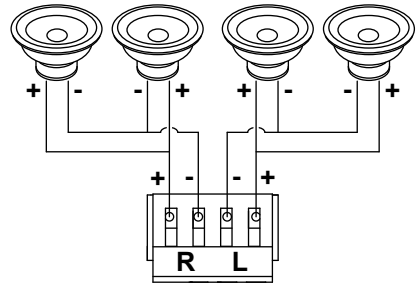

4 Ω R 4 Ω L

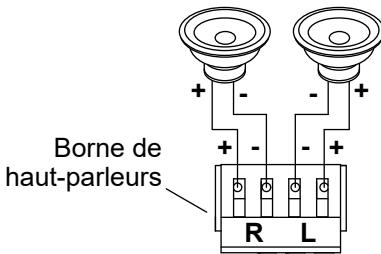

Connexion mono

4 Ω R ou 4 Ω L

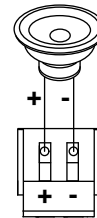

REMARQUE : Cet amplificateur permet une sortie stéréo ou mono à 2 ou à 4 haut-parleurs. Consulter le schéma des connexions ci-dessus pour la configuration du câblage.

REMARQUE : La borne de haut-parleur accepte un fil de 12-24 AWG. Suivre les codes locaux pour l'acheminement des fils de haut-parleurs.

- Déconnecter l'alimentation électrique de l'amplificateur.
- Utiliser une pince à dénuder pour retirer 1/2 po (13 mm) environ d'isolant du fil de haut-parleur.
- Insérer le fil dans le connecteur de borne positive (+) ou négative (-) et de droite (R) ou de gauche (L) approprié.
- Répéter les procédures pour les autres fils de haut-parleurs.
- Reconnecter l'alimentation électrique à l'amplificateur.
- Vérifier que le voyant DEL d'état s'allume.

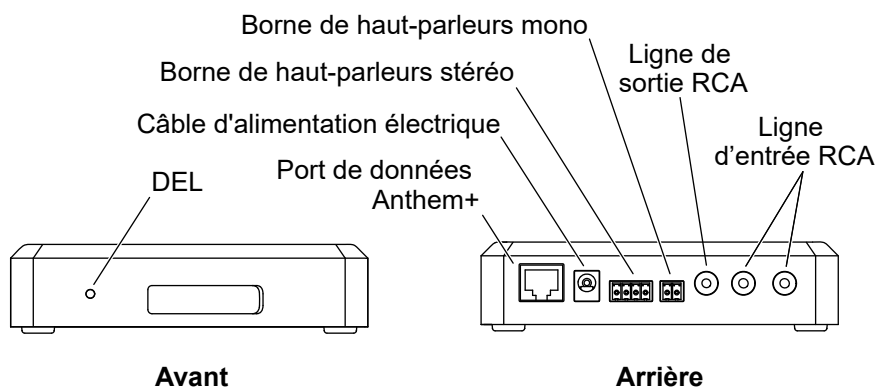

REMARQUE : Régler l'appareil de musique sur un volume moyen après avoir connecté l'amplificateur, mais avant d'envoyer un signal audio à partir de l'appareil.

Voyant DEL d'état

- Jaune** = mode attente.
- Clignotement bleu** = mode d'attente avec connexion BLUETOOTH®.
- Bleu** = entrée audio en provenance d'un appareil BLUETOOTH.
- Vert** = entrée audio en provenance des ports d'entrée en ligne RCA.
- Blanc** = entrée audio en provenance d'une carte SD.

Entrée stéréo RCA

- Une connexion câblée peut être connectée aux connexions d'entrée en ligne RCA.
- Lorsqu'un signal est détecté en provenance de l'appareil, la DEL devient verte et l'entrée audio démarre en fondu.
- Si le voyant LED ne s'allume pas en vert lorsque l'appareil est mis en marche, augmenter le volume sur l'appareil.
- Une entrée audio peut être légèrement retardée lorsqu'un appareil est connecté initialement.

Entrée sans fil

- Lorsqu'un appareil BLUETOOTH est connecté, le voyant DEL clignotera en bleu.
- L'amplificateur s'affiche sur l'appareil comme « Kohler Amplifier » (Amplificateur Kohler).
- Si un code BLUETOOTH est requis, saisir « 0000 ».

REMARQUE : S'il est connecté à un système Anthem+, le code et le nom de l'appareil peuvent être changés en utilisant la page de configuration intégrée de l'unité de commande du système Anthem+.

- Après avoir reçu un signal sans fil, le voyant DEL s'allume en bleu constant et l'entrée audio apparaît en fondu.
- L'entrée sans fil annule tous les signaux qui pourraient venir des ports de ligne d'entrée avant ou arrière.

Sortie RCA

- Un port de ligne de sortie est disponible pour fournir une sortie stéréo non amplifiée du signal audio qui peut être alimenté à un autre appareil externe.

Mode d'attente

- Si aucun signal audio n'a été détecté pendant 30 secondes en provenance des ports d'entrée RCA, l'amplificateur entre en mode d'attente et le voyant DEL s'allume en jaune.
- BLUETOOTH en attente :** Si aucun signal audio n'a été détecté pendant 30 secondes en provenance d'un appareil sans fil connecté, l'amplificateur entre en mode d'attente BLUETOOTH et le voyant DEL change de bleu constant en bleu clignotant.

Fonctionnement du système Anthem+

- Pour obtenir de l'information sur le fonctionnement de l'amplificateur en utilisant le système Anthem+, se reporter au guide sur la page de produit de l'unité de commande K-27756-NA sur le site kohler.com.

Dépannage



AVERTISSEMENT : Risque de choc électrique. Débrancher l'alimentation électrique avant un entretien.

REMARQUE : Pour le dépannage du système Anthem+, se reporter au guide sur la page de produit de l'unité de commande K-27756-NA sur le site kohler.com.

Ce guide de dépannage est destiné à fournir une aide d'ordre général uniquement. Pour des problèmes ou questions concernant l'entretien et l'installation, composer le 1-800-4KÖHLER.

Symptômes	Cause probable	Action recommandée
1. Un ou les deux haut-parleurs ne produisent pas de son, ou le son est trop bas dans une configuration à deux haut-parleurs.	A. Le câble de haut-parleur n'est pas branché correctement.	A. Vérifier que les câbles sont installés correctement dans les connexions de l'amplificateur et dans les haut-parleurs de gauche et de droite.
2. Un ou plusieurs haut-parleurs ne produisent pas de son, ou le son est trop bas dans une configuration à quatre haut-parleurs.	A. Haut-parleur endommagé ou débranché. B. Le câble de haut-parleur n'est pas connecté correctement.	A. Vérifier que les câbles de haut-parleurs sont installés correctement dans les connecteurs positif (+) et négatif (-) appropriés sur l'amplificateur. B. Connecter les haut-parleurs de 4 ohms et les haut-parleurs de 8 ohms en parallèle.
3. Si de la musique a été jouée très fort, celle-ci s'arrête même si une chanson est sélectionnée correctement.	A. Arrêt thermal.	A. Arrêter le système pendant 1 heure pour permettre à l'appareil de se refroidir. Vérifier que la température de l'emplacement dans lequel l'appareil est installé ne dépasse pas 104 °F (40 °C).

Symptômes	Cause probable	Action recommandée
4. Le voyant DEL d'état ne s'allume pas.	<p>A. L'alimentation électrique n'est pas branchée dans la prise.</p> <p>B. La connexion de l'alimentation électrique à l'amplificateur pourrait être desserrée ou déconnectée.</p> <p>C. La prise n'est pas sous alimentation électrique.</p> <p>D. Le disjoncteur s'est déclenché.</p>	<p>A. Brancher l'alimentation électrique dans la prise.</p> <p>B. Vérifier la connexion de l'alimentation électrique à l'amplificateur et reconnecter si nécessaire.</p> <p>C. Vérifier que la prise électrique est sous tension.</p> <p>D. Réinitialiser le disjoncteur.</p>
5. Aucun son à travers les haut-parleurs.	<p>A. La chanson est en pause.</p> <p>B. Le volume est trop bas.</p>	<p>A. Vérifier qu'une chanson est en train d'être lue. Si la chanson est en pause, appuyer sur la fonction de reprise pour continuer la lecture.</p> <p>B. Vérifier que le volume est augmenté à un niveau assez élevé pour une écoute agréable.</p>
6. L'amplificateur ne se connecte pas à mon appareil BLUETOOTH®.	<p>A. L'appareil BLUETOOTH® ne se trouve pas à portée.</p> <p>B. L'appareil n'est pas apparié avec l'amplificateur.</p>	<p>A. Vérifier que l'appareil se trouve à portée de l'amplificateur.</p> <p>B. Appairer l'appareil avec l'amplificateur selon les instructions d'appariement pour l'appareil.</p>
7. Le voyant DEL est bleu, mais le signal audio est intermittent.	<p>A. L'appareil BLUETOOTH ne se trouve pas un rayon de plage complète.</p>	<p>A. Amener l'appareil plus près de l'emplacement de l'amplificateur.</p>

Conformité

Kohler Company, Modèle : K-30319-NA

ID FCC : N82-KOHLER054

Ce dispositif est conforme à la section 15 des réglementations de la FCC. L'utilisation est assujettie aux deux conditions suivantes : (1) Ce dispositif ne peut pas créer un brouillage nuisible, et (2) ce dispositif doit accepter tous les brouillages captés, y compris les brouillages qui pourraient créer un fonctionnement non souhaité.

Tous changements ou modifications non expressément approuvés par la partie responsable garantissant la conformité pourraient annuler le droit à l'utilisateur d'opérer cet équipement.

Cet équipement a été testé et a été considéré être conforme aux limitations pour un dispositif numérique de classe B, selon la section 15 des réglementations FCC. Ces limites sont conçues pour fournir une protection raisonnable contre tout brouillage nuisible dans une installation résidentielle. Ce dispositif génère, utilise et peut émettre une énergie de radiofréquence et, s'il n'est pas installé et utilisé conformément aux instructions, pourrait créer des brouillages nuisibles aux communications par radio. Cependant, il n'est pas garanti qu'aucun brouillage n'aura lieu dans une installation particulière. Si cet équipement cause des brouillages radio nuisibles à la réception de radio ou de télévision, ce qui peut être déterminé en éteignant l'équipement et en le rallumant, l'utilisateur est encouragé à essayer de rectifier ce brouillage par l'un des moyens suivants :

- Réorienter ou changer l'emplacement de l'antenne de réception.
- Augmenter la séparation entre l'équipement et le récepteur.
- Brancher l'équipement sur une prise d'un circuit différent de celui auquel le récepteur est connecté.
- Consulter le concessionnaire ou un technicien radio/TV expérimenté pour obtenir de l'assistance.

Avertissement d'exposition RF

Cet émetteur et son antenne sont conformes aux limites d'exposition RF de la FCC pour le public général/l'exposition non contrôlée.

Ce dispositif ne doit pas être co-localisé ou opéré avec une autre antenne ou un autre émetteur quelconques.

Il doit être utilisé en laissant une distance minimale de 7-7/8 po (200 mm) entre le radiateur et votre corps.

IC : 4554A-KOHLER054

Ce dispositif est conforme aux normes CNR exemptes de licence d'Industrie Canada. L'utilisation est assujettie aux deux conditions suivantes : (1) Ce dispositif ne peut pas créer de brouillage, et (2) ce dispositif doit accepter tous les brouillages, y compris ceux qui pourraient créer un fonctionnement non souhaité dudit dispositif.

Cet émetteur et son antenne sont conformes aux limites d'exposition RF d'Industrie Canada pour le public général/l'exposition non contrôlée.

Cet appareillage numérique de classe B est conforme à la norme canadienne ICES-003.

Il est nécessaire de toujours pouvoir accéder facilement à la fiche d'alimentation de l'appareil.

Non responsabilité pour la portée et le fonctionnement

BLUETOOTH® est le nom d'une technologie de radiofréquence (RF) à courte portée qui fonctionne à 2,4 GHz. La portée efficace de la plupart des appareils mobiles BLUETOOTH est de 10 mètres. Les appareils BLUETOOTH sont conçus pour une utilisation très faible de courant. La compatibilité de l'interface de l'amplificateur BLUETOOTH avec les appareils mobiles/portables varie en fonction des divers appareils individuels, et, en particulier, elle peut varier avec des versions de logiciel différentes pour un appareil. La portée BLUETOOTH normale d'un appareil mobile peut aller jusqu'à 10 mètres, mais le positionnement de l'appareil mobile et de l'environnement de l'installation de l'amplificateur BLUETOOTH aura un impact sur la portée de réception.

L'eau et les murs peuvent avoir un effet d'agents bloquants pour le signal BLUETOOTH que votre appareil mobile utilise pour émettre vers votre amplificateur BLUETOOTH. C'est pourquoi, le choix d'un emplacement d'installation qui supprime ces obstacles de blocage de la portée augmente la portée efficace et la performance de votre amplificateur BLUETOOTH.

La réception de votre appareil BLUETOOTH peut être testée par de simples essais de portée en utilisant votre appareil mobile avant de procéder à une installation permanente. La meilleure manière d'utiliser la courte portée BLUETOOTH est d'assurer que l'amplificateur BLUETOOTH soit aussi près que possible de l'émetteur BLUETOOTH (téléphone mobile, tablette, etc.). Moins la distance entre les deux appareils sera grande, plus la fiabilité du signal audio de l'appareil BLUETOOTH sera élevée; une moindre distance signifie également moins d'obstacles dans le milieu par lequel la transmission passe et, par conséquent, il y a moins de possibilités de perte de signal audio.

La compatibilité de l'amplificateur BLUETOOTH avec les appareils mobiles/portables varie en fonction des divers appareils individuels, et, en particulier, elle peut varier avec des versions de logiciel différentes pour un appareil. Toutes les fonctions sont basées sur des normes de communication dans l'ensemble de l'industrie. La

compatibilité entre l'amplificateur BLUETOOTH et l'appareil mobile dépend par conséquent en grande partie de la version du logiciel du dispositif mobile. D'autres facteurs (par ex. emplacement de l'installation, murs, distance) signifient que dans des cas individuels, une dégradation sporadique des fonctions peut se produire pour des appareils qui fonctionnent normalement de manière fiable. Certaines fonctions ne sont pas prises en charge dans certains pays.

C'est pour cela que Kohler Co. ne peut assumer aucune garantie pour la compatibilité et la fonctionnalité illimitées de votre appareil mobile corrélativement à l'amplificateur BLUETOOTH.

La marque et les logos BLUETOOTH® sont des marques de commerce déposées appartenant à Bluetooth SIG, Inc. et toute utilisation de telles marques par Kohler Co. est sous licence. D'autres marques et noms de commerce appartiennent à leurs propriétaires respectifs.

Instrucciones de instalación

Amplificador

ES

Gracias por elegir KOHLER

¿Necesita ayuda? Comuníquese con nuestro Centro de Atención al Cliente.

- EE. UU./Canadá: 1-800-4KOHLER (1-800-456-4537) México: 001-800-456-4537
Horario de atención: Lunes a viernes de 8:00 am a 5:00 pm (TC)
Idiomas: inglés, español y servicios de traducción disponibles.
- **Piezas de repuesto:** kohler.com/serviceparts
- **Cuidado y limpieza:** kohler.com/clean
- **Patentes:** kohlercompany.com/patents

Garantía

A este producto lo cubre la **garantía limitada de cinco años para griferías, válvulas y controles electrónicos de KOHLER®**, que puede consultarse en kohler.com/warranty.

Comuníquese con el Centro de Atención al Cliente para obtener una copia impresa de los términos de la garantía.

Información importante

 **AVISO:** Al usar aparatos eléctricos siempre cumpla las precauciones básicas, como las siguientes:

 **AVISO:** Riesgo de sufrir sacudidas eléctricas. Un electricista capacitado debe tender todo el cableado eléctrico.

 **AVISO:** Riesgo de sufrir sacudidas eléctricas. Antes de dar servicio, desconecte el suministro eléctrico.

 **PRECAUCIÓN:** Riesgo de ocasionar daños al producto. El amplificador tiene la capacidad nominal de funcionar a temperaturas de hasta 104 °F (40 °C). No instale cerca de fuentes de calor (como radiadores o registros de calor) o en lugares donde la temperatura pueda exceder 104 °F (40 °C).

AVISO: Este producto no es resistente al agua. No instale en lugares donde haya humedad excesiva, niveles altos de humedad o condensación.

AVISO: Deje acceso sin restricciones para dar servicio al amplificador.

AVISO: Deje un espacio mínimo de 6" (152 mm) alrededor del amplificador para que fluya bien el aire.

AVISO: Cumpla todos los códigos locales de plomería, construcción y eléctricos.

NOTA: Este amplificador puede funcionar como unidad autónoma o puede instalarse con el sistema de ducha Anthem_{TM}+.

Funcionamiento con Anthem+

Para conectar el amplificador al sistema Anthem+, se necesita el controlador del sistema 27756-NA.

El cable de datos que se incluye sirve para conectar el amplificador al controlador del sistema.

Consulte la sección "Distribución del sistema Anthem+" en esta guía.

Antes de usar el sistema Anthem+ por primera vez:

Descargue e instale el software más reciente para los componentes conectados. Completar este proceso puede tomar una hora o más, de acuerdo a la configuración del sistema y a la velocidad de conexión de Internet. **Durante la descarga y la**

instalación del software, no desconecte el suministro eléctrico de ninguno de los componentes.

LEA Y SIGA TODAS LAS INSTRUCCIONES

GUARDE ESTAS INSTRUCCIONES

E
S

Especificaciones

Modelo	K-30319-NA
Temperatura ambiente	104 °F (40 °C) máx.
Humedad relativa máxima	90 %, sin condensación
Entrada	100-240 VCA, 50-60 Hz, 1,2 A máx.
Salida de suministro eléctrico	24 VCD, 4 A máx.
Longitud del cable eléctrico	69" (1,75 m)
Longitud del cable de datos	6' (1,83 m)
Potencia de salida (estéreo)	20 Watts x 2 en 4 Ohms
Potencia de salida (mono)	20 Watts x 1 en 4 Ohms
Respuesta de frecuencia	20 Hz - 18 kHz +/- 3 dB
Relación de señal/ruido	>75 dB
Distorsión armónica total	<0,1 % a 1 watt, <1 % a potencia plena de salida

Herramientas y materiales

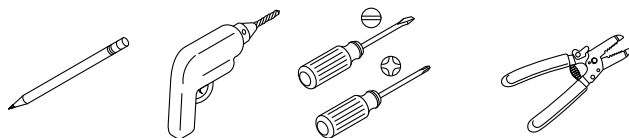

Cortacables/Pelacables

Más:

- Cable de bocina

Antes de comenzar

Antes de comenzar esta instalación, determine la ubicación del amplificador y de las bocinas. Al elegir la ubicación del amplificador, pruebe el alcance de BLUETOOTH® entre el amplificador y su dispositivo inalámbrico.

El amplificador se puede instalar en cualquier orientación. Utilice las ménsulas o las patas de goma que se incluyen, de acuerdo a la configuración de su instalación.

Ubique el amplificador cerca de un tomacorriente de 15 A, 120 V. Ciertas aplicaciones pueden requerir un tomacorriente con interruptor de circuito con pérdida a tierra (GFCI)*.

Un electricista capacitado debe instalar los tomacorrientes.

Si es posible, instale el tomacorriente antes de instalar el amplificador.

*Fuera de Norteamérica es posible que este se conozca como dispositivo de corriente residual (RCD).

Requisitos del sitio

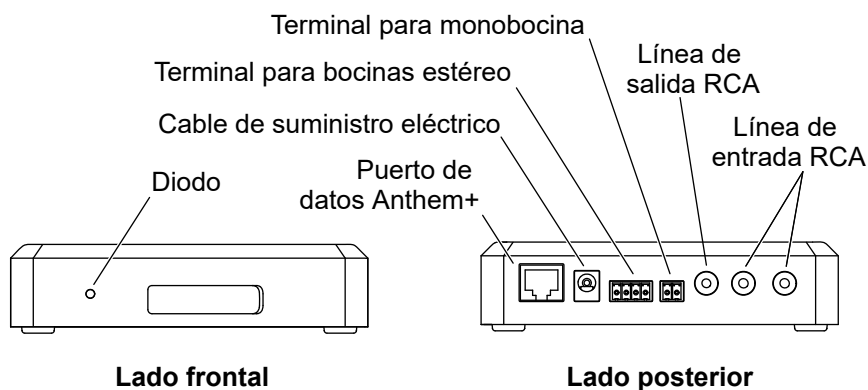

- Planee la ubicación del amplificador, de manera que los puertos delantero y posterior queden accesibles.
- Para tocar sus archivos de música personales necesita un dispositivo BLUETOOTH inalámbrico o un dispositivo con una conexión de cable estéreo RCA.
- Las conexiones de terminales de las bocinas en el amplificador aceptan un cable 12-24 AWG. Cumpla los códigos locales de tendido de cableado y tipo de cable para bocinas.
- Deje los cables con suficiente longitud entre el lugar para el amplificador y para las bocinas.
- Verifique que la luz del diodo quede visible después de la instalación.
- Para Anthem+:** Deje suficiente longitud de cable de datos entre el amplificador y el controlador del sistema, o consiga un cable tipo Ethernet más largo o una extensión de cable.

1. Instalación

Montaje a la pared

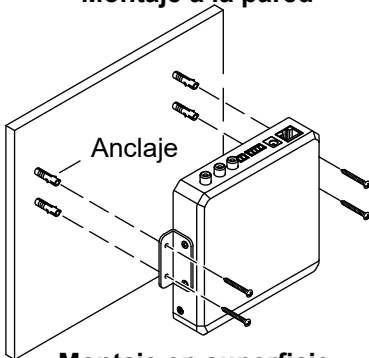

Montaje en gabinete

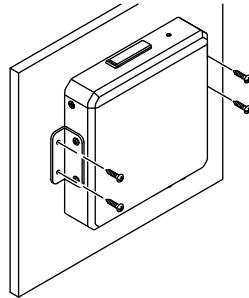

Montaje en superficie

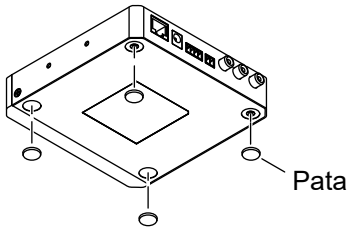

Montaje por abajo

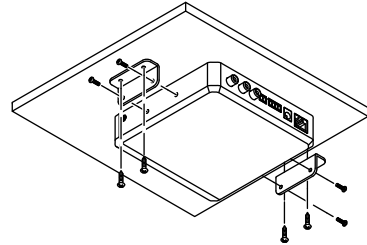

PRECAUCIÓN: Riesgo de ocasionar daños al producto. El amplificador tiene la capacidad nominal de funcionar a temperaturas de hasta 104 °F (40 °C). No instale cerca de fuentes de calor (como radiadores o registros de calor) o en lugares donde la temperatura pueda exceder 104 °F (40 °C).

AVISO: Instale el amplificador en un lugar seco, y deje un mínimo de 6" (152 mm) de espacio para que fluya bien el aire.

Opciones de instalación

- Montaje en superficie:** Fije las 4 patas de goma al lado inferior del amplificador para proteger la superficie de la repisa o de la encimera contra rayones.
- Montaje en gabinete:** Instale el amplificador con las ménsulas de montaje y los tornillos cortos.
- Montaje por abajo:** Cambie la orientación de las ménsulas en el amplificador para instalarlo en posición vertical.

- Montaje a la pared:** Asegure el amplificador con las ménsulas de montaje, los tornillos largos y los anclajes de pared (de ser necesario).

Instalación en ménsulas

- Coloque el amplificador con las ménsulas instaladas en el lugar deseado.
- Marque con un lápiz los lugares para los orificios de las ménsulas.
- Taladre orificios guía o instale anclajes, de ser necesario, en los lugares marcados.
- Fije las ménsulas con los 4 tornillos, que se incluyen.

2. Distribución del sistema Anthem+

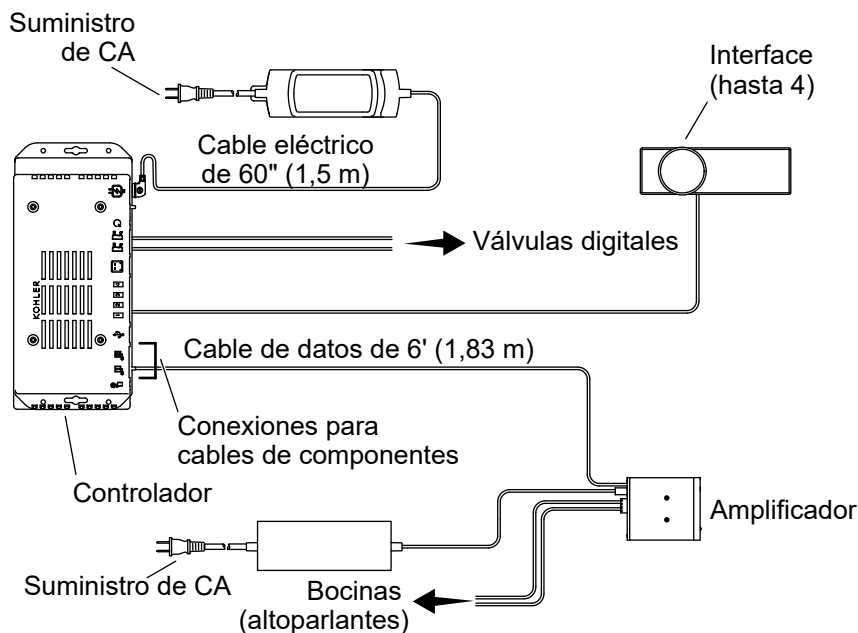

El amplificador puede ser controlado digitalmente cuando está conectado al controlador del sistema K-27756-NA Anthem+. El controlador provee energía a las interfaces y controla el amplificador y otros componentes del sistema.

NOTA: Se incluye un cable de datos para conectar el amplificador al controlador. Si el amplificador no está a menos de 6' (1,83 m) del controlador, consiga un cable tipo Ethernet más largo o agregue un cable de extensión.

- Desconecte el suministro eléctrico del amplificador y del controlador.
- Conecte un extremo del cable de datos en el puerto en la parte posterior del amplificador.
- Conecte el otro extremo del cable en uno de los 4 puertos agrupados de componentes en el controlador.
- Vuelva a conectar el suministro eléctrico al amplificador y al controlador.

Antes de usar el sistema Anthem+ por primera vez:

- Mantenga actualizado su producto mediante la aplicación Kohler Konnect. Completar este proceso puede tomar una hora o más, de acuerdo a la configuración del sistema y a la velocidad de conexión de Internet. **Durante la descarga y la instalación del software, no desconecte el suministro eléctrico de ninguno de los componentes.**
- En la guía en la página del producto controlador en kohler.com puede consultar más información acerca de la configuración y el funcionamiento del sistema.

3. Conexiones de bocinas

E
S

Conexión en serie - 4 Ohm

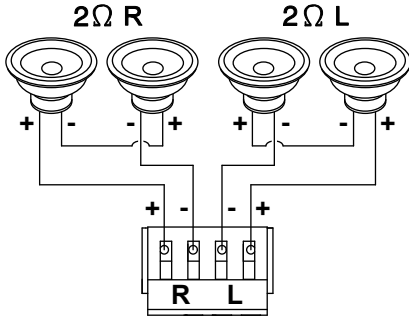

Conexión en paralelo - 8 Ohm

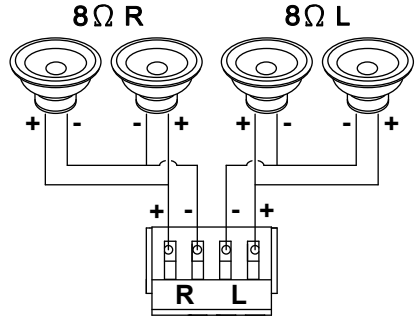

4 Ohm R 4 Ohm L

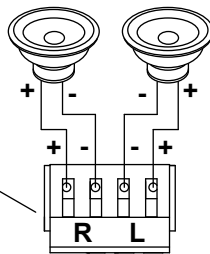

Monoconexión

4 Ohm R o 4 Ohm L

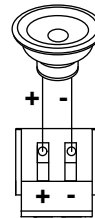

NOTA: Este amplificador permite el uso de 2 o 4 bocinas estéreo o a una sola. Consulte el diagrama de conexiones anterior para su configuración de cableado.

NOTA: El terminal de las bocinas acepta un cable 12-24 AWG. Cumpla los códigos locales de tendido de cableado de bocinas.

- Desconecte el suministro eléctrico del amplificador.
- Con un pelacables, retire aproximadamente 1/2" (13 mm) del aislamiento del cable de bocinas.
- Introduzca el cable en el conector de terminal correspondiente positivo (+) o negativo (-) y derecho (R) o izquierdo (L).
- Repita el procedimiento con los demás cables de bocina.
- Vuelva a conectar el suministro eléctrico al amplificador.
- Verifique que se encienda la luz del diodo de estado.

Funcionamiento

E
S

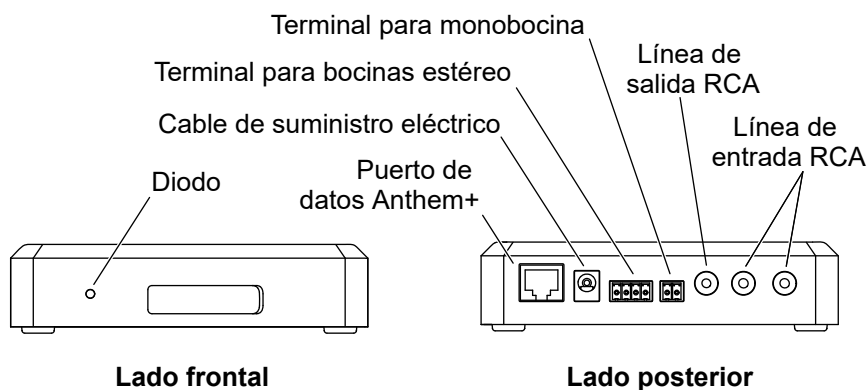

NOTA: Ajuste su dispositivo de música a un volumen intermedio después de conectarlo al amplificador, pero antes de enviar la señal de audio del dispositivo.

Luz del diodo de estado

- Amarilla** = modo de espera.
- Azul parpadeante** = modo en espera con conexión BLUETOOTH®.
- Azul** = entrada de audio desde un dispositivo BLUETOOTH.
- Verde** = entrada de audio desde puertos de línea de entrada RCA.
- Blanca** = entrada de audio de una tarjeta SD.

Entrada estéreo RCA

- Una conexión alámbrica puede ser conectada a las conexiones RCA de línea de entrada.
- Una vez que se detecta una señal del dispositivo, el diodo se ilumina en verde y la entrada de audio se intensifica.
- Si el diodo no se ilumina en verde cuando se enciende el dispositivo, aumente el volumen en el dispositivo.
- La entrada de audio puede estar ligeramente retrasada cuando se conecta inicialmente un dispositivo.

Entrada inalámbrica

- Una vez conectado el dispositivo BLUETOOTH, el diodo parpadea en azul.
- El amplificador aparece en el dispositivo como “Kohler Amplifier”.
- Si se requiere una clave para BLUETOOTH, ingrese “0000”.

NOTA: Si se conecta a un sistema Anthem+, la clave y el nombre del dispositivo pueden cambiarse mediante la página de configuración en Internet del controlador del sistema Anthem+.

- Al recibir una señal inalámbrica, el diodo se torna azul constante y la señal de entrada de audio se intensifica.
- La entrada inalámbrica anula cualquier otra señal que llegue de los puertos de línea de entrada delantero o posterior.

Salida RCA

- Hay un puerto de línea de salida disponible para proveer salida en estéreo sin amplificar de la señal de audio, que puede alimentarse a otro dispositivo externo.

Modo de espera

- Si no se detecta una señal de audio durante 30 segundos desde las entradas RCA, el amplificador entra al modo de espera y el diodo se ilumina en amarillo.
- BLUETOOTH en espera:** Si no se detecta una señal de audio durante 30 segundos de un dispositivo inalámbrico conectado, el amplificador entra al modo de espera de BLUETOOTH y el diodo cambia de azul constante a azul parpadeante.

Funcionamiento de Anthem+

- Para obtener información acerca del funcionamiento del amplificador mediante el sistema Anthem+, consulte la guía en la página del producto controlador K-27756-NA en kohler.com.

Resolución de problemas



AVISO: Riesgo de sufrir sacudidas eléctricas. Antes de dar servicio, desconecte el suministro eléctrico.

NOTA: Para resolver problemas del sistema Anthem+, consulte la guía en la página del producto controlador K-27756-NA en kohler.com.

Esta guía de resolución de problemas está diseñada únicamente como ayuda general. Si tiene preguntas acerca de servicio e instalación, llame al 1-800-4KOHLER.

Síntomas	Causa probable	Acción recomendada
1. Una o ambas bocinas no reproducen el sonido, o el sonido es demasiado bajo en una configuración de 2 bocinas.	A. El cable de bocina no está conectado correctamente.	A. Confirme que los cables estén bien instalados en las conexiones del amplificador y a las bocinas izquierda y derecha.
2. Una o ambas bocinas no reproducen el sonido, o el sonido es demasiado bajo en una configuración de cuatro bocinas.	A. Bocina dañada o bocina no enchufada. B. El cable de bocina no está conectado correctamente.	A. Confirme que los cables de bocina estén bien instalados en los conectores correspondientes positivo (+) y negativo (-) del amplificador. B. Conecte las bocinas de 4 Ohms en serie y las bocinas de 8 Ohms en paralelo.
3. Después de tocar música a alto volumen, la música deja de tocar aunque haya una pieza seleccionada.	A. Apagado térmico.	A. Apague el sistema durante 1 hora para dejar enfriar la unidad. Verifique que el área donde está instalada la unidad no exceda 104 °F (40 °C).

Síntomas	Causa probable	Acción recomendada
4. El diodo de estado no está iluminado.	<p>A. El suministro eléctrico no está enchufado en el tomacorriente.</p> <p>B. Es posible que la conexión de suministro eléctrico esté suelta o desconectada.</p> <p>C. El tomacorriente no recibe suministro eléctrico.</p> <p>D. El interruptor de circuito se ha disparado.</p>	<p>A. Enchufe el suministro eléctrico al tomacorriente.</p> <p>B. Revise la conexión del suministro eléctrico al amplificador, y vuelva a conectar de ser necesario.</p> <p>C. Confirme que el tomacorriente reciba suministro eléctrico.</p> <p>D. Restablezca el interruptor de circuito.</p>
5. No sale sonido de las bocinas.	<p>A. La pieza musical está en pausa.</p> <p>B. El volumen está muy bajo.</p>	<p>A. Verifique que haya una pieza musical tocando. Si la pieza musical está en pausa, oprima la función de reanudar para continuar.</p> <p>B. Verifique que el volumen esté lo suficientemente alto para poder disfrutarlo.</p>
6. El amplificador no se conecta a mi dispositivo BLUETOOTH®.	<p>A. El dispositivo no está dentro del rango de alcance.</p> <p>B. El dispositivo no se comunica con el amplificador.</p>	<p>A. Confirme que el dispositivo esté dentro del rango de alcance de su amplificador.</p> <p>B. Vincule su dispositivo con el amplificador, de acuerdo a las instrucciones de vinculación de su dispositivo.</p>
7. El diodo está azul, pero la señal de audio es intermitente.	<p>A. El dispositivo BLUETOOTH no está dentro del rango de alcance.</p>	<p>A. Acerque el dispositivo a donde está el amplificador.</p>

Conformidad

Kohler Company, Modelo: K-30319-NA

FCC ID: N82-KOHLER054

Este dispositivo cumple lo establecido en la sección 15 de las normas de la FCC. Su funcionamiento está sujeto a las siguientes 2 condiciones: (1) que este dispositivo no cause interferencia perjudicial y (2) que acepte cualquier interferencia, incluida la que pueda causar funcionamiento no deseado.

Cualquier modificación o cambio sin aprobación expresa de la parte responsable del cumplimiento podría invalidar el derecho del usuario a utilizar el equipo.

Este equipo ha sido probado, y se ha encontrado que satisface los límites de un aparato digital Clase B, de acuerdo a la sección 15 de las normas de la FCC. Estos límites están diseñados para ofrecer protección razonable contra interferencia perjudicial en una instalación residencial. Este equipo genera, usa y puede radiar energía de radiofrecuencia y, si no se instala y utiliza en cumplimiento de las instrucciones, puede causar interferencia perjudicial a las comunicaciones de radio. Sin embargo, no se garantiza que la interferencia no pudiera ocurrir en una instalación en particular. Si este equipo causa interferencia perjudicial a la recepción de radio o televisión, lo que se puede determinar al encender y apagar el equipo, se le recomienda al usuario que trate de corregir la interferencia mediante una de las siguientes medidas:

- Cambiar la orientación o el lugar de la antena receptora.
- Aumentar la separación entre el equipo y el receptor.
- Conectar el equipo a un tomacorriente en un circuito diferente al que utiliza el receptor.
- Consultar al distribuidor o a un técnico con experiencia en radio y televisión, para obtener ayuda.

Advertencia sobre exposición a radiofrecuencias

Este transmisor con su antena cumple los límites de exposición de radiofrecuencia (RF) de la FCC para la exposición no controlada/población general.

Este dispositivo no debe ubicarse ni hacerse funcionar con ninguna otra antena o transmisor.

Este dispositivo se debe usar a una distancia mínima de 7-7/8" (200 mm) entre el radiador y un cuerpo humano.

IC: 4554A-KOHLER054

Este dispositivo cumple las normas RSS de exención de licencia de Industry Canada. El funcionamiento está sujeto a las siguientes 2 condiciones: (1) que este dispositivo no cause interferencia y (2) que acepte cualquier interferencia, incluida la que pueda causar funcionamiento no deseado del dispositivo.

Este transmisor con su antena cumple los límites de exposición de radiofrecuencia (RF) de la Industria de Canadá para la exposición no controlada/población general.

Este aparato digital Clase B cumple la norma canadiense ICES-003.

El enchufe del dispositivo debe permanecer fácilmente accesible.

Renuncia de alcance y función

BLUETOOTH® es la denominación de una tecnología de frecuencia de radio (RF) de alcance corto que funciona a 2,4 GHz. El alcance efectivo de la mayoría de dispositivos móviles BLUETOOTH es 10 metros. La tecnología BLUETOOTH está diseñada para usar muy poca corriente. La compatibilidad de la interface del amplificador BLUETOOTH a los dispositivos portátiles/móviles difiere de acuerdo a los diversos dispositivos individuales y, en particular, puede variar de acuerdo a las versiones de software del dispositivo. El alcance normal de BLUETOOTH de un dispositivo móvil puede ser de hasta 10 metros; sin embargo, la ubicación de su dispositivo móvil y el entorno de instalación del amplificador BLUETOOTH afecta el alcance de recepción.

El agua y las paredes pueden actuar como bloqueadores de la señal BLUETOOTH que su dispositivo móvil utiliza para transmitir al amplificador BLUETOOTH. Por lo tanto, la selección de un lugar de instalación que elimine estos obstáculos bloqueadores del alcance aumenta el alcance efectivo y el rendimiento de su amplificador BLUETOOTH.

Puede probar la recepción BLUETOOTH con unas pruebas sencillas de alcance con su dispositivo móvil antes de hacer la instalación permanente. La mejor manera de utilizar el alcance corto de BLUETOOTH es asegurarse de que el amplificador BLUETOOTH esté lo más cerca posible al transmisor BLUETOOTH (teléfono móvil, tableta, etc.). Entre menor sea la distancia entre los dos dispositivos, mayor será la confiabilidad de la señal de audio BLUETOOTH, y menor distancia significa menos obstáculos que debe pasar la transmisión; de esta manera hay menos probabilidad de perder la señal de audio.

La compatibilidad del amplificador BLUETOOTH con los dispositivos portátiles/móviles difiere de acuerdo a los diversos dispositivos individuales y, en particular, puede variar de acuerdo a las versiones de software de un dispositivo. Todas las funciones están basadas en las normas de comunicación de toda la industria. La compatibilidad entre el amplificador BLUETOOTH y el dispositivo móvil por lo tanto depende, en gran parte, de la versión de software del dispositivo móvil. Otros factores (como el lugar de instalación, las paredes, la distancia) implican que, en casos

individuales, puede ocurrir deterioro esporádico de las funciones en dispositivos que de otra manera funcionan de manera confiable. No todas las funciones están disponibles en todos los países.

Por estas razones, Kohler Co. no puede asumir garantía de la compatibilidad ilimitada y funcionalidad de su dispositivo móvil con el amplificador BLUETOOTH.

La marca con la palabra BLUETOOTH® y los logotipos son marcas comerciales registradas de Bluetooth SIG, Inc. y el uso de dichas marcas por Kohler Co. se hace mediante permiso. Las demás marcas y los demás nombres comerciales son de sus respectivos propietarios.

[kohler.com](https://www.kohler.com)

THE BOLD LOOK
OF **KOHLER**®

©2024 Kohler Co.



1585746-2

1585746-2-A