

# KALLISTA®



Record your model number:

Noter le numéro de modèle :

Anoto su número de modelo: \_\_\_\_\_

Use the recommended bath valve model number P32717 with this product.

Turn OFF the water supply.

Follow all local plumbing and building codes.

**READ AND FOLLOW ALL INSTRUCTIONS**

**SAVE THESE INSTRUCTIONS**

**1A.** Thread Sealant Tape

**1B.** 1.5 mm, 3 mm Hex Wrenches (Provided)

**2A.** Remove and discard the pipe plug.

**2B.** Flush the water from the inlet pipe to remove debris.

**3A.** Verify that the distance from the inlet pipe to the finished wall is 3/16" (5 mm) Min - 1" (25 mm) Max.

**7A.** Use the provided 1.5 mm hex wrench to remove the setscrew.

**8A.** Run water to flush debris.

**8B.** Reinstall the aerator.

**Need help?** Contact our Customer Care Center.

• 1-888-4-KALLISTA (1-888-452-5547)

• **Service parts:** visit the product page at [kallista.com](http://kallista.com)

• **Care and cleaning:** [kallista.com/resources/product-care](http://kallista.com/resources/product-care)

• **Patents:** [kohlercompany.com/patents](http://kohlercompany.com/patents)

This product is covered under the **KALLISTA® Five-Year Limited Warranty**, found at [kallista.com/resources/warranty](http://kallista.com/resources/warranty). For a hardcopy of warranty terms, contact the Customer Service Department.

Utiliser le numéro de modèle de vanne de baignoire P32717 recommandé avec ce produit.

Couper l'alimentation en eau.

Respecter tous les codes de plomberie et du bâtiment locaux.

**LIRE ET SUIVRE TOUTES LES INSTRUCTIONS**

**CONSERVER CES INSTRUCTIONS**

**1A.** Ruban d'étanchéité pour filets

1594878-2-A

1

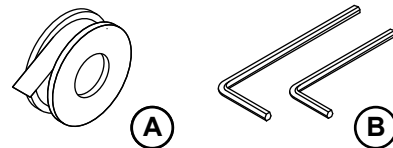

2

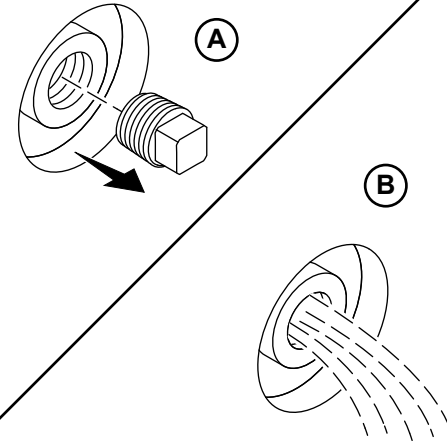

3

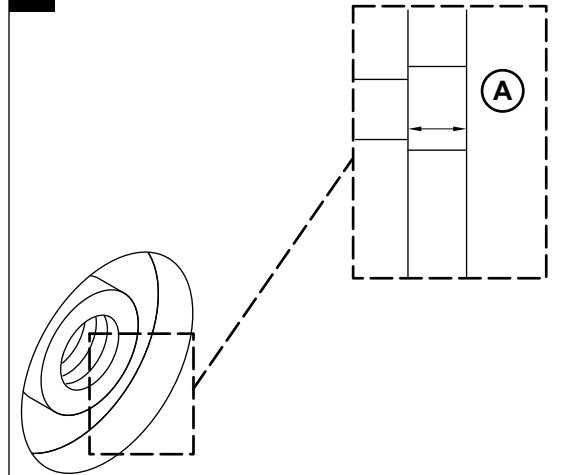

4

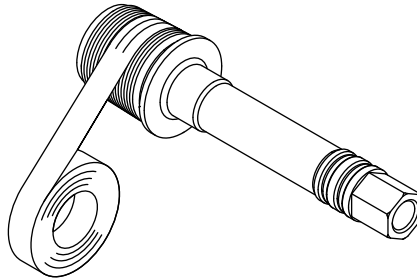

5

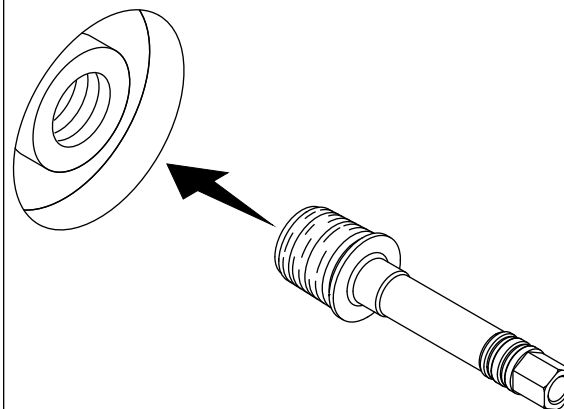

6

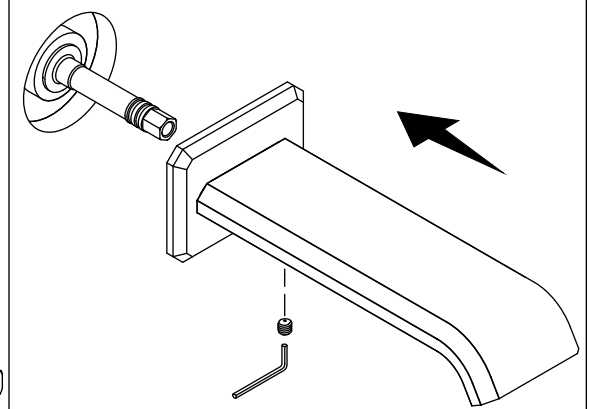

1B. Clés hexagonales de 1,5 mm, 3 mm (fournies)

2A. Retirer et jeter le bouchon du tuyau.

2B. Purger l'eau du tuyau d'entrée pour éliminer les débris.

3A. Vérifier que la distance entre le tuyau d'entrée et le mur fini se trouve entre 3/16 po (5 mm) min et 1 po (25 mm) max.

7A. Utiliser la clé hexagonale de 1,5 mm fournie pour retirer la vis d'arrêt.

8A. Faire couler l'eau pour purger les débris.

8B. Réinstaller l'aérateur.

**Besoin d'aide?** Appeler notre centre de services à la clientèle.

- 1-888-4-KALLISTA (1-888-452-5547)

- **Pièces de rechange :** visiter la page du produit sur le site [kallista.com](http://kallista.com).

- **Entretien et nettoyage :** [kallista.com/resources/product-care](http://kallista.com/resources/product-care)

- **Brevets :** [kohlercompany.com/patents](http://kohlercompany.com/patents)

Ce produit est couvert sous la garantie limitée de cinq ans de **KALLISTA®**, fournie sur le site [kallista.com/resources/warranty](http://kallista.com/resources/warranty). Pour obtenir une copie imprimée des termes de la garantie, s'adresser au centre de services à la clientèle.

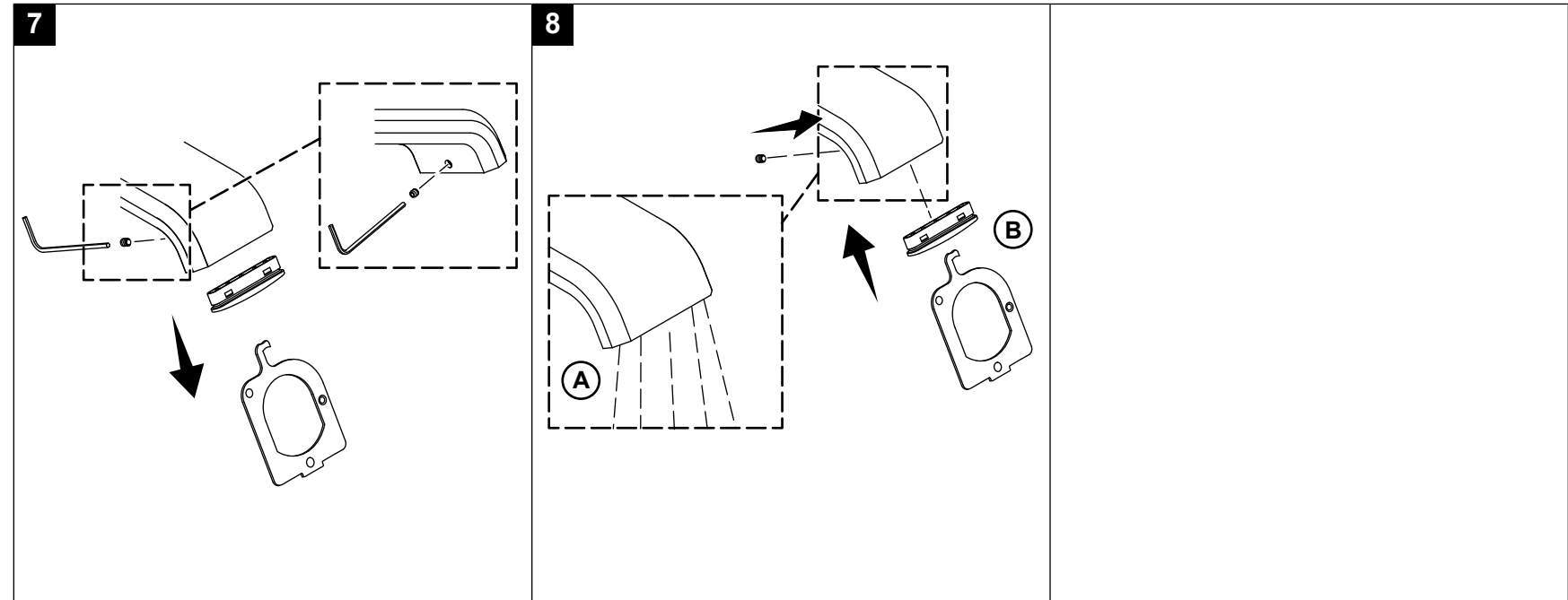

Con este producto use la válvula para bañera modelo P32717 que se recomienda.

Cierre el suministro de agua.

Cumpla todos los códigos locales de plomería y construcción.

**LEA Y SIGA TODAS LAS INSTRUCCIONES**

**GUARDE ESTAS INSTRUCCIONES**

1A. Cinta selladora de roscas

1B. Llaves hexagonales de 1,5 mm y 3 mm (se incluyen)

2A. Saque y deseche el tapón de la tubería.

2B. Deje correr agua de la tubería de entrada para eliminar los residuos.

3A. Verifique que haya una distancia de la tubería de entrada a la pared acabada entre 3/16" (5 mm) como mínimo y 1" (25 mm) como máximo.

7A. Saque el tornillo de fijación con una llave hexagonal de 1,5 mm.

8A. Deje correr agua para eliminar los residuos.

8B. Vuelva a instalar el aireador.

**¿Necesita ayuda?** Comuníquese con nuestro Centro de Atención al Cliente.

- 1-888-4-KALLISTA (1-888-452-5547)

- **Piezas de repuesto:** Visite la página del producto en [kallista.com](http://kallista.com)

- **Cuidado y limpieza:** [kallista.com/resources/product-care](http://kallista.com/resources/product-care)

- **Patentes:** [kohlercompany.com/patents](http://kohlercompany.com/patents)

A este producto lo cubre la **garantía limitada de cinco años de KALLISTA®**, que puede consultarse en [kallista.com/resources/warranty](http://kallista.com/resources/warranty). Si lo desea, solicite al Centro de Atención al Cliente una copia impresa de los términos de la garantía.