

Installation Instructions

Pivot Shower Door

Record your model number:
Noter le numéro de modèle:
Anoté su número de modelo: _____

Français, page 52
Español, página 102

KOHLER®

Thank You for Choosing KOHLER

Need help? Contact our Customer Care Center.

- USA/Canada: 1-800-4KOHLER (1-800-456-4537) Mexico: 001-800-456-4537
Hours of Operation: Monday-Friday 8:00 AM -5:00 PM (CT)
Languages Spoken: English, Spanish, and translation services are available.
- Service parts: kohler.com/serviceparts
- Care and cleaning: kohler.com/clean
- Patents: kohlercompany.com/patents

Warranty

This product is covered under the KOHLER® Bath and Shower Doors Commercial One-Year Limited Warranty, found at kohler.com/warranty. For a hardcopy of warranty terms, contact the Customer Care Center.

Required Tools and Materials

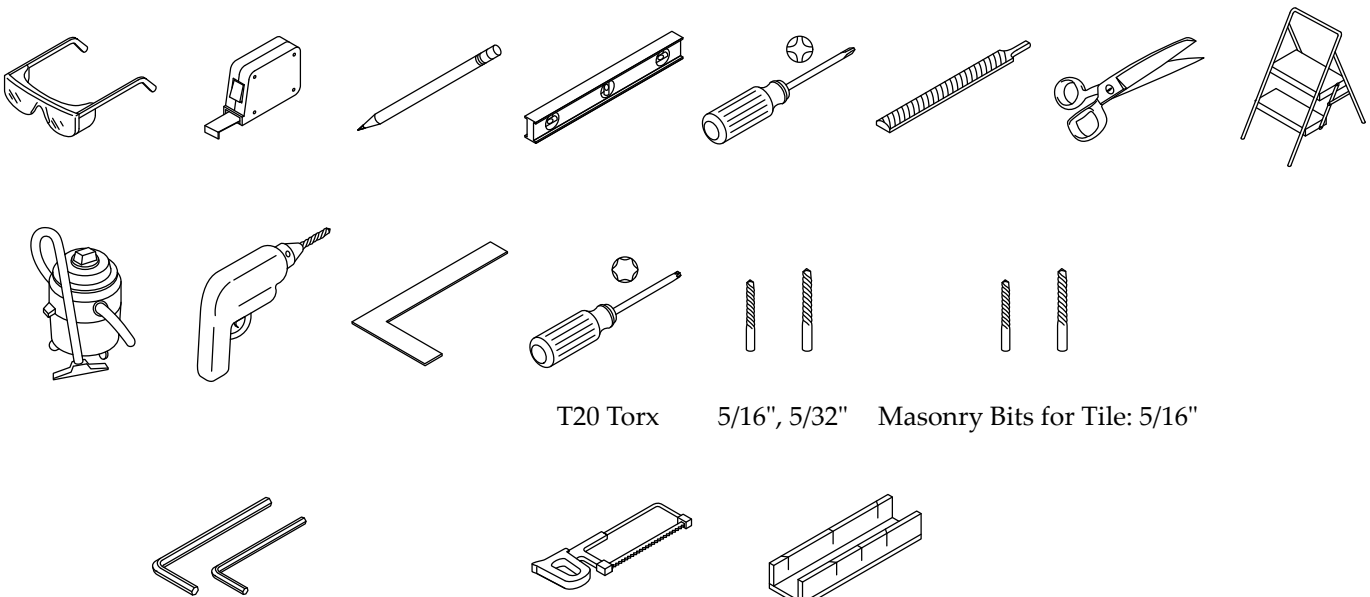

T20 Torx 5/16", 5/32" Masonry Bits for Tile: 5/16"

Hex Wrench Set (Standard and Metric) 32-Teeth Per Inch Blade Miter Box

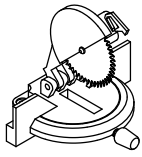

Miter Saw



Masking Tape



Painter's Tape

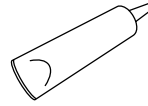

100% Silicone Sealant

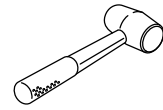

Rubber Mallet

Aluminum-Cutting Blade (recommended)













Protective Gloves

Additional Required Tools and Materials:

- PVC Cutter

Before You Begin

-  **WARNING: Risk of serious injury.** Damage before installation can result in glass shattering. Inspect the glass and all parts for damage before installation.
-  **WARNING: Risk of serious injury.** Improper installation can result in glass shattering. Follow all installation instructions.
-  **WARNING: Risk of serious injury.** Do not cut tempered glass. Tempered glass will shatter if cut.
-  **WARNING: Risk of serious injury.** Always wear safety glasses and gloves while cutting and drilling to prevent injury.
-  **CAUTION: Risk of personal injury.** Wear protective gloves and long sleeves when installing the door.
-  **CAUTION: Risk of personal injury.** Tempered glass should not contact hard surfaces or the glass may shatter. Do not touch the edge of the tempered glass panel with tools or any hard objects.
-  **CAUTION: Risk of product damage.** Do not remove the corner protectors from the glass.
-  **CAUTION: Risk of property damage.** Verify that the shower base is flat and level to prevent water damage.
-  **CAUTION: Risk of damage.** Cover the base of the shower or bath to avoid damage.
-  **CAUTION: Risk of property damage.** Follow the instructions applying 100% silicone sealant for the shower door. Sealing areas other than those shown in the installation instructions may cause leaking.

IMPORTANT! Leave this document for the end user.

Two people should perform this installation.

Follow all local plumbing and building codes.

READ AND FOLLOW ALL INSTRUCTIONS

SAVE THESE INSTRUCTIONS

Parts Identification

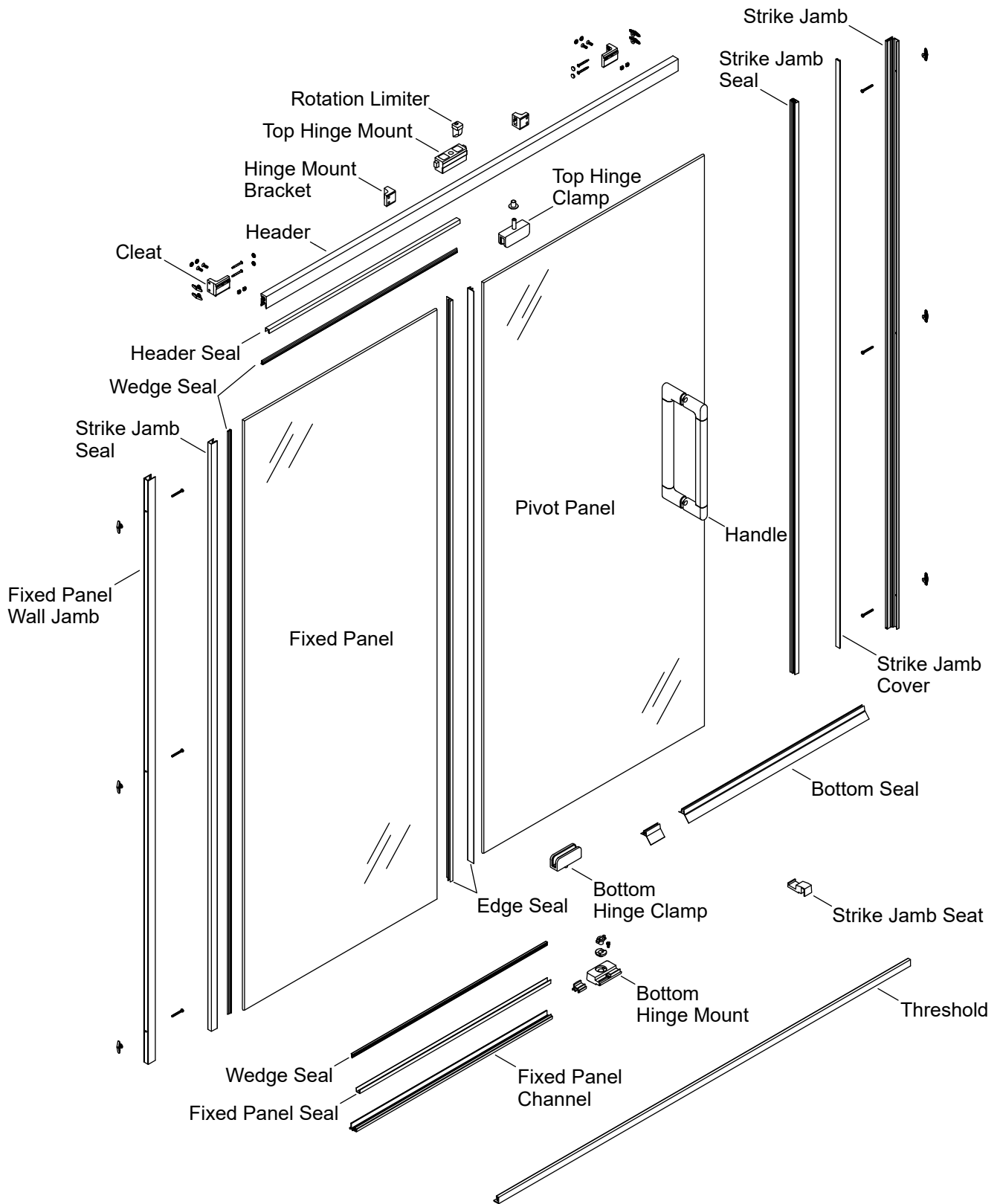

Parts List

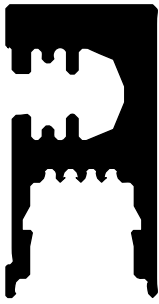

Header (Qty 1)



Threshold (Qty 1)

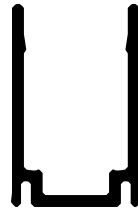

Fixed Panel
Wall Jamb (Qty 1)

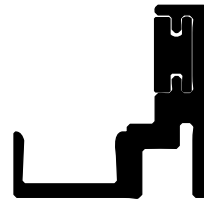

Strike Jamb
(Qty 1)



Strike Jamb Cover
(Qty 1)

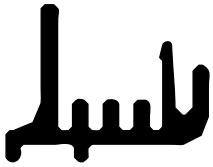

Fixed Panel Channel
(Qty 1)

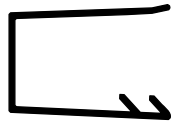

Fixed Panel
Wall Jamb Seal
(Qty 1)

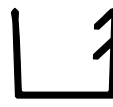

Fixed Panel Seal
(Qty 2)

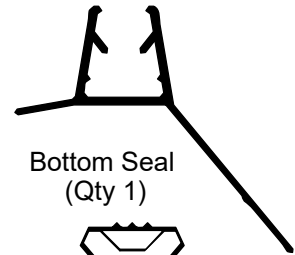

Bottom Seal
(Qty 1)



Shim Tape
(Qty 1)



Wedge Seal
(Qty 2)



Edge Seal
(Qty 2)



Strike Jamb Seal
(Qty 1)

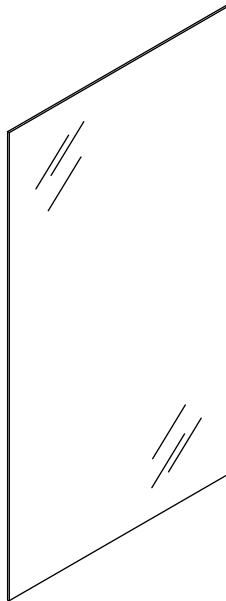

Fixed Panel (Qty 1)

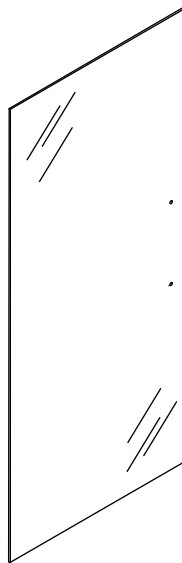

Pivot Panel (Qty 1)

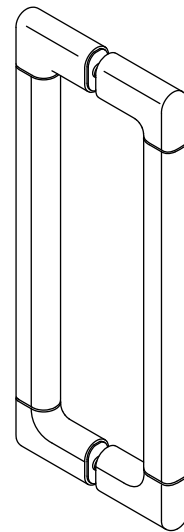

Handle Assembly (Qty 1)

Parts List Continued



#8-18 x 2-1/2" Screw
(Qty 6)



#8-18 x 1-1/2" Screw
(Qty 4)



M5 x 16 mm Screw
(Qty 6)



M4.8 x 19 mm Screw
(Qty 1)



Square Nut
(Qty 10)

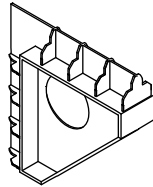

Alignment Tool
(Qty 1)



Wall Anchor
(Qty 10)

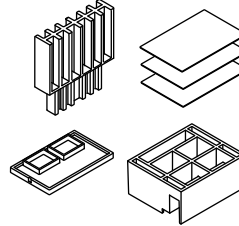

Install Block and Parts
(Qty 1)

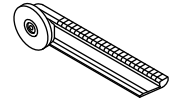

Wedge Seal
Install Tool (Qty 1)



#12-24 x 5/8" Screw
(Qty 2)



M5 x 20 mm Screw
(Qty 4)

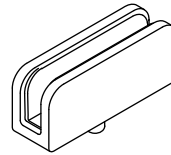

Bottom Hinge Clamp
(Qty 1)

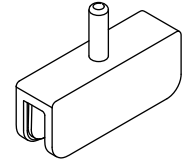

Top Hinge Clamp
(Qty 1)

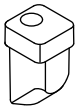

Rotation Limiter
(Qty 1)

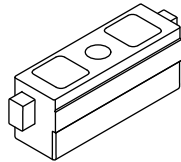

Top Hinge Mount
(Qty 1)



Hinge Mount Insert
(Qty 1)



Top Hinge
Bushing (Qty 1)



Bottom Hinge
Bushing (Qty 1)

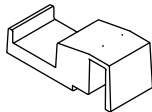

Strike Jamb Seat
(Qty 1)



Hinge Mount Spacer
(Qty 1)

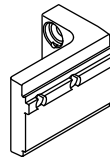

Cleft (Left)
(Qty 1)

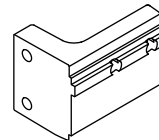

Cleft (Right)
(Qty 1)



Screw Cover
(Qty 10)



#10-24 x 3/8" Screw
(Qty 1)

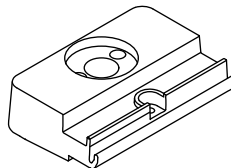

Bottom Hinge Mount
(Qty 1)

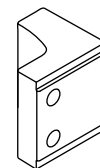

Hinge Mount Bracket
(Qty 2)

1. Confirm Shower Base/Bath Ledge and Wall Compatibility

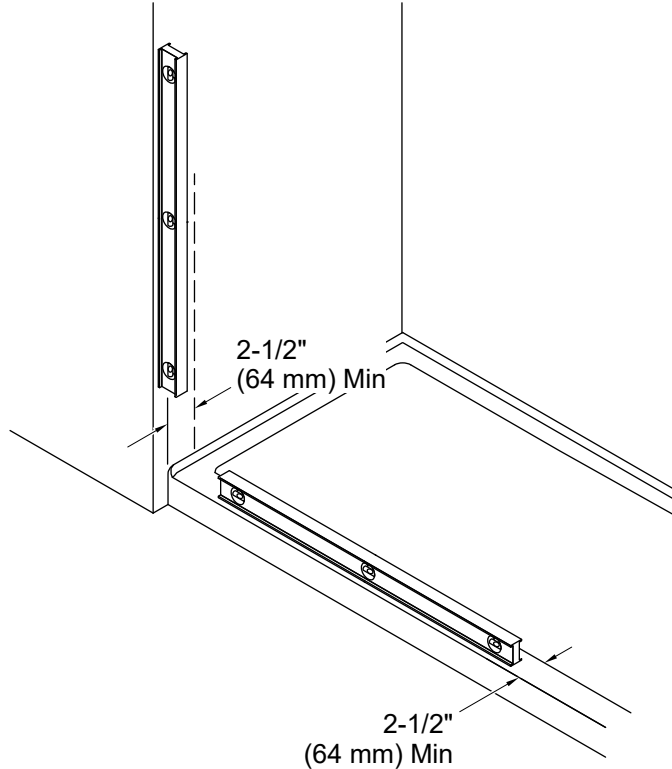

IMPORTANT! For proper door alignment and operation, confirm that the shower base/bath ledge and walls meet the following requirements. Do not install the door if these requirements are not met.

- There must be at least 2-1/2" (64 mm) of flat surface on the shower/bath walls.
- There must be at least 2-1/2" (64 mm) of flat surface on the shower base/bath ledge.
- Walls must be within 3/4" (19 mm) of plumb.
- The shower base/bath ledge must be flat and level between the walls.

2. Determine Door Positioning

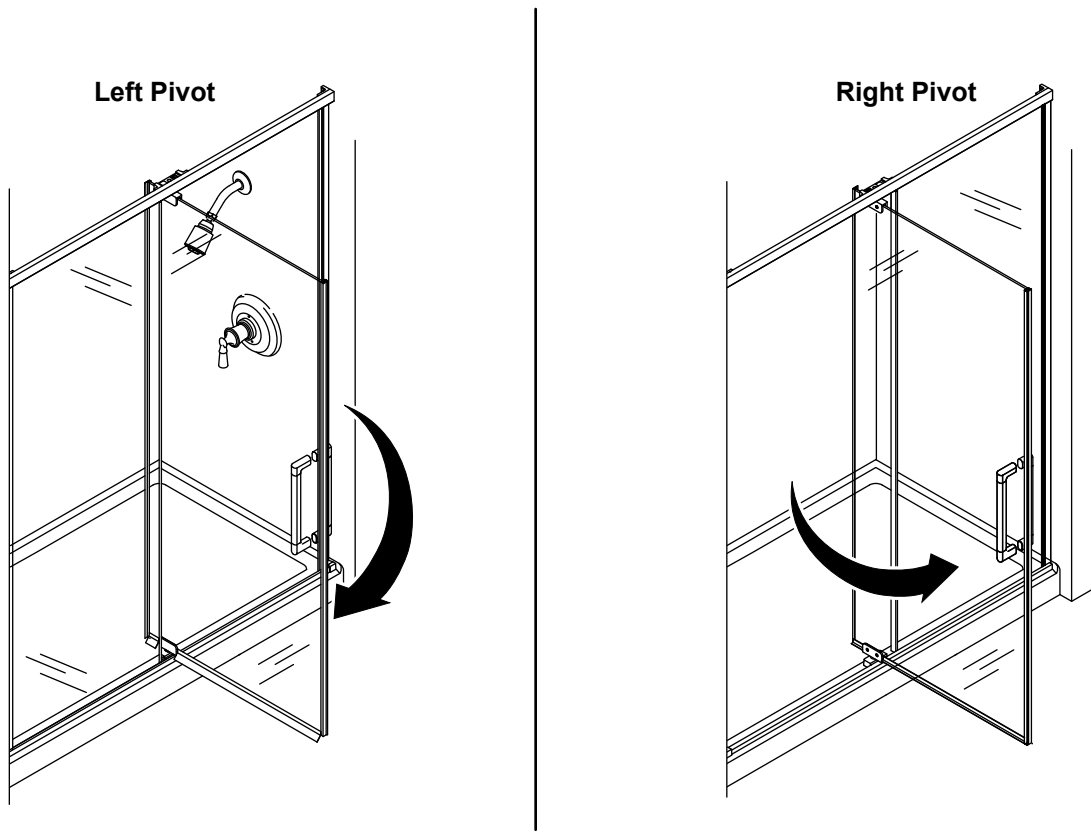

IMPORTANT! Left pivot configuration is shown in the installation steps unless otherwise indicated.

- Determine whether the door will be installed in a left pivot or right pivot configuration.
- Recommended:** Install the pivot panel on the same side of the shower as the showerhead. An extra edge seal is provided for installations for when the recommended configuration is not possible.

3. Measure and Cut the Threshold

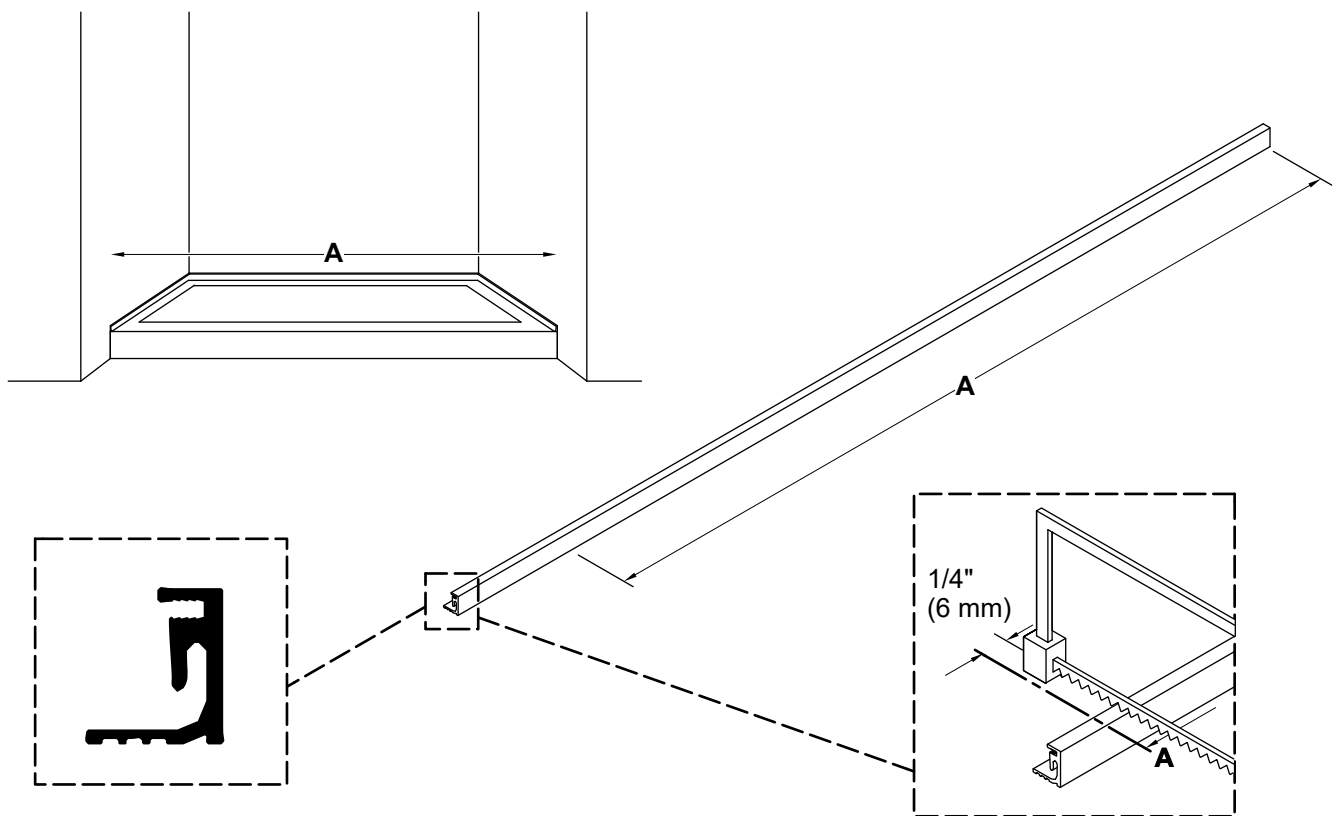

⚠ WARNING: Risk of serious injury. Always wear safety glasses and gloves while cutting and drilling to prevent injury.

- Use a drop cloth to protect the shower surface.
- Measure distance "A" between the shower walls and mark the distance on the threshold.
- Subtract 1/4" (6 mm) from "A" and make a second mark on the threshold, as shown.
- Cut the threshold at the marked line and file any rough edges.

4. Install Shim Tape (If Applicable)

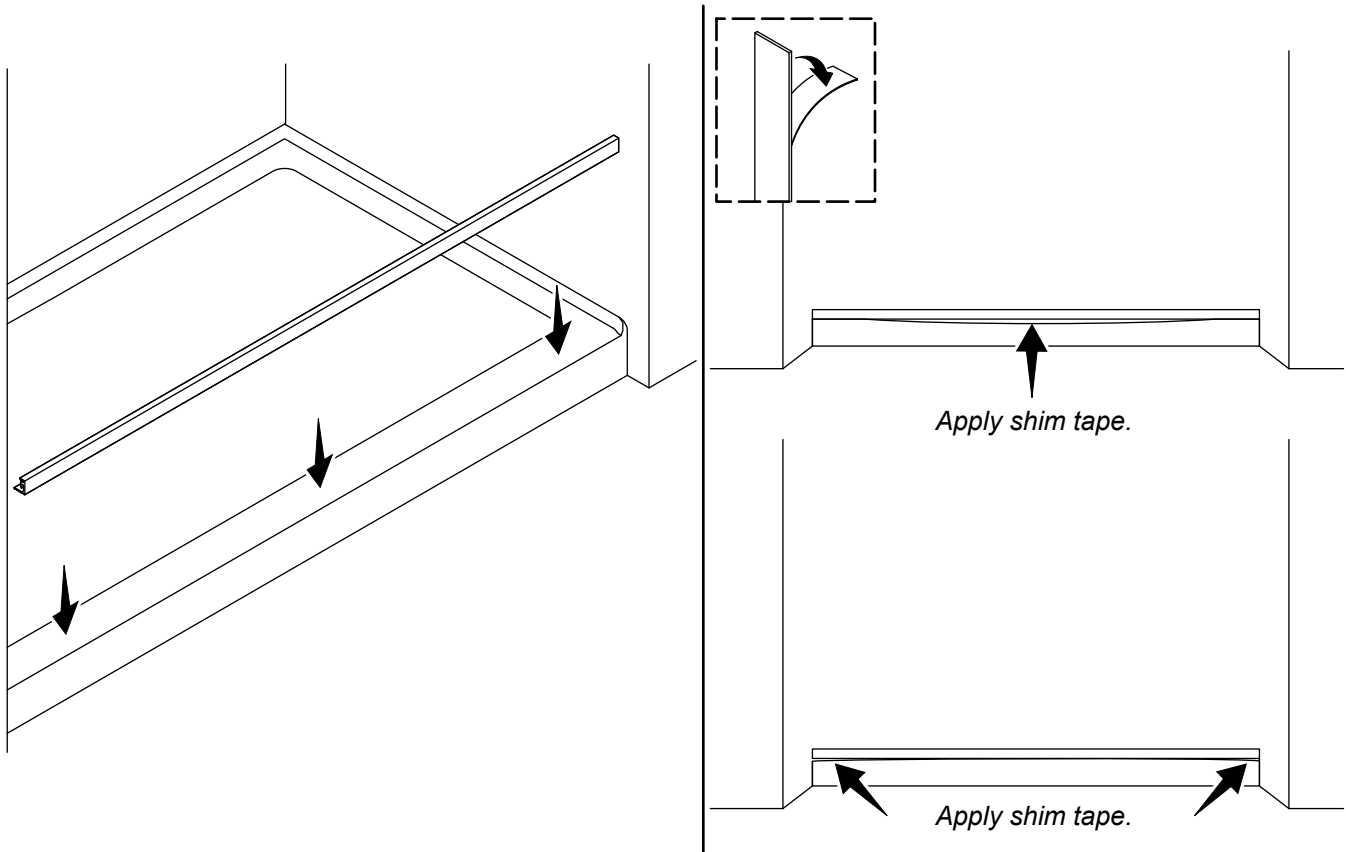

- Verify that the threshold lays flat on the shower base.
- If there are gaps between the threshold and the shower base, apply the provided shim tape (3" (76 mm) - 4" (102 mm) long) to the underside of the threshold.

5. Assemble the Threshold

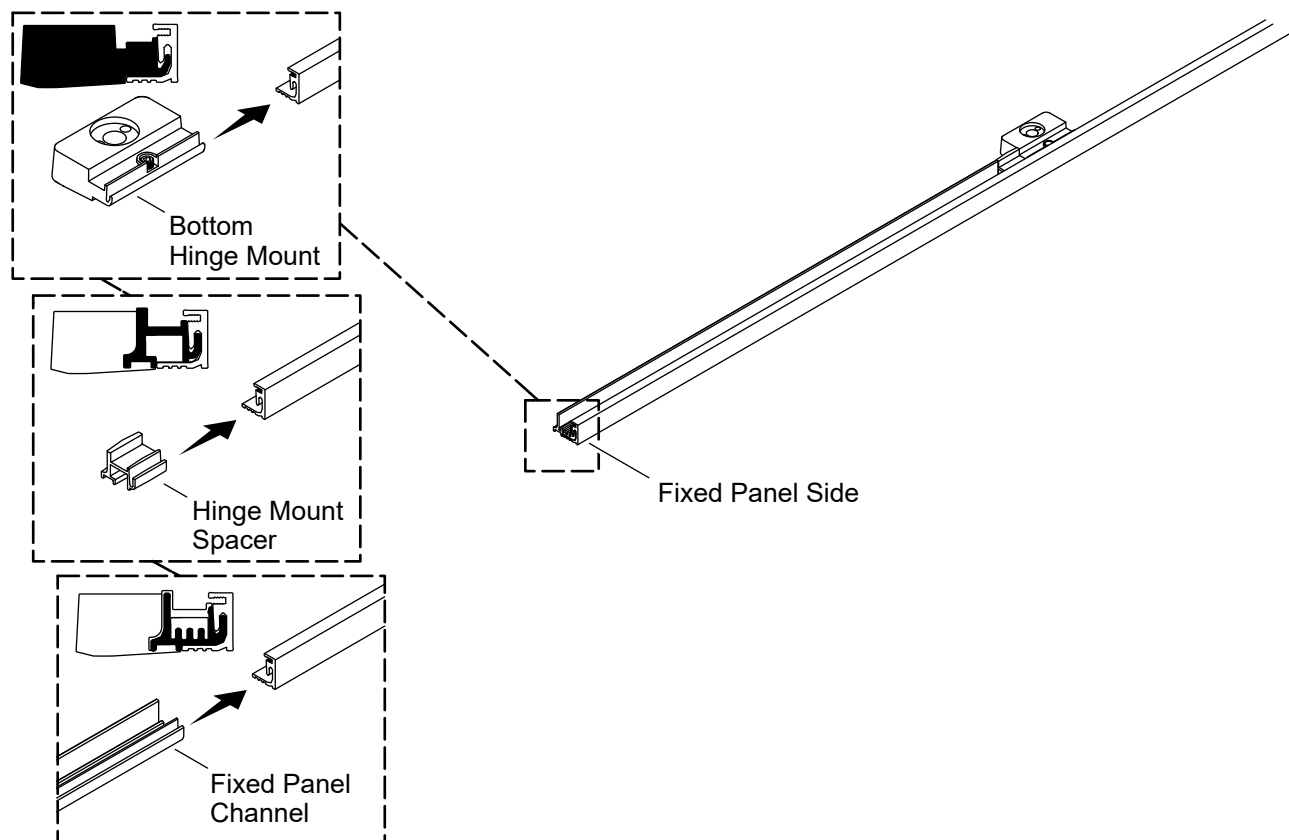

- Before installing the bottom hinge mount, verify that the bolt is flush with the underside of the bottom hinge mount.
- From the fixed panel side, slide the hinge mount, hinge mount spacer, and fixed panel channel into the threshold.
- Do not tighten the screw on the bottom hinge mount.

6. Position the Threshold

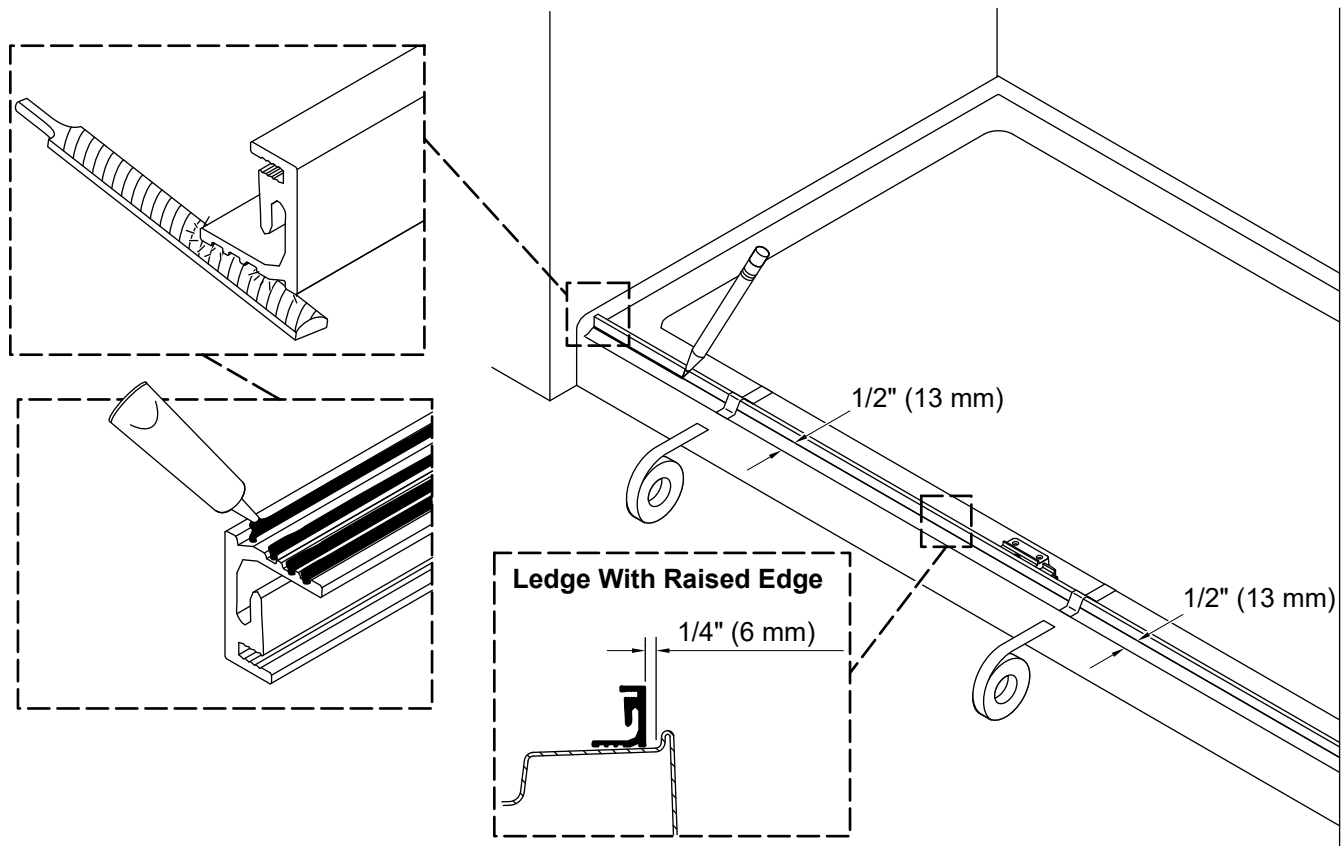

NOTICE: The threshold must sit on a flat surface.

- If needed, file the ends of the threshold to fit against the shower walls. Use a coin to match and transfer the corner radius.
- If the shower base/bath ledge is flat:** Align the threshold 1/2" (13 mm) from the front of the shower base/bath ledge along the entire length and mark the location.
- If the shower base/bath ledge has a raised edge:** Align the threshold 1/4" (6 mm) from the back of the raised edge along the entire length and mark the location.
- Apply 100% silicone sealant into the groove(s) on the bottom of the threshold.
- Reposition the threshold at the previously marked location. Verify that the threshold is flush against the fixed panel wall. Tape the threshold securely in place.

7. Prepare the Fixed Panel Wall Jamb

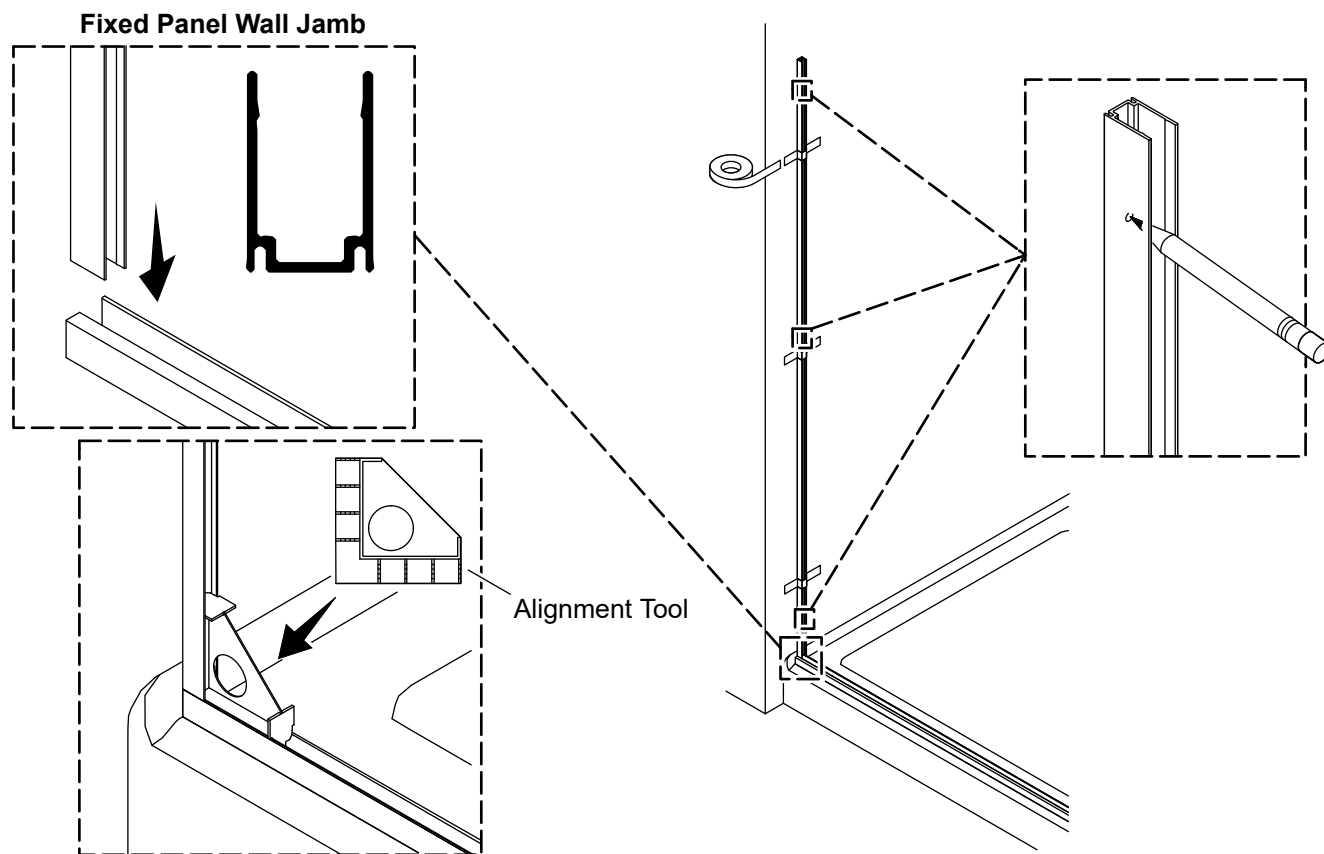

IMPORTANT! The fixed panel wall jamb must fit tightly against the threshold and wall.

- Position the fixed panel wall jamb on top of the threshold, against the wall.
- Slide the alignment tool into the threshold and the fixed panel wall jamb.
- Plumb the fixed panel wall jamb.
- Tape the fixed panel wall jamb securely in place and mark the fixed panel wall jamb location.
- Verify that the threshold is still aligned with the previously marked location.
- Using a pencil, mark the anchor hole locations on the fixed panel wall jamb.
- Remove the fixed panel wall jamb and set aside.

8. Install the Fixed Panel Wall Jamb

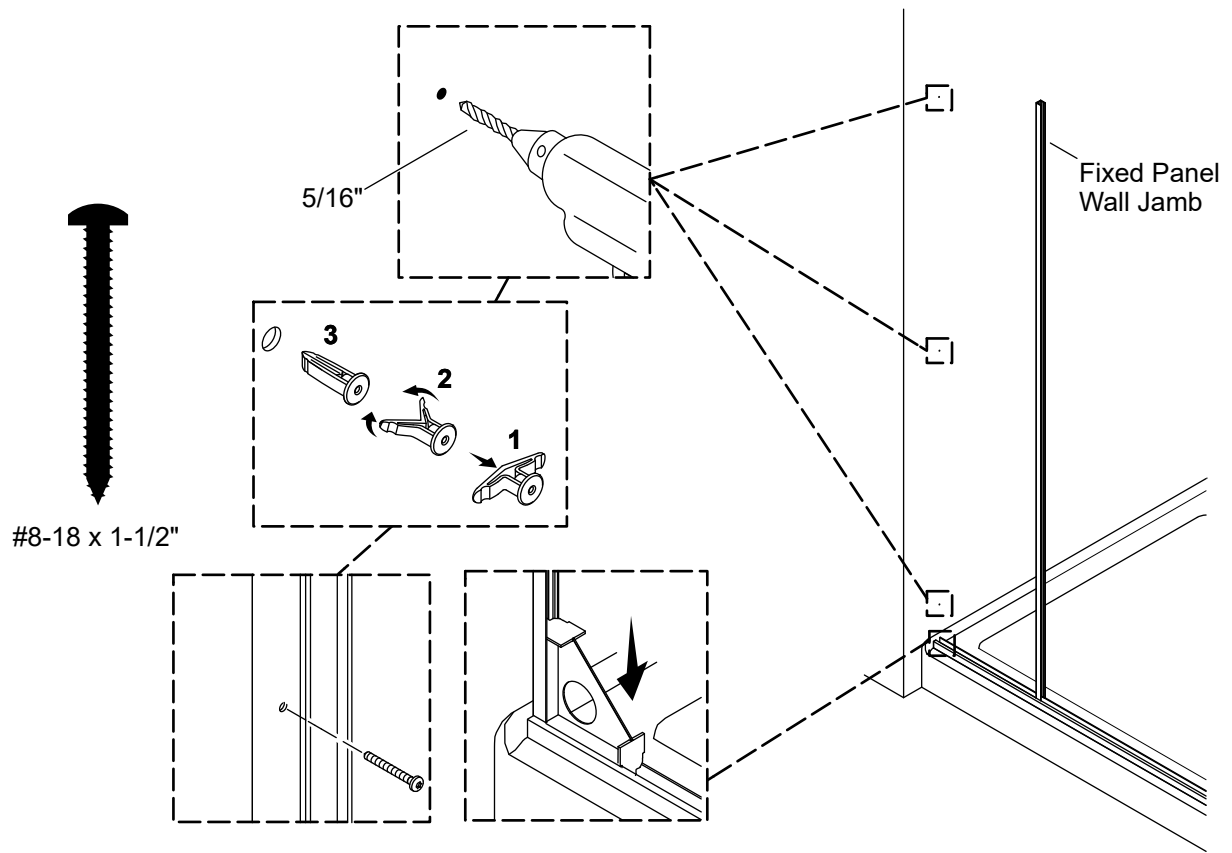

⚠ WARNING: Risk of product damage. Do not use a drill or impact driver to tighten the screws. A drill or impact driver may shear the screwhead.

- Using a 5/16" drill bit, drill a hole at each marked location. Use a masonry bit for tile walls.
- Install the provided wall anchors. If necessary, gently tap the anchors until the anchors are flush against the wall.
- Thoroughly clean the shower base and walls.
- Reposition the fixed panel wall jamb, aligning with the anchor holes. Place the alignment tool in the threshold and the fixed panel wall jamb. Verify that the fixed panel wall jamb is plumb.
- Secure the fixed panel wall jamb with three #8-18 x 1-1/2" screws.

9. Install the Fixed Panel Wall Jamb Seal

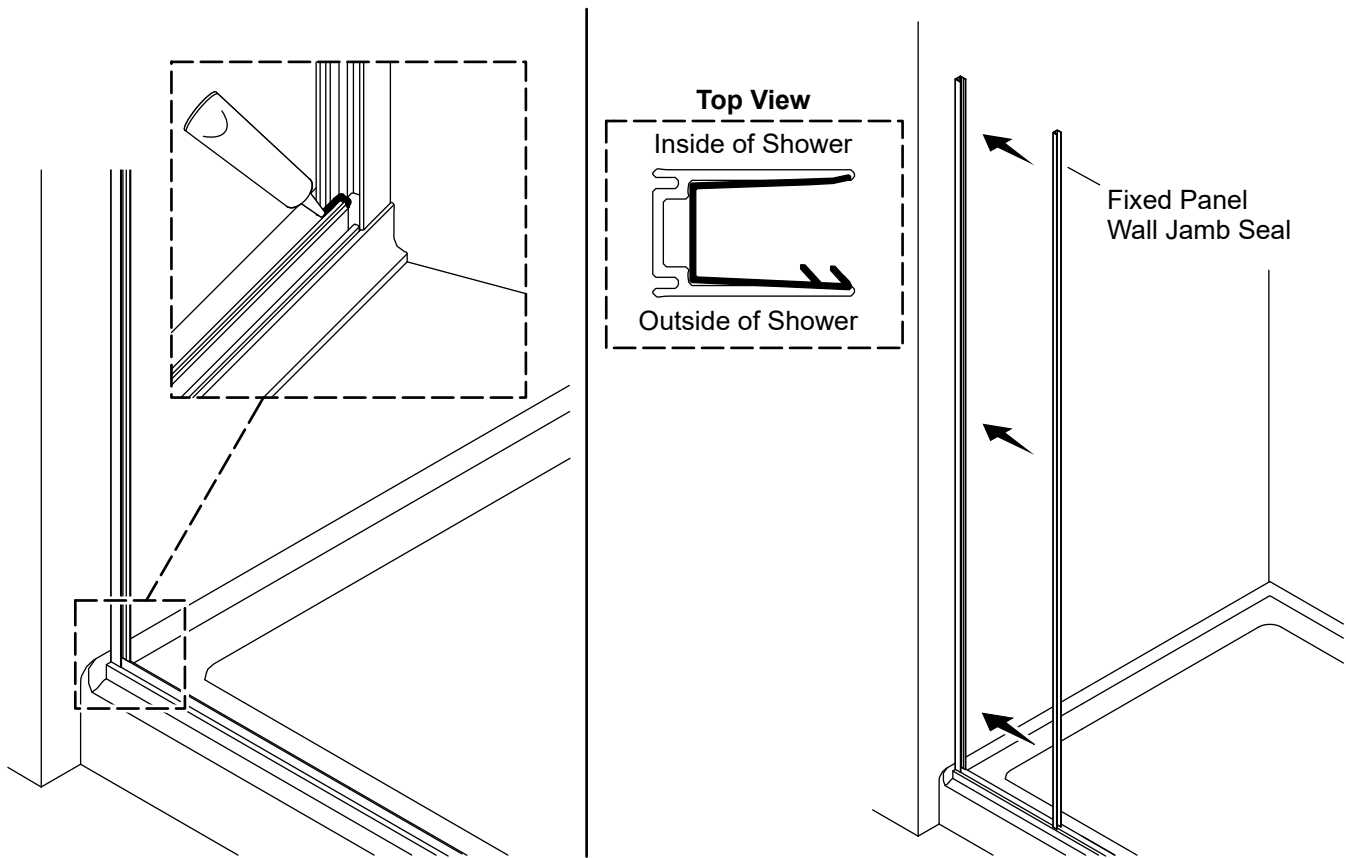

NOTE: The fixed panel wall jamb seal will extend down into the channel in the threshold.

- Apply 100% silicone sealant along the seam between the threshold and the fixed panel wall jamb, as shown.
- Slide the fixed panel wall jamb seal into the fixed panel wall jamb, as shown. The fixed panel wall jamb seal will extend past the bottom of the fixed panel wall jamb and fit tightly against the bottom of the threshold.

10. Measure and Cut the Fixed Panel Seals

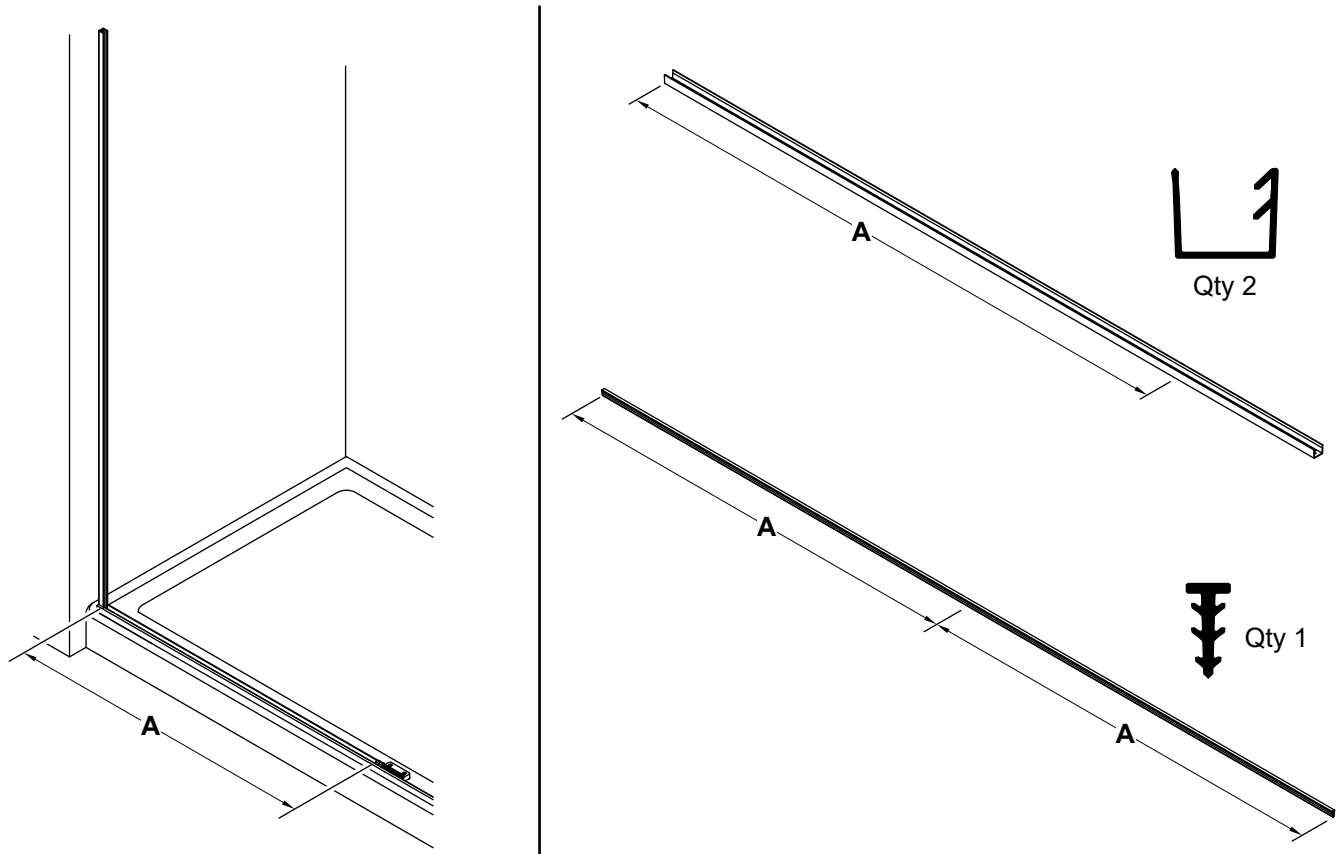

TIP: Cut one wedge seal to create two shorter wedge seals that will be used with the fixed panel seal and the header seal.

- Measure distance "A" from the inside edge of the fixed panel wall jamb to the edge of the fixed panel channel.
- Mark distance "A" on the fixed panel seal and header seal.
- Mark distance "A" twice on one of the wedge seals to create two pieces that equal distance "A."
- Verify that all four (4) seals (header seal, fixed panel seal, and two (2) wedge seals) equal distance "A."
- Cut the seals at the marked line.
- Set the seals aside for future installation.

11. Install the Fixed Panel Channel Seal

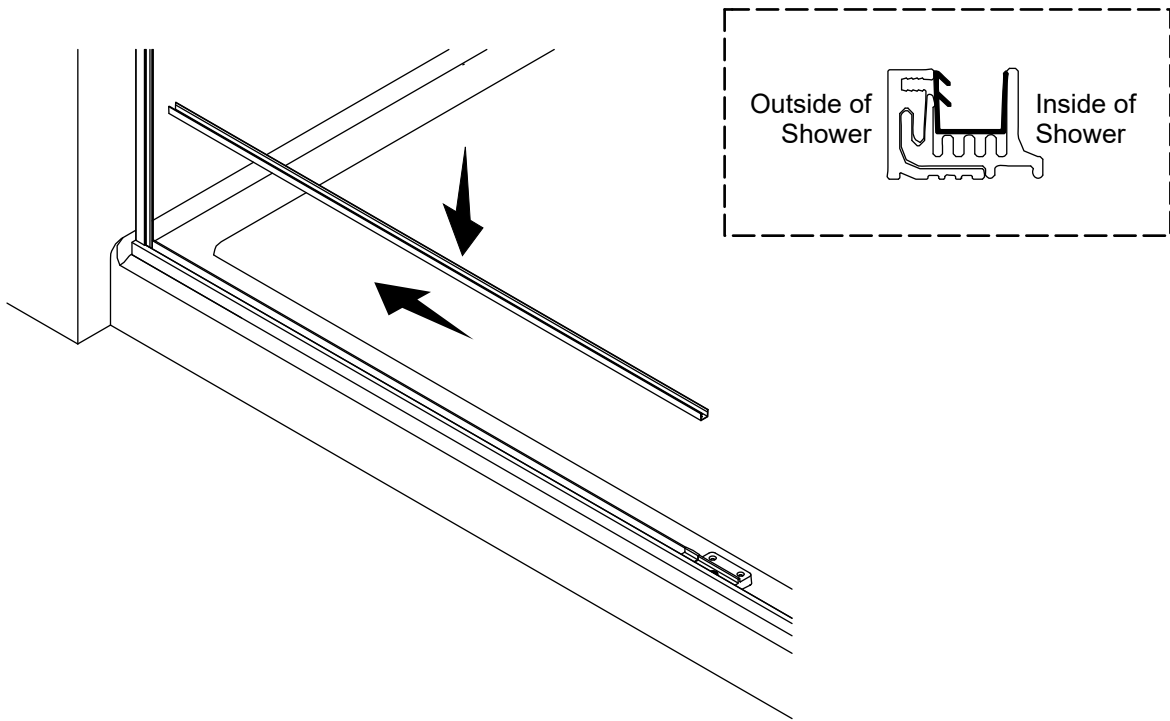

- Install the fixed panel channel seal flush against the wall jamb seal.

12. Install the Fixed Panel

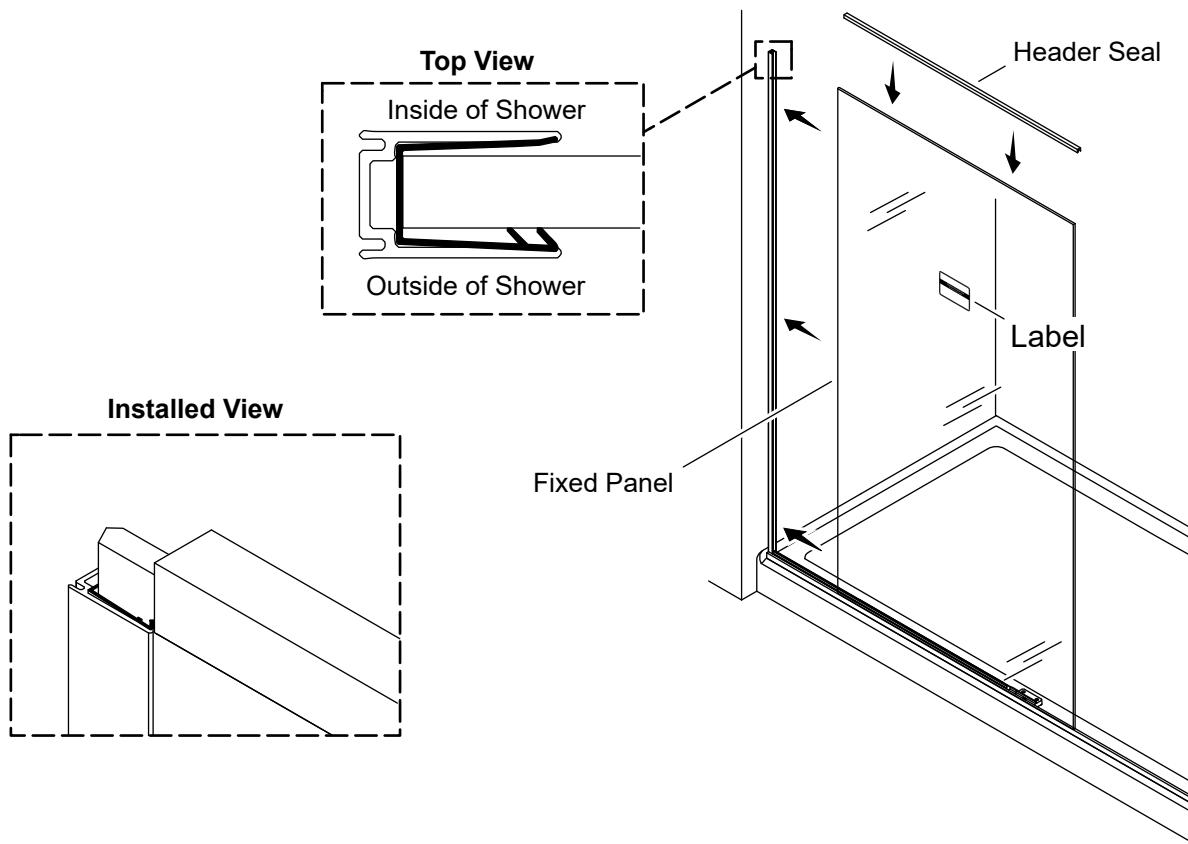

⚠ CAUTION: Risk of personal injury. Tempered glass may shatter. Wear long sleeves and protective clothing to prevent injury in the event of shattered glass.

IMPORTANT! The label on the fixed panel must face the outside of the shower.

- Insert the fixed panel into the fixed panel wall jamb seal and threshold seal.
- Verify that the fixed panel is fully seated in the threshold seal and fully pressed into the fixed panel wall jamb seal. **Do not tilt the fixed panel to accommodate an out of plumb wall.**
- Install the header seal to the top of the fixed panel.
- Verify that the edge of the header seal is flush with the edge of the fixed panel wall jamb.

13. Adjust the Fixed Panel Channel (If Applicable)

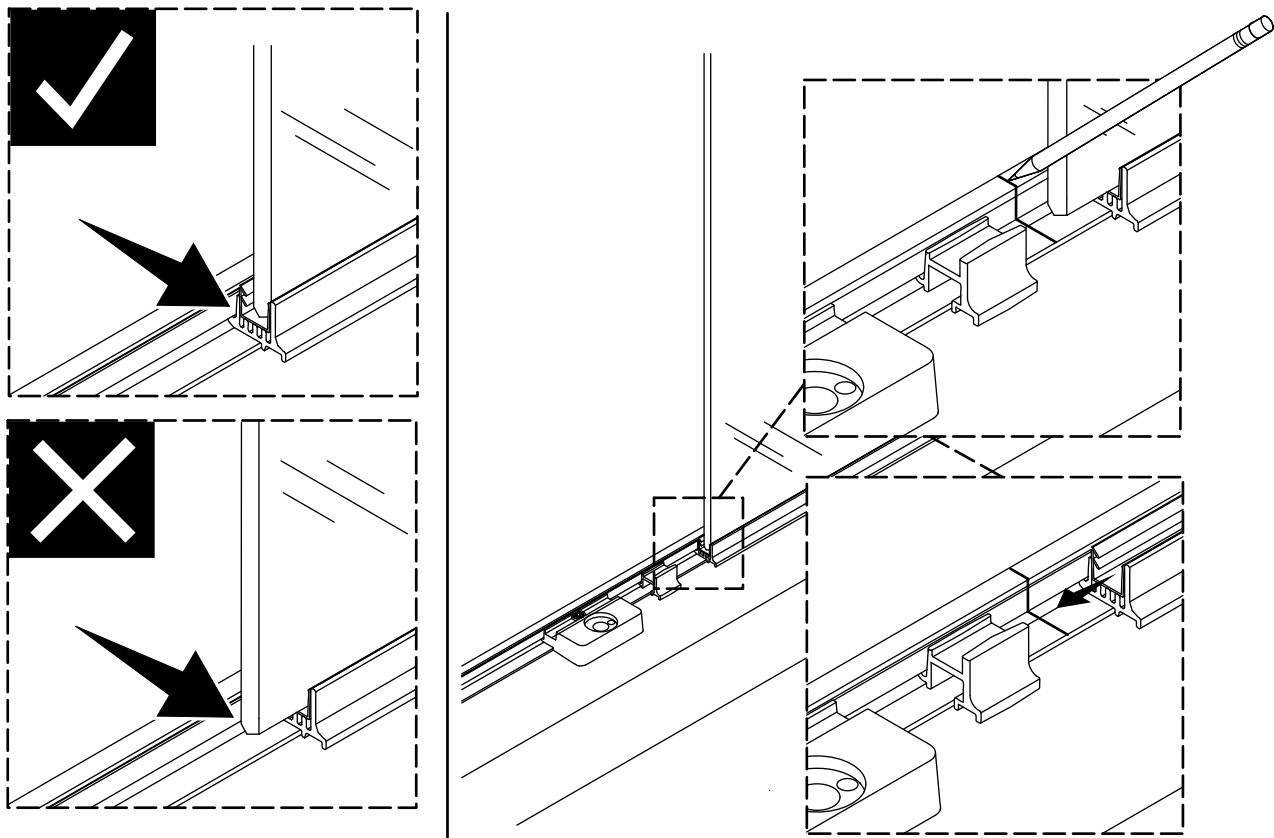

IMPORTANT! The fixed panel should not protrude beyond the fixed panel channel. Verify that the fixed panel is correctly seated in the fixed panel channel to prevent interference with any parts being installed later.

- Verify that the fixed panel is fully seated in the wall jamb.
- If the fixed panel is fully seated and still protrudes past the fixed panel channel, mark the threshold beyond the fixed panel.
- Carefully remove the fixed panel and set aside.
- Slide the fixed panel channel to align with the mark made on the threshold.

NOTICE: Aligning the fixed panel channel will, by design, create a gap between the fixed panel channel and the wall.

- Reinstall the fixed panel and verify that the fixed panel does not protrude past the fixed panel channel.

14. Install the Wedge Seal

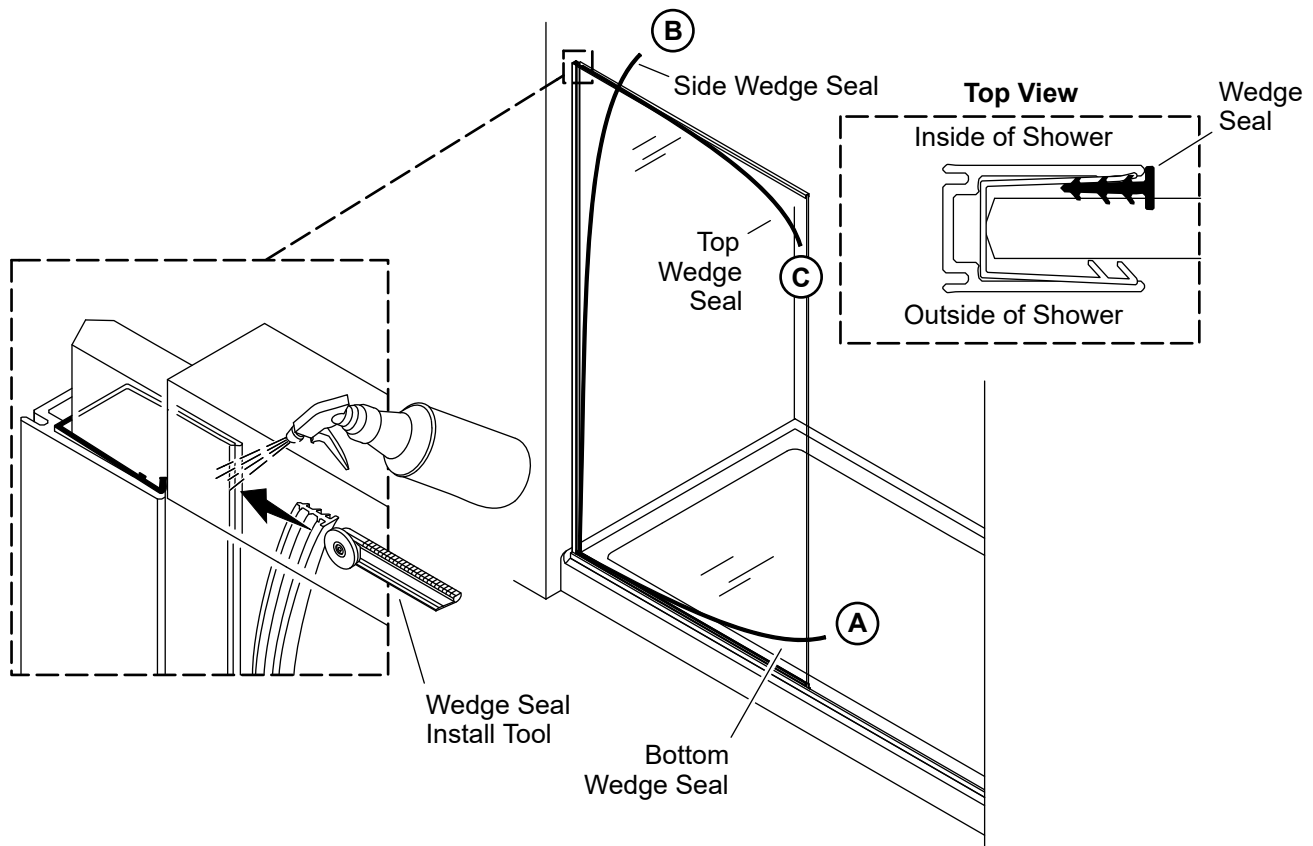

⚠ CAUTION: Risk of product damage. Do not use sharp objects to push the wedge seal into place.

NOTE: Water can be used to help insert the wedge seal fully into the fixed panel wall jamb seal.

(A) Bottom Wedge Seal

- Starting at the fixed panel wall jamb, push the bottom wedge seal completely between the fixed panel channel seal and the fixed panel, as shown.
- Trim the bottom wedge seal so that there is a 1/4" (6 mm) gap from the open edge of the fixed panel.

(B) Side Wedge Seal

- Starting at the bottom, push the side wedge seal completely between the fixed panel wall jamb seal and the fixed panel, as shown.
- Trim any excess length of the side wedge seal.

(C) Top Wedge Seal

- Push the top wedge seal completely between the header seal and the fixed panel.
- Trim any excess length of the top wedge seal.

15. Install the Bottom Hinge Mount

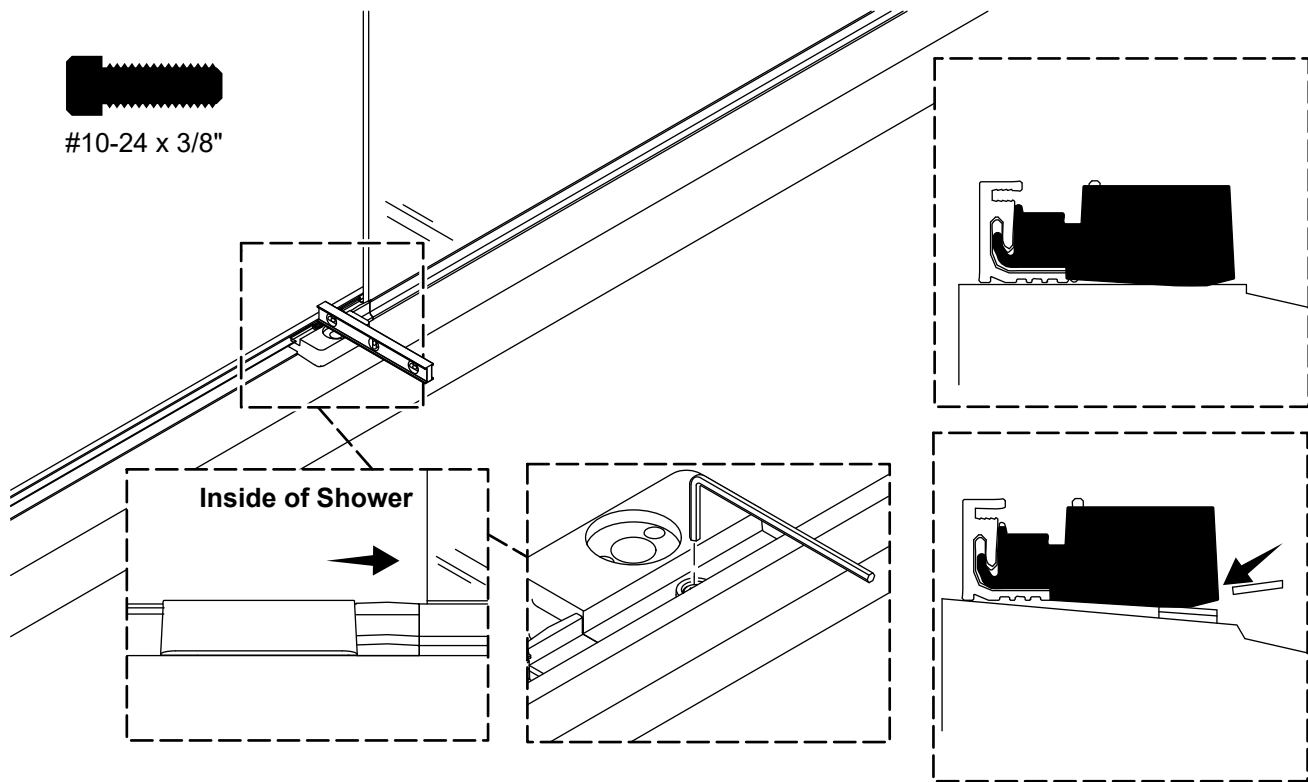

- Slide the bottom hinge mount and hinge mount spacer to be flush against the fixed panel channel.
- Using a 5/32" hex wrench, tighten the screw until the bottom hinge mount is secure. Verify that the head of the screw is flush or below the surface of the bottom hinge mount.
- Verify that the bottom hinge mount is level. Use the provided shim tape (2" (51 mm) - 3" (76 mm) long) to support the bottom hinge mount, if needed.

16. Prepare the Bottom Hinge Mount

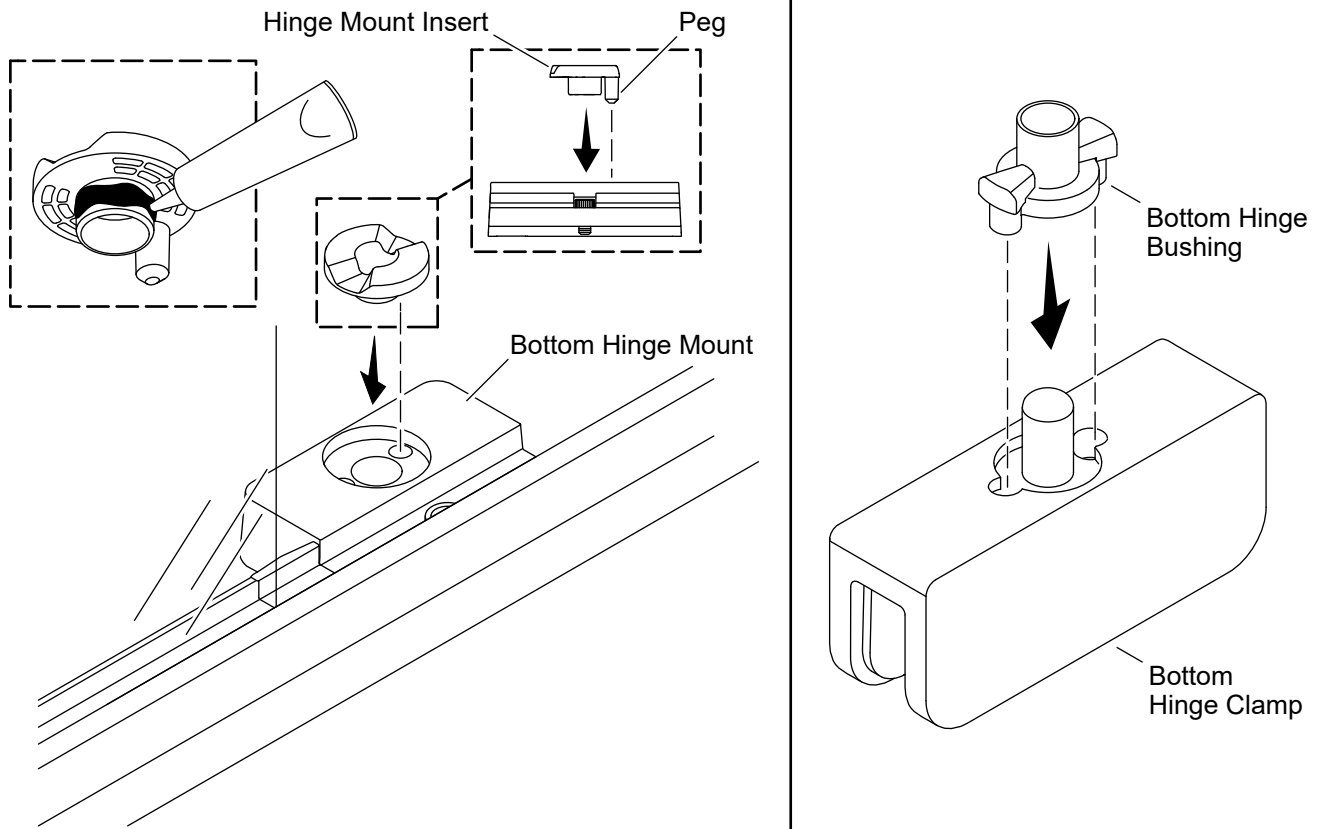

IMPORTANT! Verify that the hinge mount insert is being installed in the correct orientation. Once the hinge mount insert is installed with 100% silicone sealant, the hinge mount insert will be difficult to remove.

Bottom Hinge Mount

- Align the peg of the hinge mount insert with the hole opposite of the fixed panel.
- Apply 100% silicone sealant to the outside shaft of the hinge mount insert.
- Install the hinge mount insert into the bottom hinge mount.

Bottom Hinge Clamp

- Rotate the bottom hinge clamp upside down.
- Install the bottom hinge bushing into the bottom hinge clamp.

17. Install the Strike Jamb Seat

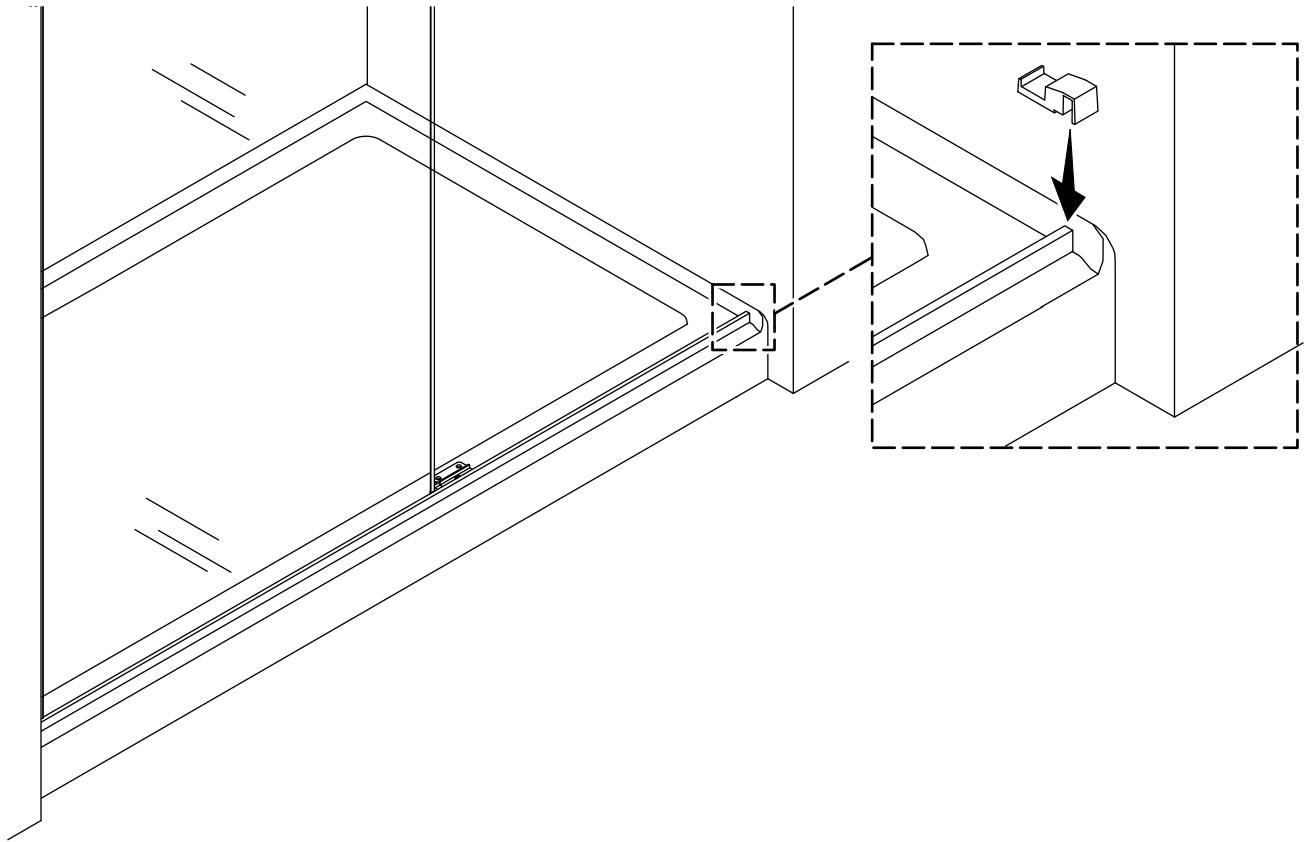

- Set the strike jamb seat over the threshold.
- Verify that the strike jamb seat is flush against the wall.
- If needed, file the end of the strike jamb seat to fit against the shower wall. Use a coin to match and transfer the corner radius.

18. Prepare the Strike Jamb

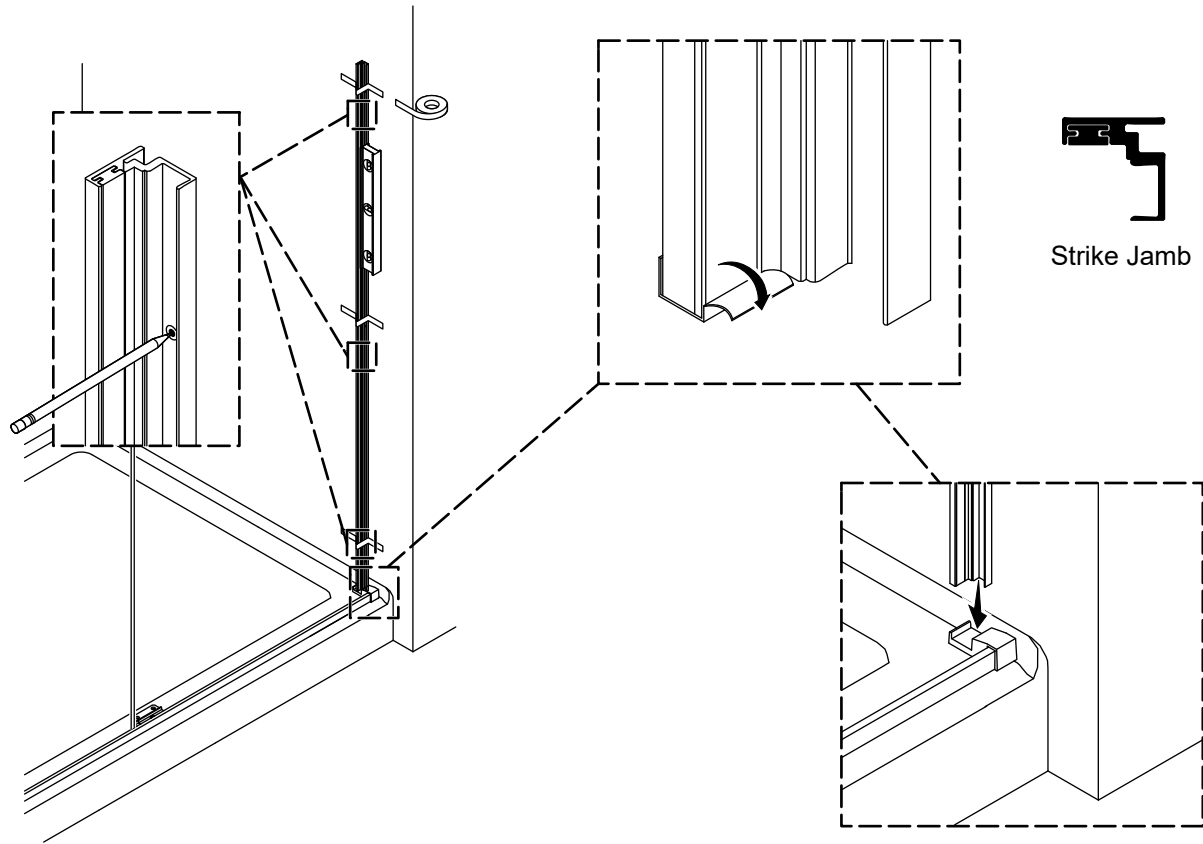

- Remove the packing tape from the bottom of the strike jamb. **Do not remove the packing tape from the top of the strike jamb.**
- Position the strike jamb in the strike jamb seat.
- Verify that the strike jamb is flush against the wall.
- Plumb the strike jamb.
- Tape the strike jamb securely in place and mark the strike jamb location.
- Verify that the threshold is still aligned with the previously marked location.
- Using a pencil, mark the anchor hole locations on the wall.
- Do not remove the strike jamb at this time.

19. Install the Top and Bottom Hinge Clamps

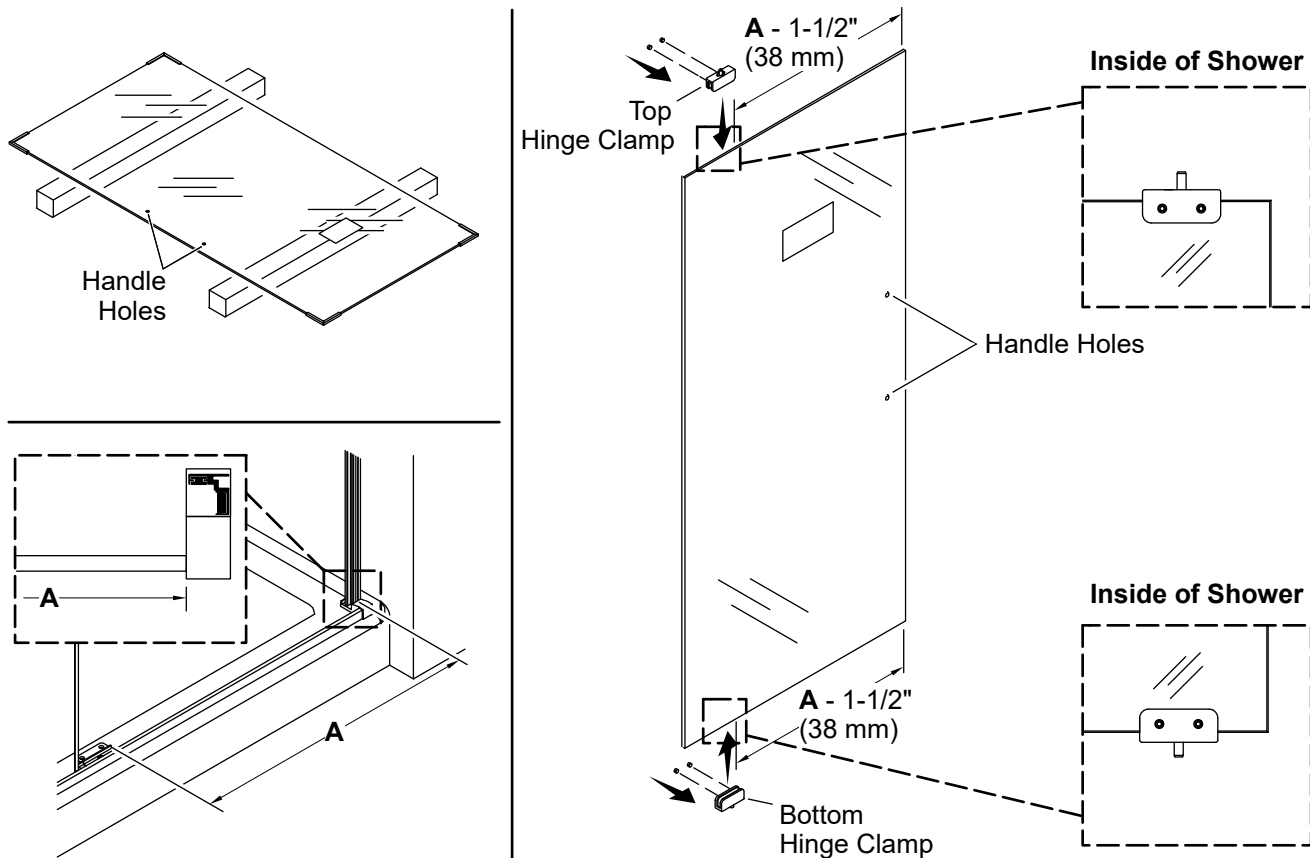

⚠ CAUTION: Risk of personal injury. Two people are recommended for this step. Do not remove the corner protectors from the pivot panel.

⚠ CAUTION: Risk of property damage. Do not rotate the glass on the corners.

IMPORTANT! Prepare the pivot panel now. Positioning the pivot panel within the shower/bath is difficult if the fixed panel and header are installed.

IMPORTANT! Verify that the top and bottom hinge clamp setscrews face the inside of the shower. Verify that the label on the pivot panel faces the outside of the shower.

- Carefully place the pivot panel on the cardboard endcaps from the shower door packaging. Verify that the sticker on the glass is facing outward.
- Measure distance "A" between the strike jamb seat and the bottom hinge mount.
- Subtract 1-1/2" (38 mm) from distance "A" and record that distance to be used in the following step.
- Referencing the dimension noted in the previous step, position the top and bottom hinge clamps on the side opposite of the handle holes.
- Verify that the inner edge of each hinge clamp is equal distance from the edge of the pivot panel.
- Tighten the hinge clamp setscrews.
- Verify that the hinge clamps are seated flush against the glass and will not move.**

- Place the pivot panel in the shower. Verify that the bottom hinge clamp is on the bottom.
- Verify that the setscrews on the hinge clamp face toward the inside of the shower.

20. Measure and Cut the Header

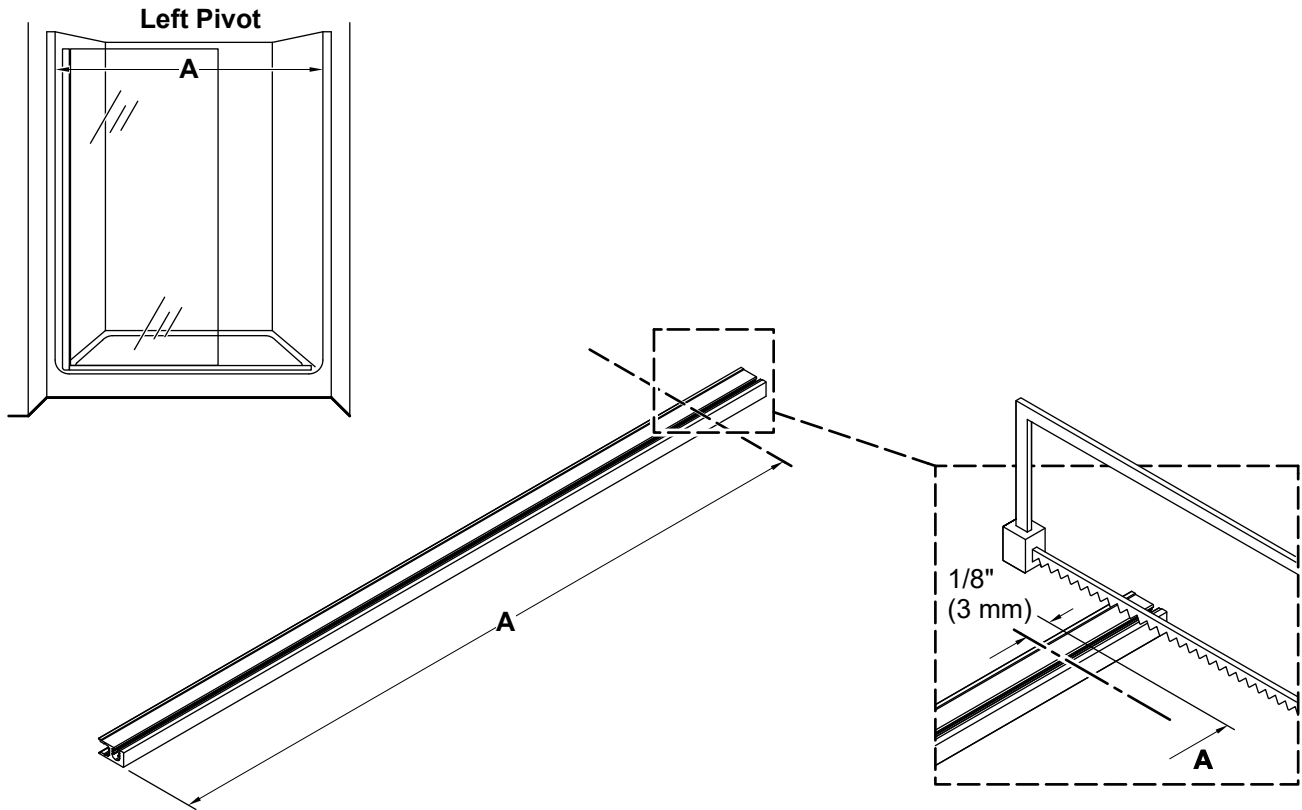

- Measure distance "A" between the shower walls at the height of the fixed panel, and mark the distance on the header.
- Subtract 1/8" (3 mm) from "A" and make a second mark on the threshold, as shown.
- Cut the header at the marked line and file any rough edges.

21. Install the Top Hinge Mount Brackets

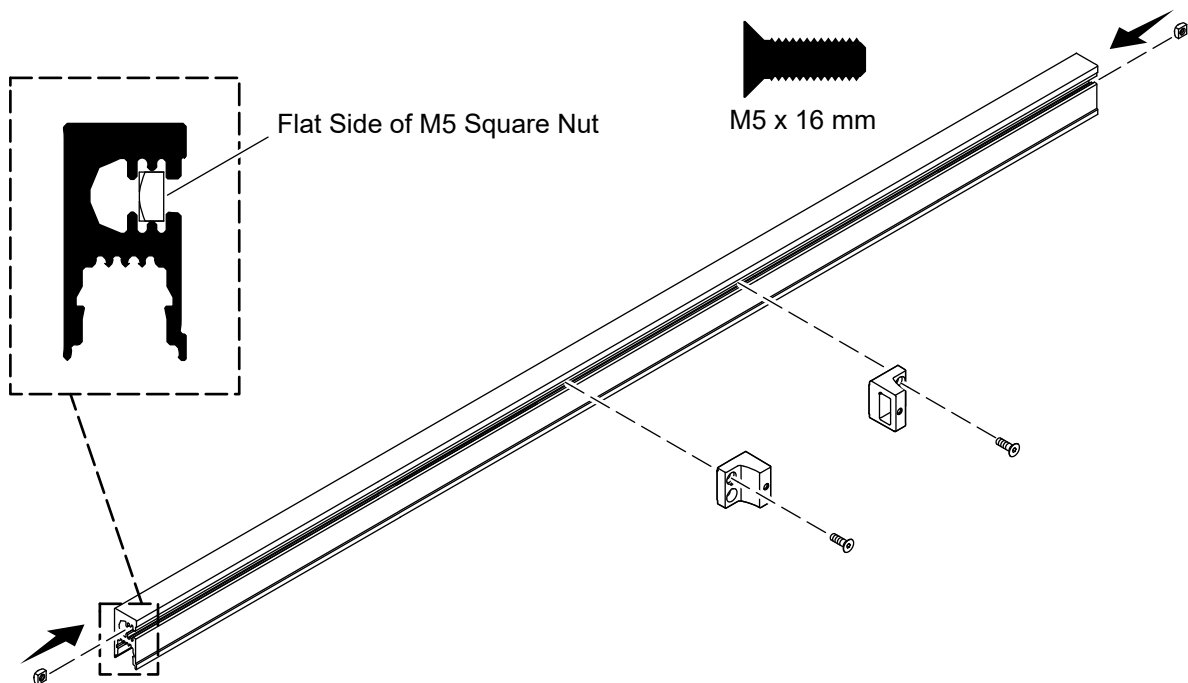

- Slide one M5 square nut into each end of the header. Verify that the flat sides of the square nuts face outward.
- Align the top hinge mount brackets with the two M5 square nuts in the header.
- Using a 3 mm hex wrench, loosely install the top hinge mount brackets to the header with the provided M5 x 16 mm screws.

22. Assemble the Cleats to the Header

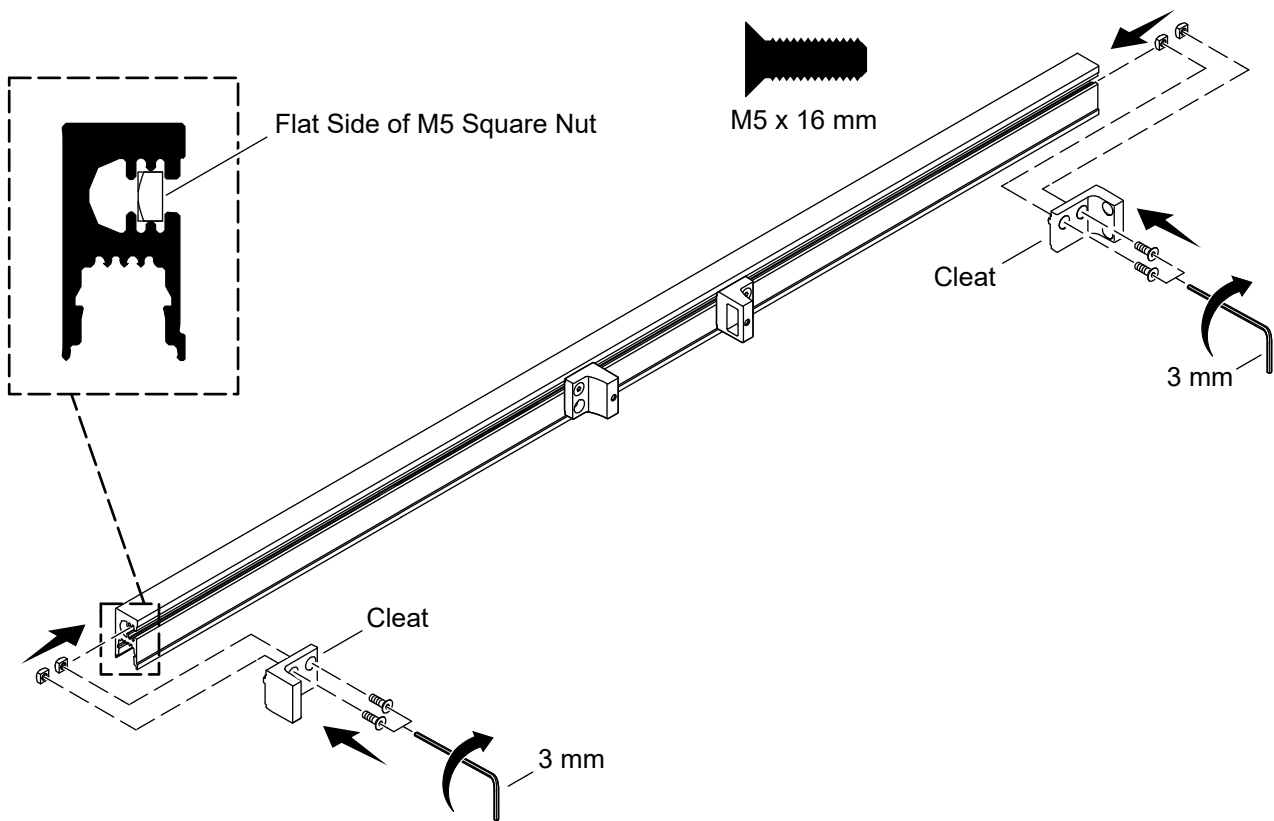

- Slide two additional M5 square nuts into each end of the header. Verify that the flat sides of the square nuts face outward.
- Align the cleats with the square nuts.
- Using a 3 mm hex wrench, loosely install the cleats to the header with the M5 x 16 mm screws.
- Verify that the assembled cleats are flush on each edge of the header. Tighten the screws.

23. Prepare the Header for Installation

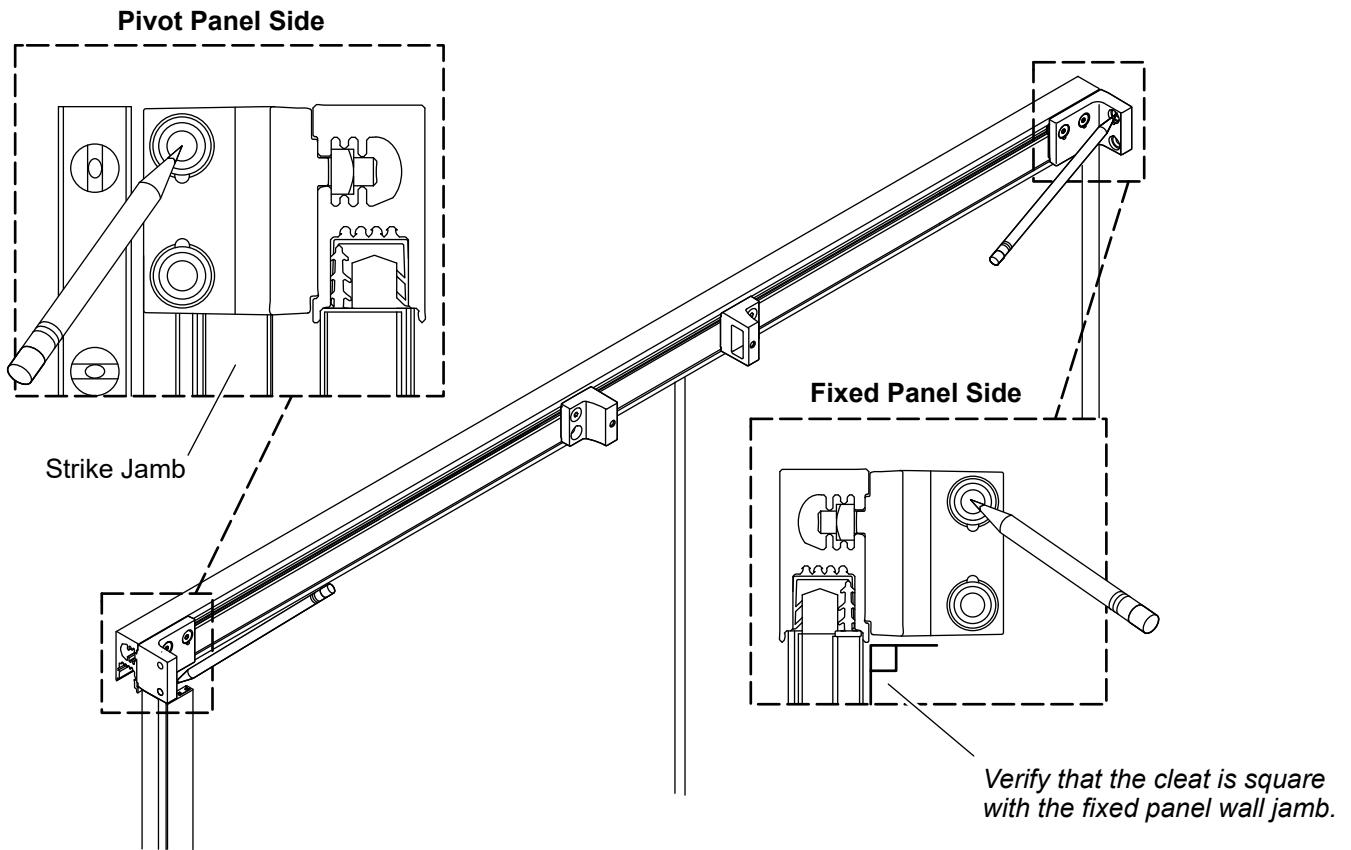

- From inside the shower, place the header on top of the fixed panel. Verify that the header sits tight on the fixed panel header seal.
- Loosen the cleat screws. Slide the cleat flush against the wall. Tighten the cleat screws.
- Fixed Panel Side:** Verify that the cleat is square with the fixed panel wall jamb.
- Pivot Panel Side:** Verify that the cleat is aligned flush with the strike jamb.
- Mark the wall on both sides to drill holes for the cleats.
- Remove the header.

24. Install the Wall Anchors — Cleats and Strike Jamb

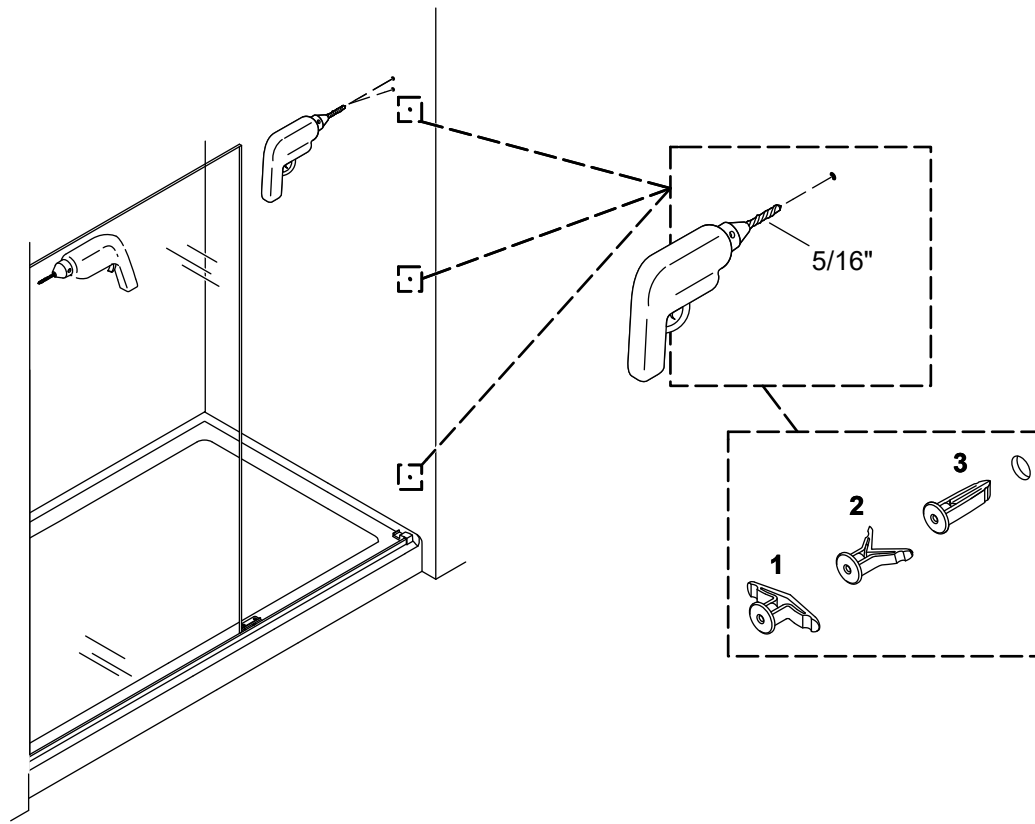

- Using a 5/16" drill bit (use a masonry bit for tile walls), drill four (4) holes at the marked hole locations for the wall cleats.
- Using a 5/16" drill bit (use a masonry bit for tile walls), drill three (3) holes at the marked hole locations for the strike jamb.
- Install the provided wall anchors.

25. Install the Strike Jamb

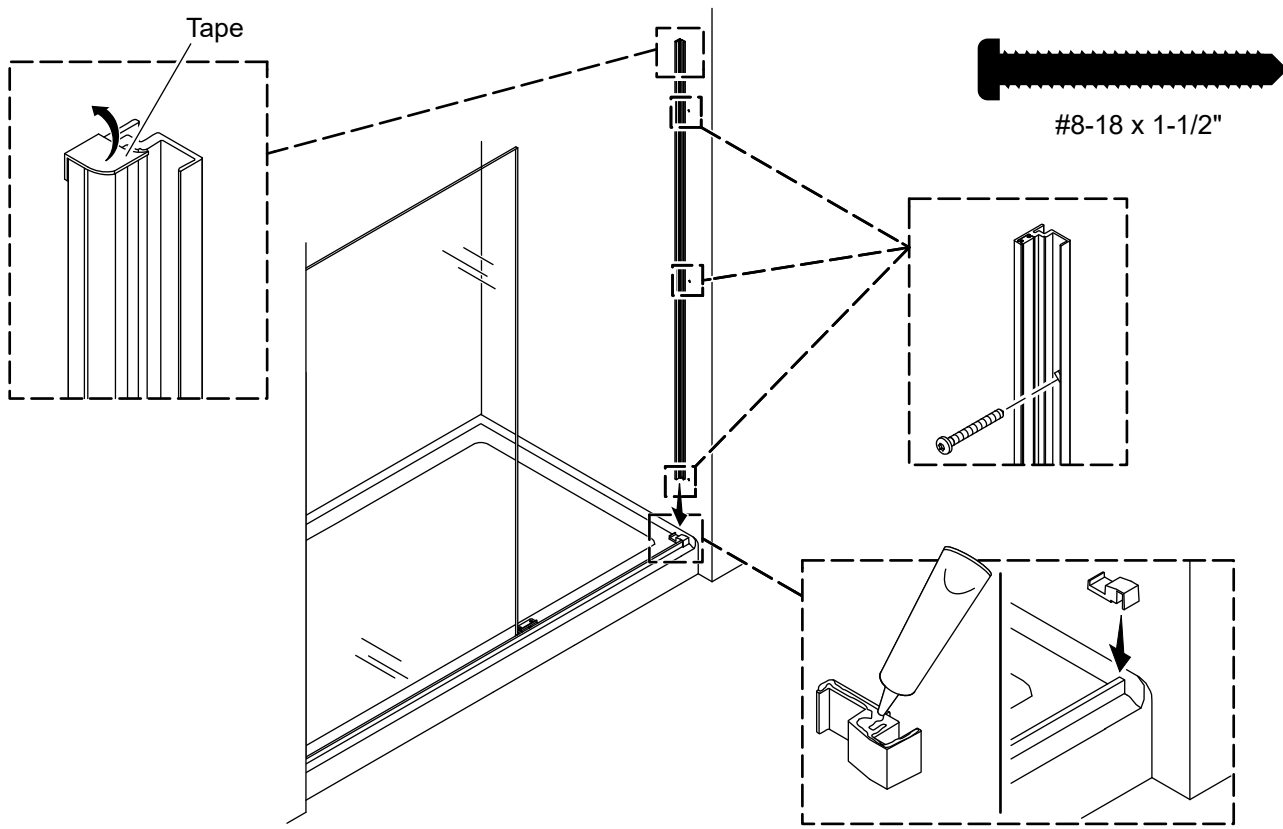

- Thoroughly clean the wall and shower area.
- Apply 100% silicone sealant to the edge of the strike jamb seat that will contact the wall. Install the strike jamb seat flush against the wall.
- Install the strike jamb using the three provided #8-18 x 1-1/2" screws.
- Remove the tape holding the magnet to the strike jamb.

26. Install the Header

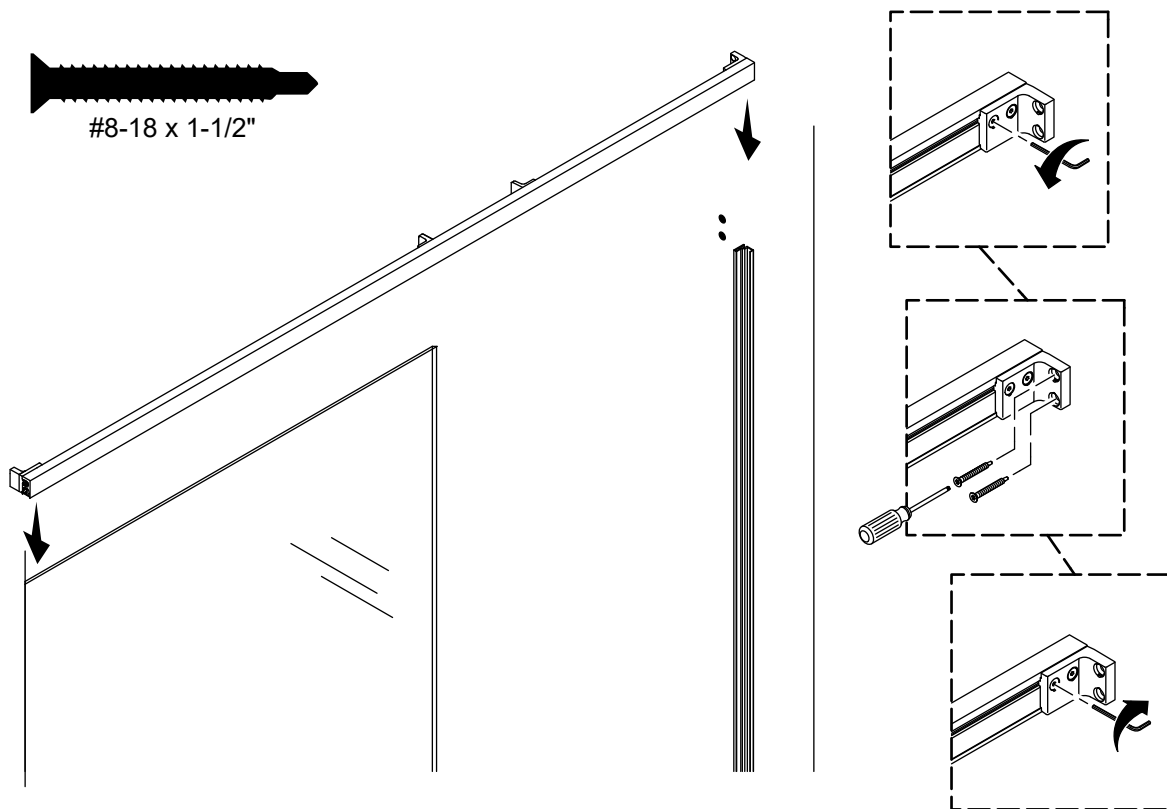

- From inside the shower, place the header on top of the fixed panel. Verify that the header sits tight on the fixed panel header seal.
- Fixed Panel Side:** Verify that the cleat is square with the fixed panel wall jamb.
- Pivot Panel Side:** Verify that the cleat is aligned flush with the strike jamb.
- Loosen the screws holding the cleats to the header.
- Install the cleats to the walls with the provided #8-18 x 1-1/2" screws.
- Verify that the header is flush against the cleat.
- Using a 3 mm hex wrench, tighten the two screws securing each cleat to the header.

27. Assemble the Pivot Panel Install Block

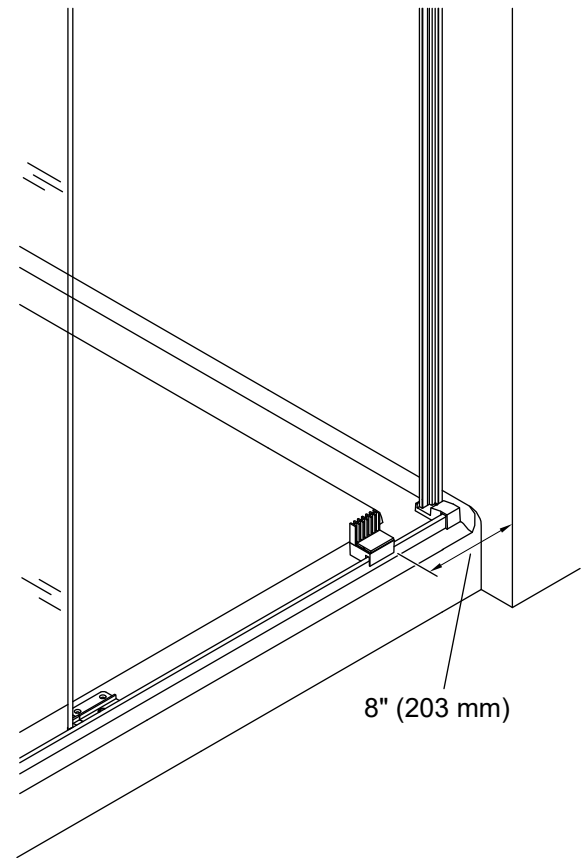
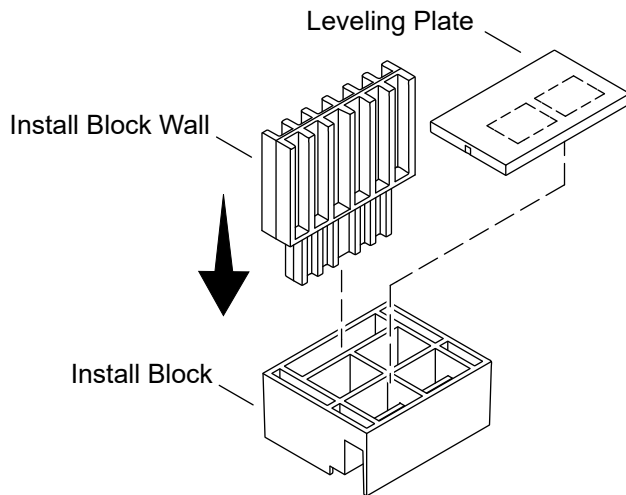

- Assemble the install block wall and leveling plate to the install block.
- Place the install block assembly on top of the threshold approximately 8" (203 mm) from the wall.
- Before proceeding, verify that the following tools are inside the shower: 2.5 mm, 3 mm, and 5 mm hex wrenches.

28. Prepare the Top Hinge Mount

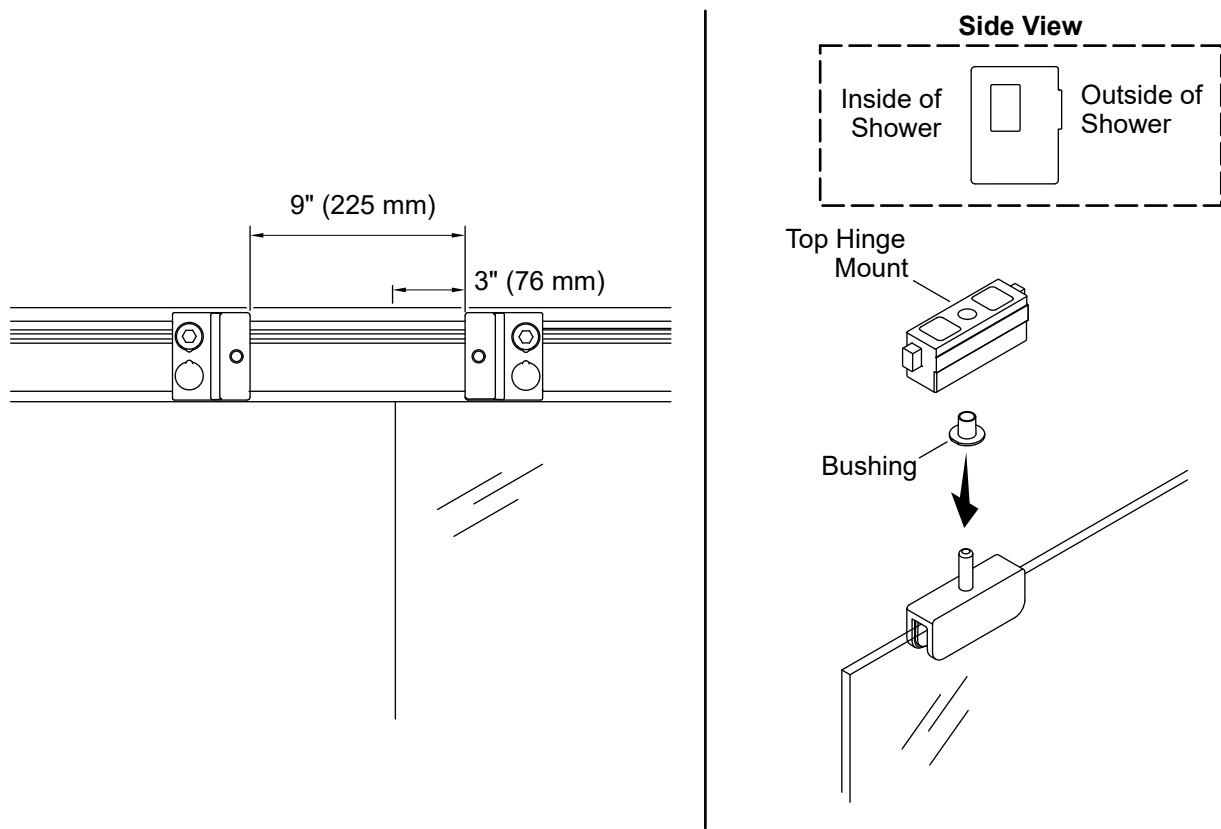

- To aid in the pivot panel installation, position the hinge mount brackets approximately 9" (225 mm) apart. Verify that the hinge mount bracket that is above the fixed panel is approximately 3" (76 mm) from the edge of the glass.
- Install the top hinge mount and bushing to the pin of the top hinge clamp.
- Verify that the top hinge mount is installed in the correct orientation.

29. Install the Pivot Panel

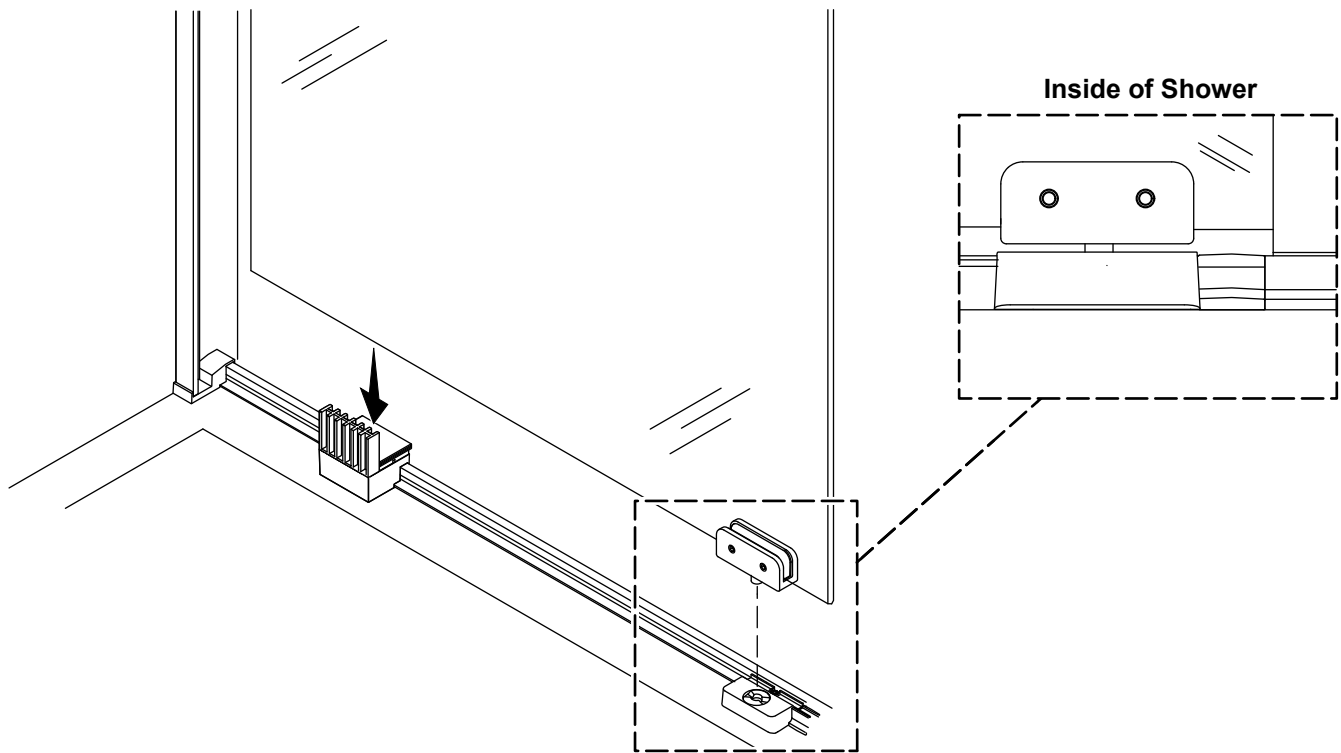

⚠ WARNING: Risk of personal injury. Two people are recommended for this step. Place one person inside the shower and another person outside the shower to adjust the pivot panel for plumb.

- From inside the shower, carefully set the pivot panel on the install block and bottom hinge mount.
- Insert the shaft of the bottom hinge clamp into the bottom hinge mount.

30. Install the Top Hinge Mount

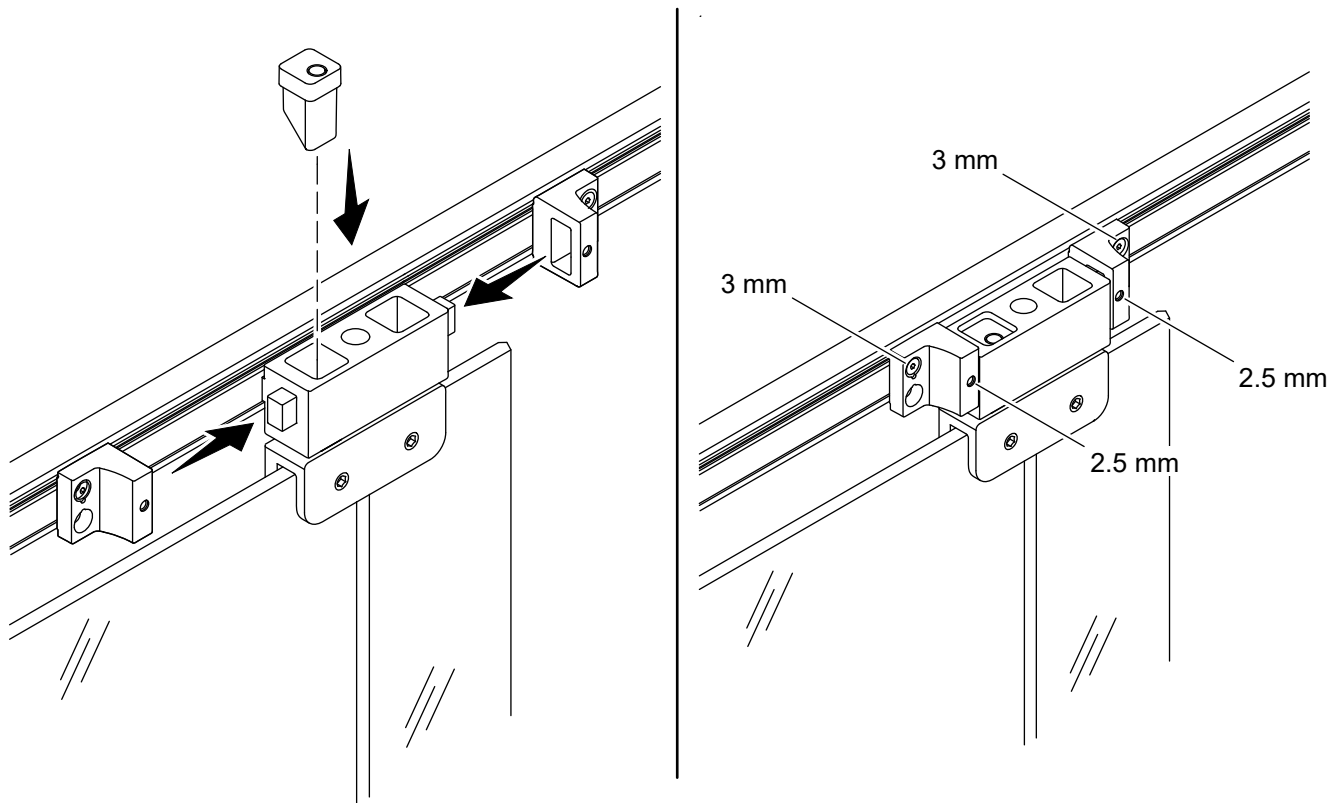

⚠ WARNING: Risk of personal injury. Two people are recommended for this step. Place one person inside the shower and another person outside the shower to adjust the pivot panel for plumb.

Tighten the Top Hinge Mount Bracket Setscrews

- Align the top hinge mount with the brackets on the header.
- Using a 3 mm hex wrench, tighten the screws securing the brackets to the header.
- Place the rotation limiter into the top hinge mount. The flat side of the rotation limiter will face the inside of the shower.

Tighten the Top Hinge Mount Setscrews

- Open the door 90°. The pivot panel will raise the top hinge mount.
- Using a 2.5 mm hex wrench, tighten the two setscrews securing the top hinge mount to the brackets. The top hinge mount will remain in a raised position.
- Keep the door open.

31. Install the Handle

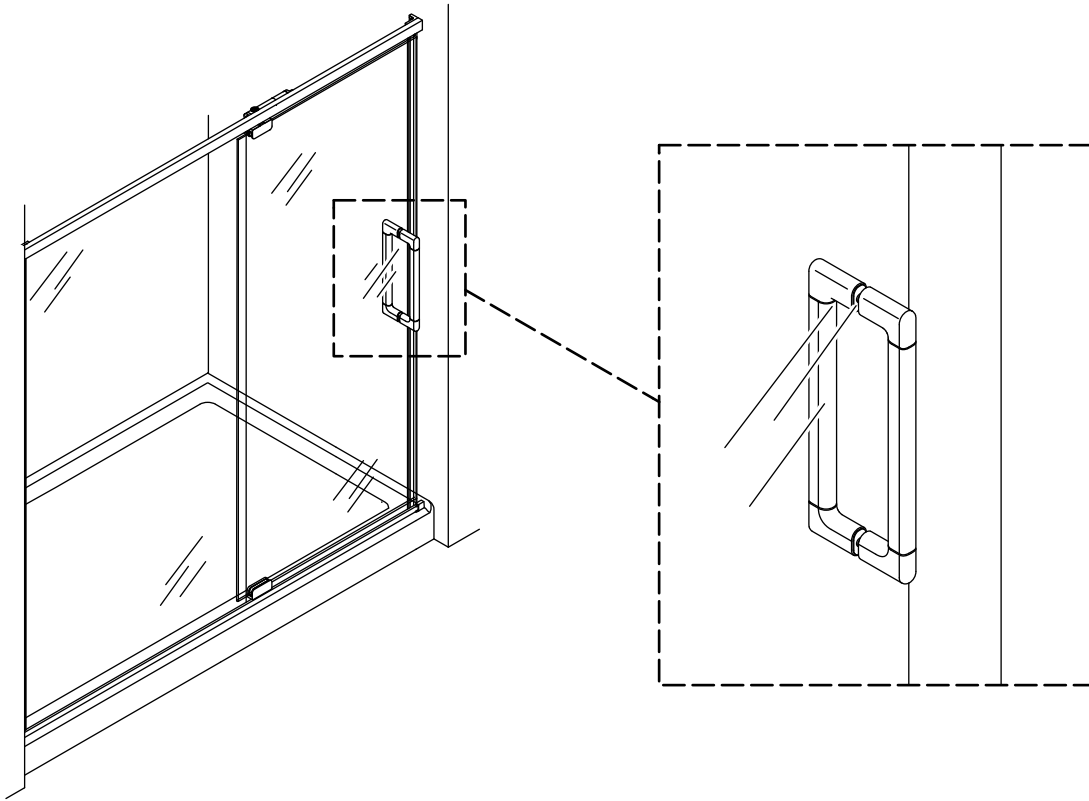

NOTICE: The handle may appear different than what is shown.

- Install the handle according to the provided handle instructions.

32. Install the Strike Jamb Seal

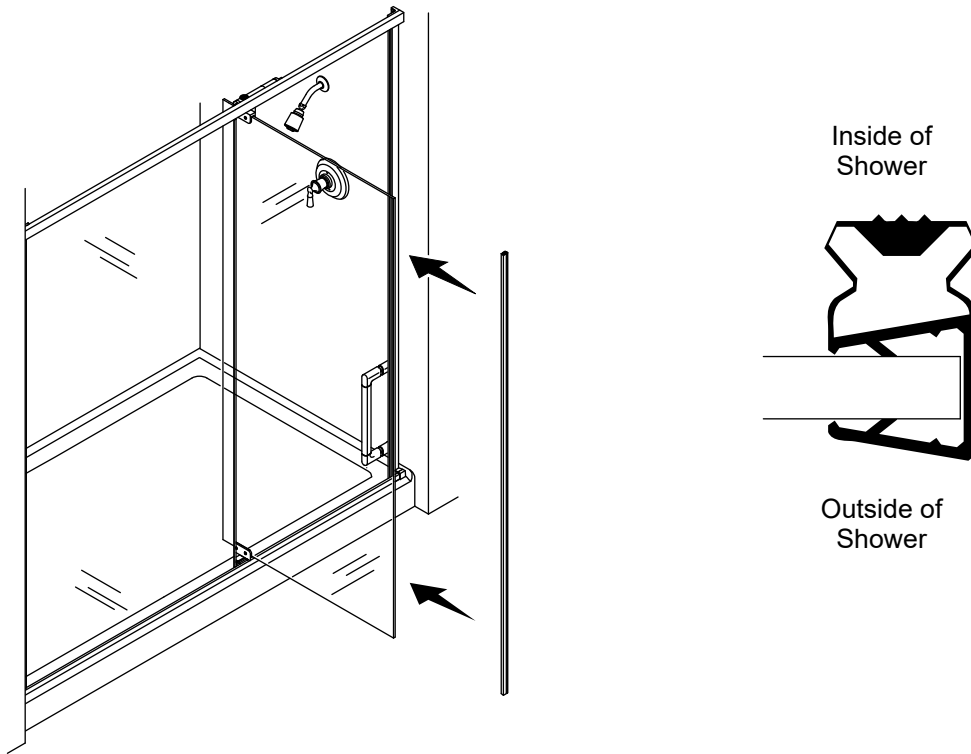

- Attach the strike jamb seal to the pivot panel. Verify that the top of the pivot panel seal and the pivot panel are aligned flush.

33. Align the Pivot Panel

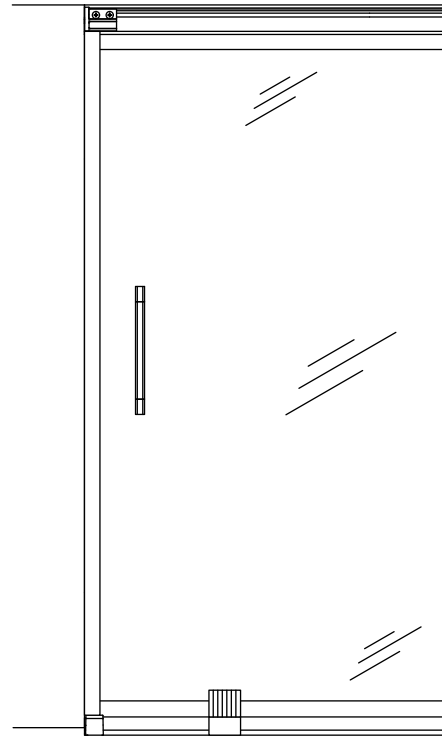
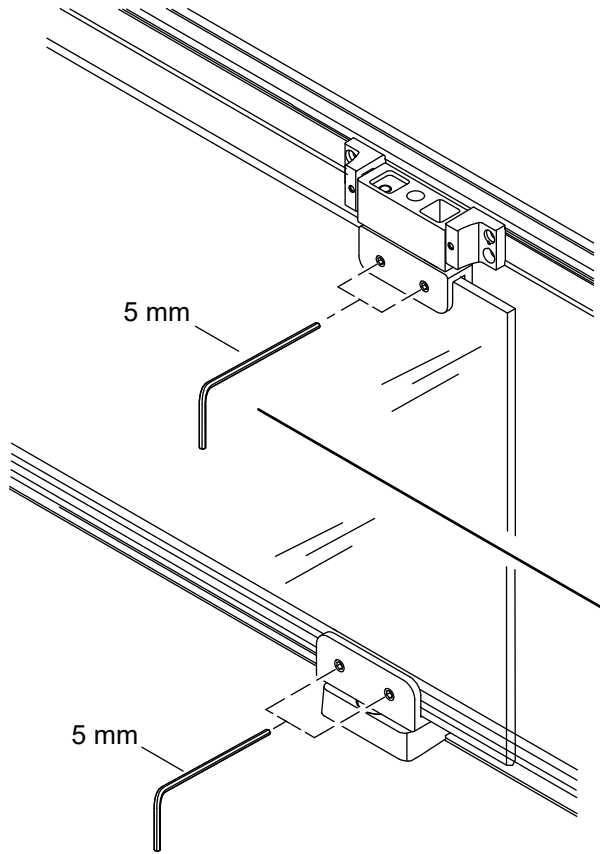

⚠ WARNING: Risk of personal injury. Verify that the pivot panel is resting on the install block and that the install block is securely resting on the threshold before proceeding.

⚠ WARNING: Risk of personal injury. Two people are recommended for this step. Place one person inside the shower and another person outside the shower to adjust the pivot panel for plumb.

- Loosen the setscrews on the top and bottom hinge clamps.
- Carefully slide the pivot panel toward the wall until the magnet on the strike jamb seal aligns with the magnet on the strike jamb.
- Verify that the top and bottom hinge clamps are equal distance from the edge of the pivot panel.
- Tighten the setscrews on the top and bottom hinge clamps.
- If the magnets do not align completely, the pivot panel needs to be adjusted.
- If the pivot panel is out of plumb at the top, proceed with the "Adjust for Out of Plumb - Misaligned at the Top" section.
- If the pivot panel is out of plumb at the bottom, proceed with the "Adjust for Out of Plumb - Misaligned at the Bottom" section.

34. Adjust for Out of Plumb — Misaligned at the Top

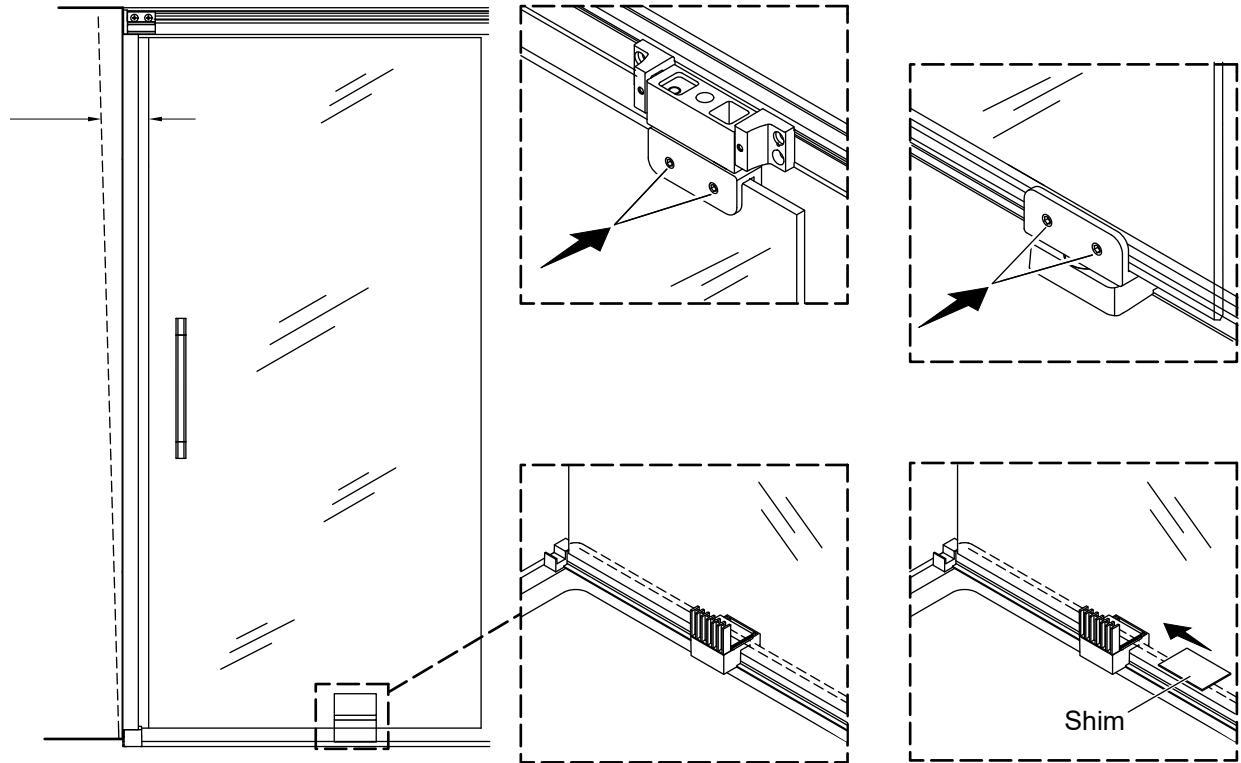

⚠ WARNING: Risk of personal injury. Verify that the pivot panel is resting on the install block and that the install block is securely resting on the threshold before proceeding.

⚠ WARNING: Risk of personal injury. Two people are recommended for this step. Place one person inside the shower and another person outside the shower to adjust the pivot panel for plumb.

- Open the pivot panel and remove the leveling plate from the install block. Close the pivot panel.
- Using a 5 mm hex wrench, loosen (do not remove) the top and bottom hinge clamp setscrews.
- Allow the bottom of the pivot panel to rest on the install block.
- Check if the magnets align on the strike jamb seal and the strike jamb. The magnets should fully contact each other from top to bottom.
- If the seals align:** Tighten the top and bottom hinge clamp setscrews.
- If the seals do not align:** Add shims one-by-one until the magnets align. Tighten the top and bottom hinge clamp setscrews.

35. Adjust for Out of Plumb — Misaligned at the Bottom

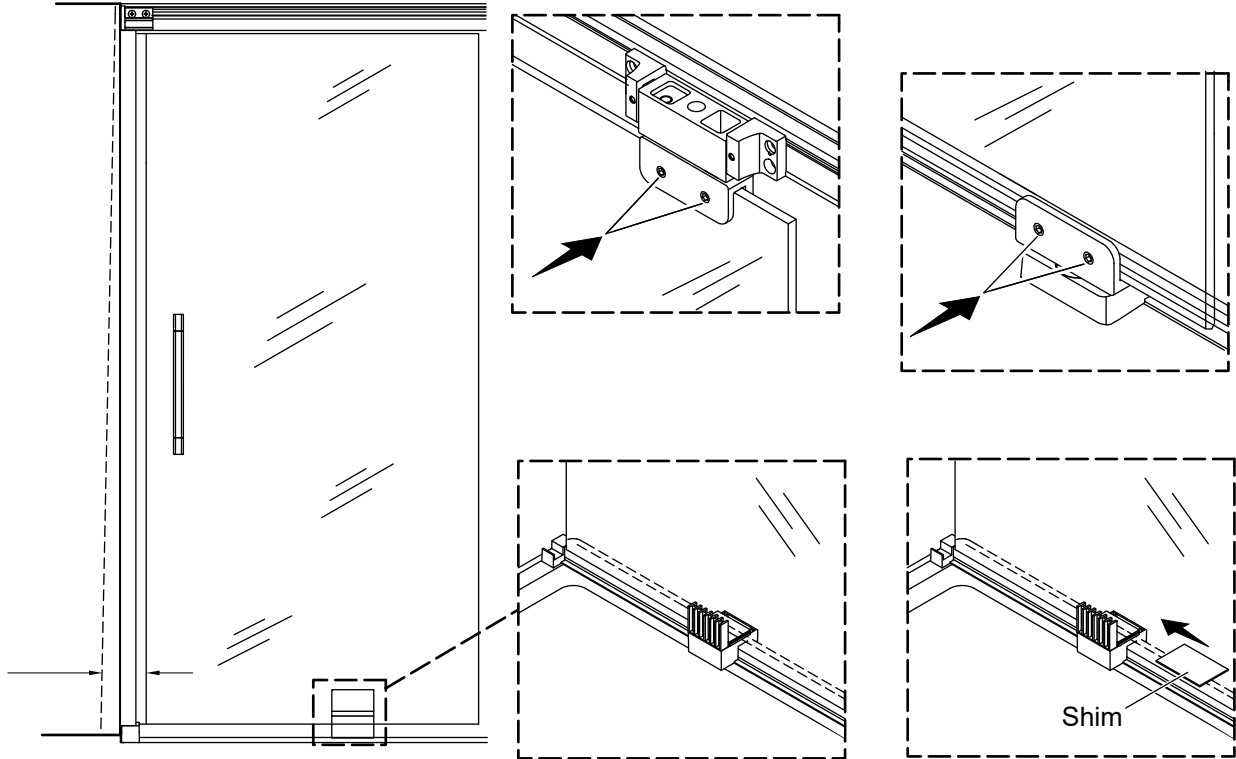

⚠ WARNING: Risk of personal injury. Verify that the pivot panel is resting on the install block and that the install block is securely resting on the threshold before proceeding.

⚠ WARNING: Risk of personal injury. Two people are recommended for this step. Place one person inside the shower and another person outside the shower to adjust the pivot panel for plumb.

- Using a 5 mm hex wrench, loosen (do not remove) the top and bottom hinge clamp setscrews.
- Lift the door and add one shim plate to the install block.
- Check if the magnets align on the strike jamb seal and the strike jamb. The magnets should fully contact each other from top to bottom.
- If the seals align:** Tighten the top and bottom hinge clamp setscrews.
- If the seals do not align:** Add shims one-by-one until the magnets align. Tighten the top and bottom hinge clamp setscrews.

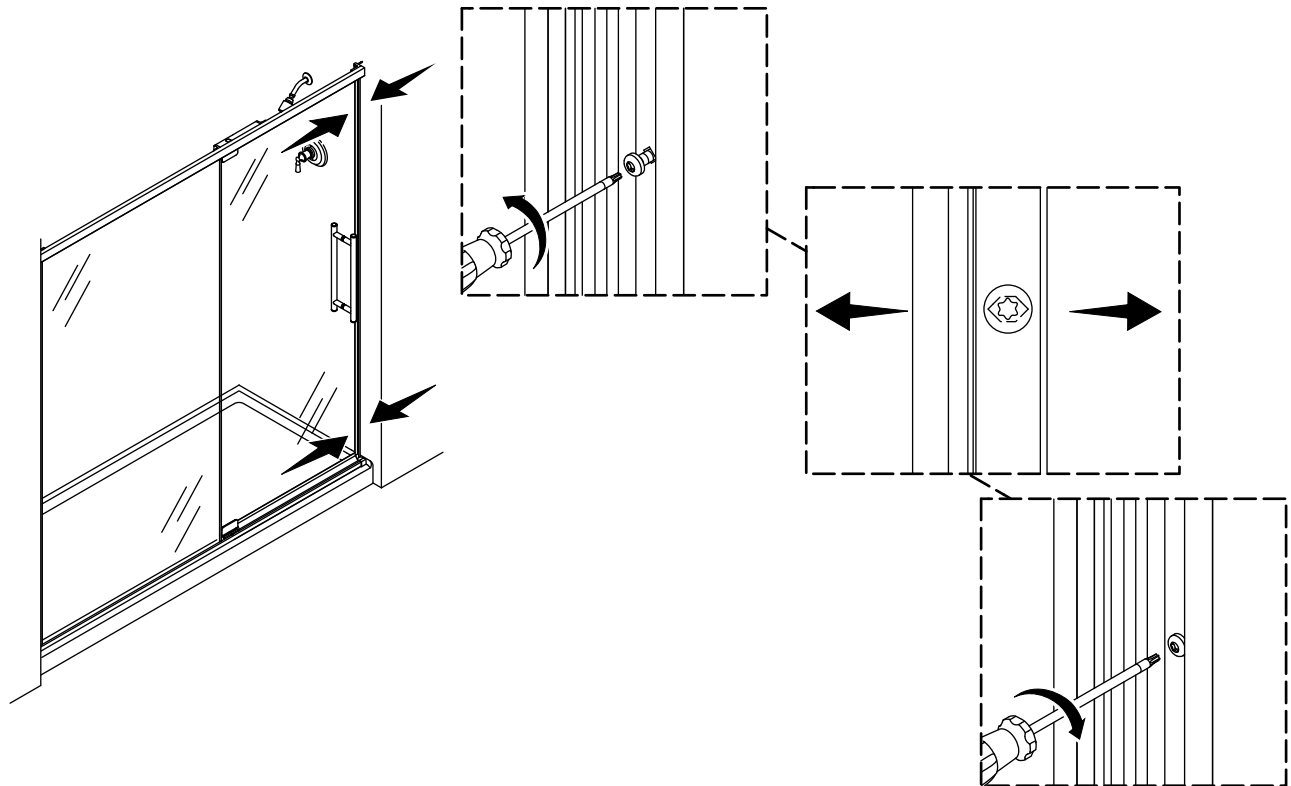

36. Align the Strike Jamb

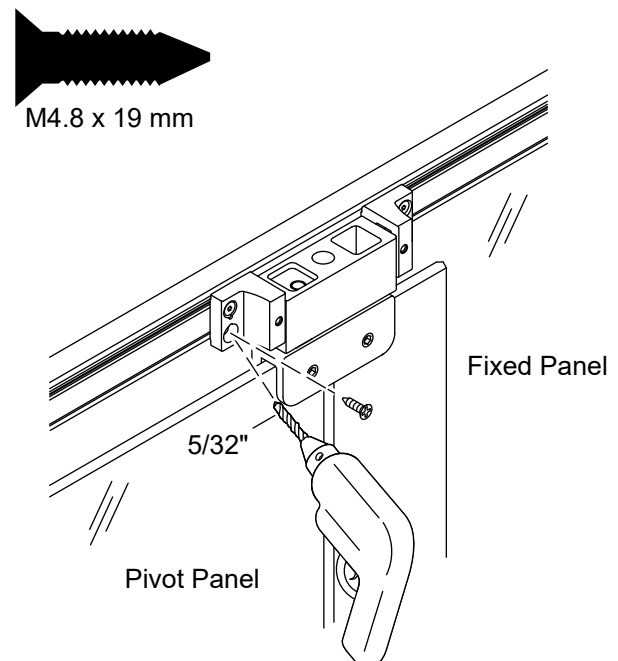
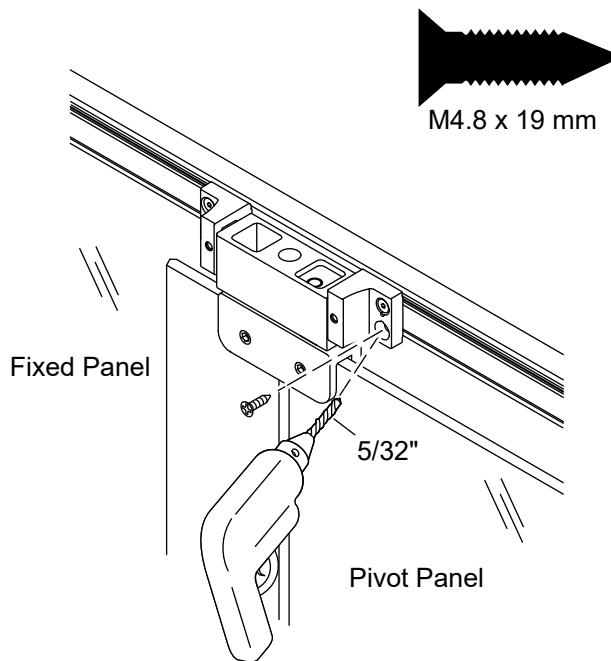
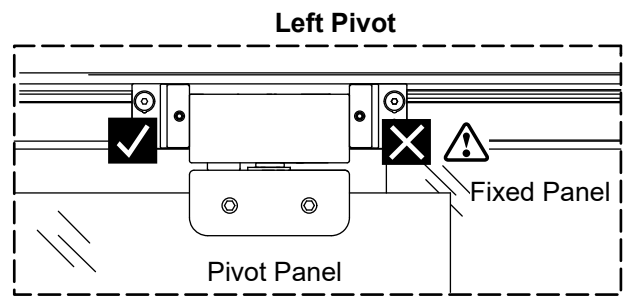
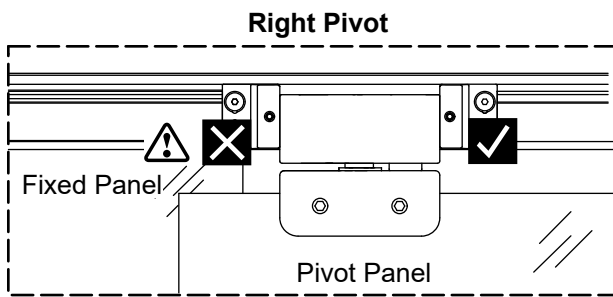

- Verify that the magnets fully contact each other.
- If the magnets do not fully contact each other, loosen the screws on the strike jamb and align the strike jamb accordingly.
- Tighten the strike jamb screws.

37. Secure the Top Hinge Mount



-  **WARNING: Risk of serious injury.** Always wear safety glasses and gloves while cutting and drilling to prevent injury.
-  **CAUTION: Risk of product damage.** Only drill the hole through the pivot panel side. **Do not drill on the fixed panel side as this could result in glass shattering.**
-  **CAUTION: Risk of personal injury.** Position hands away from the drilling locations.

- Using a 5/32" drill bit, drill a pilot hole through the bottom hole in the soft-close bracket. **Drill through the first wall of the header only.**
- Install a M4.8 x 19 mm self-tapping screw in the pilot hole.

38. Install the Screw Covers

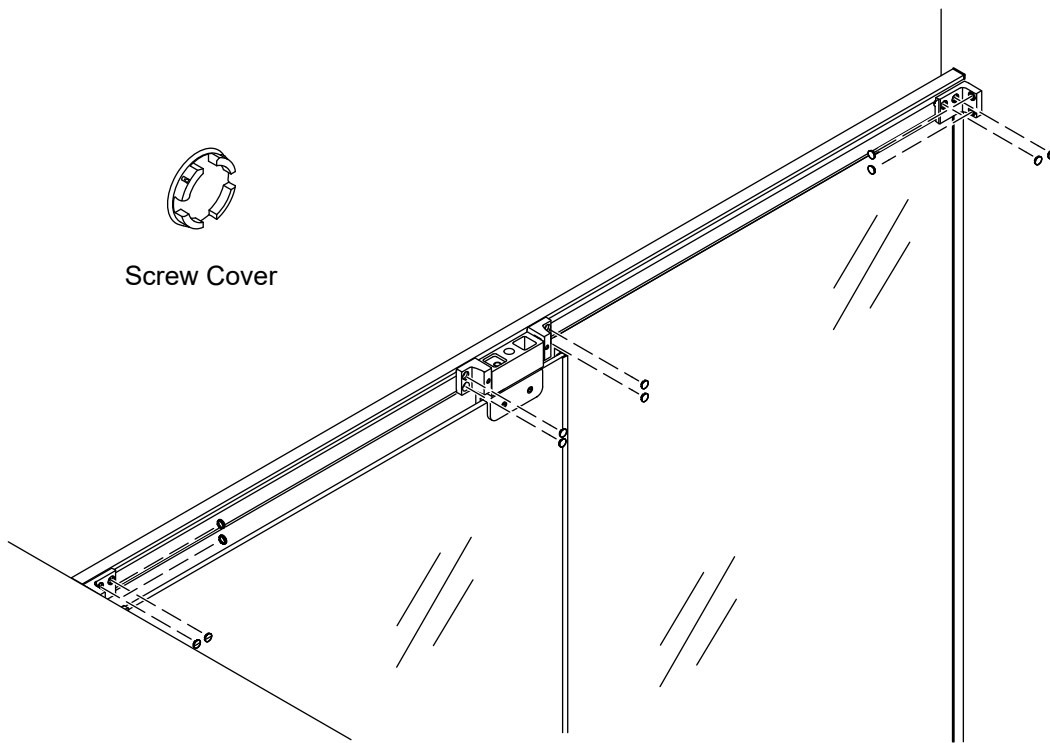

NOTICE: Extra screw covers are provided.

- Install the screw covers on the soft-close brackets and cleats.

39. Install the Strike Jamb Cover

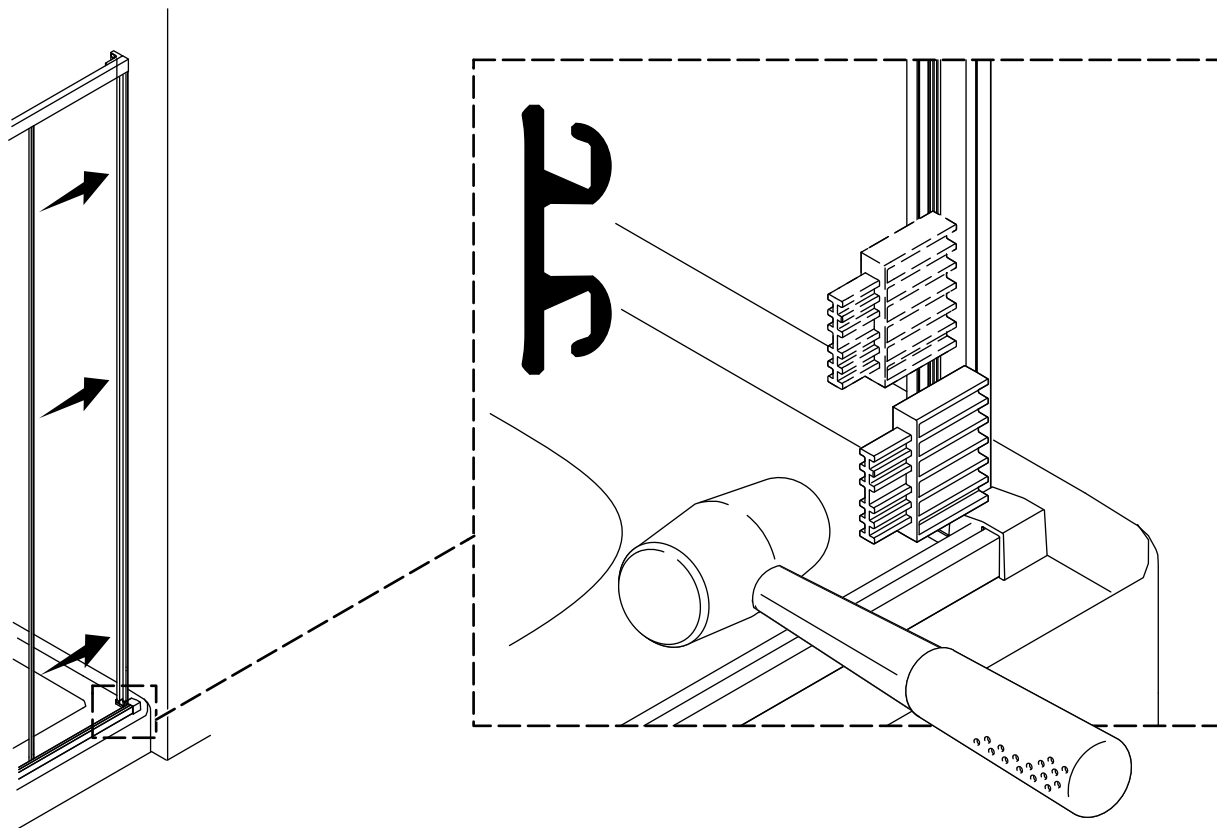

- Align the strike jamb cover with the strike jamb.
- Verify that the bottom of the strike jamb cover is flush against the strike jamb seat.
- Using a rubber mallet and the install block wall, Begin tapping the strike jamb cover from the top or bottom and work your way to the opposite end. Alternate positioning the install block wall on the outside-edge and inside-edge of the strike jamb cover.

40. Install the Bottom Seal

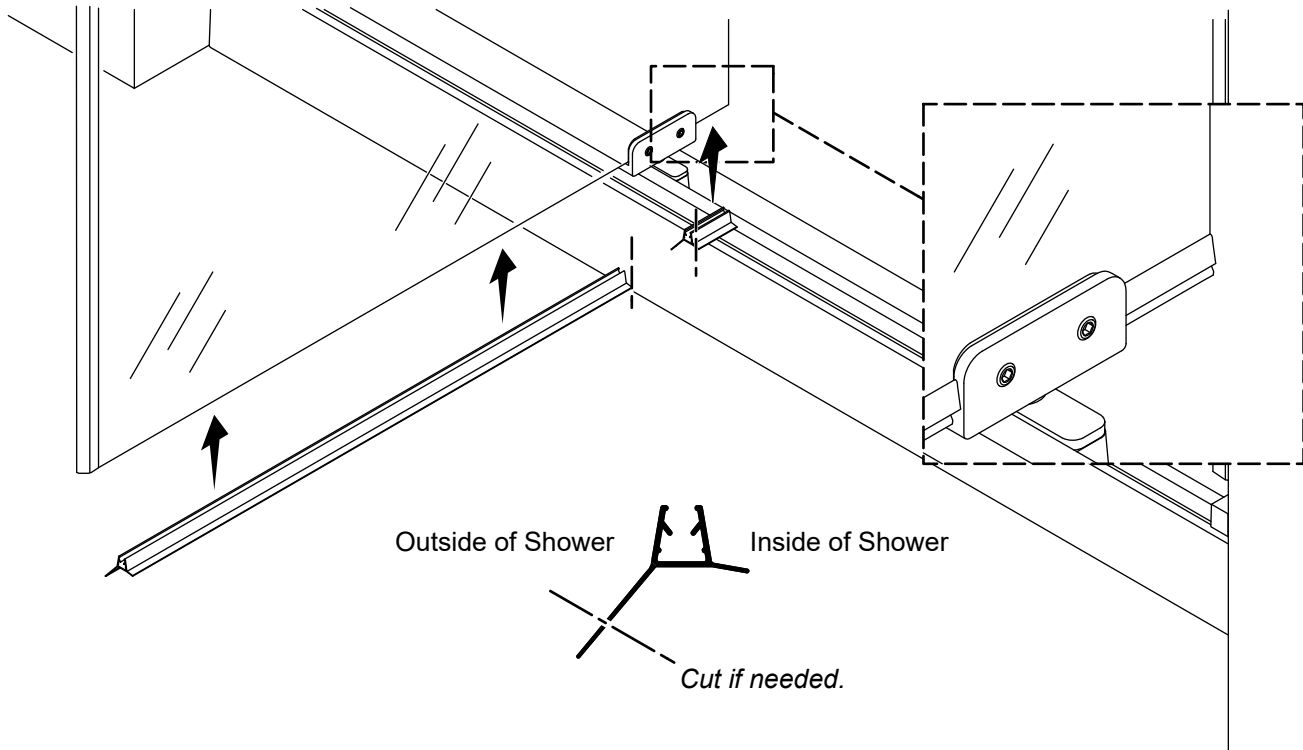

NOTE: If the bottom seal interferes with the threshold when opening or closing the door, cut the end off of the bottom seal. **Do not remove the water deflector portion of the seal.**

- Trim the bottom seal so that the seal extends from the inside edge of the strike jamb seal to the edge of the bottom hinge clamp.
- Trim an additional piece that will extend from the hinge clamp to the edge of the pivot panel.

41. Install the Edge Seal

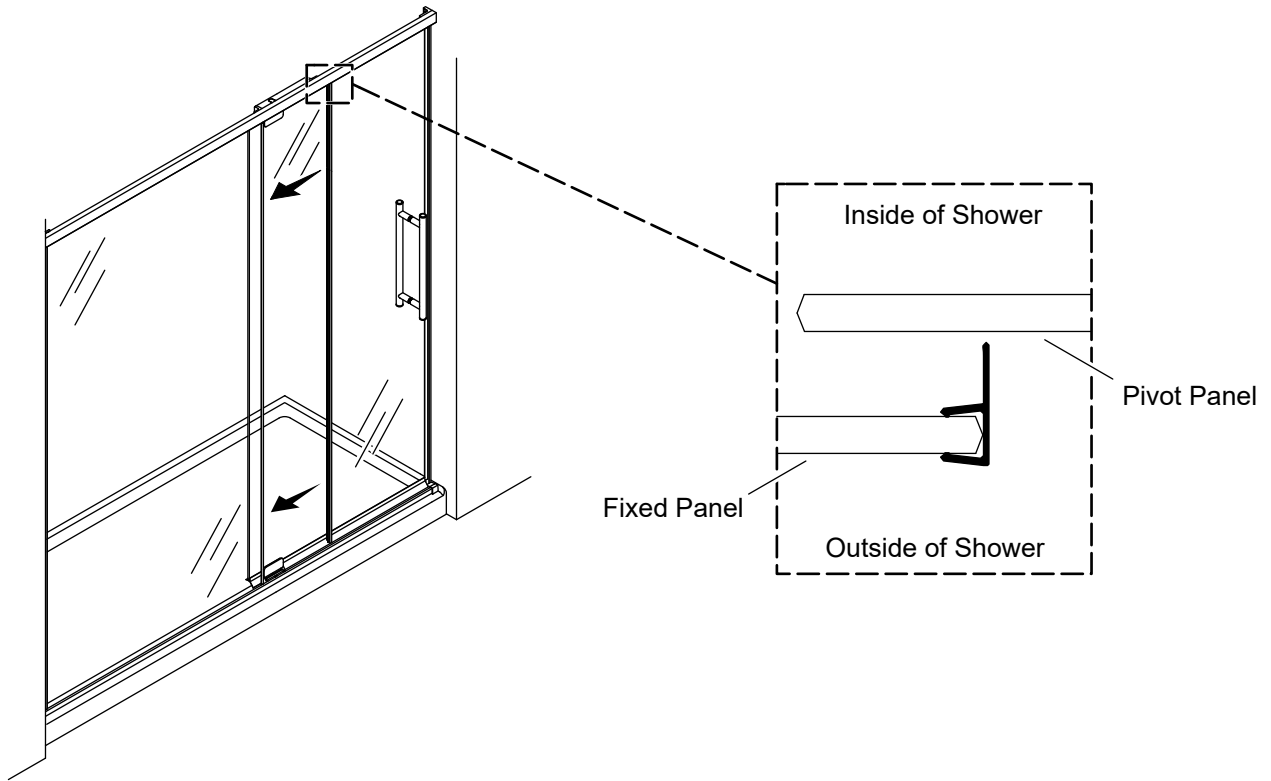

NOTICE: Two edge seals are provided. The second edge seal is for the pivot panel for enhanced water containment, if needed.

- The flap of the edge seal will face the overlapping pivot panel.
- Install the bottom of the edge seal flush with the threshold.

42. Complete the Installation

Outside of Shower

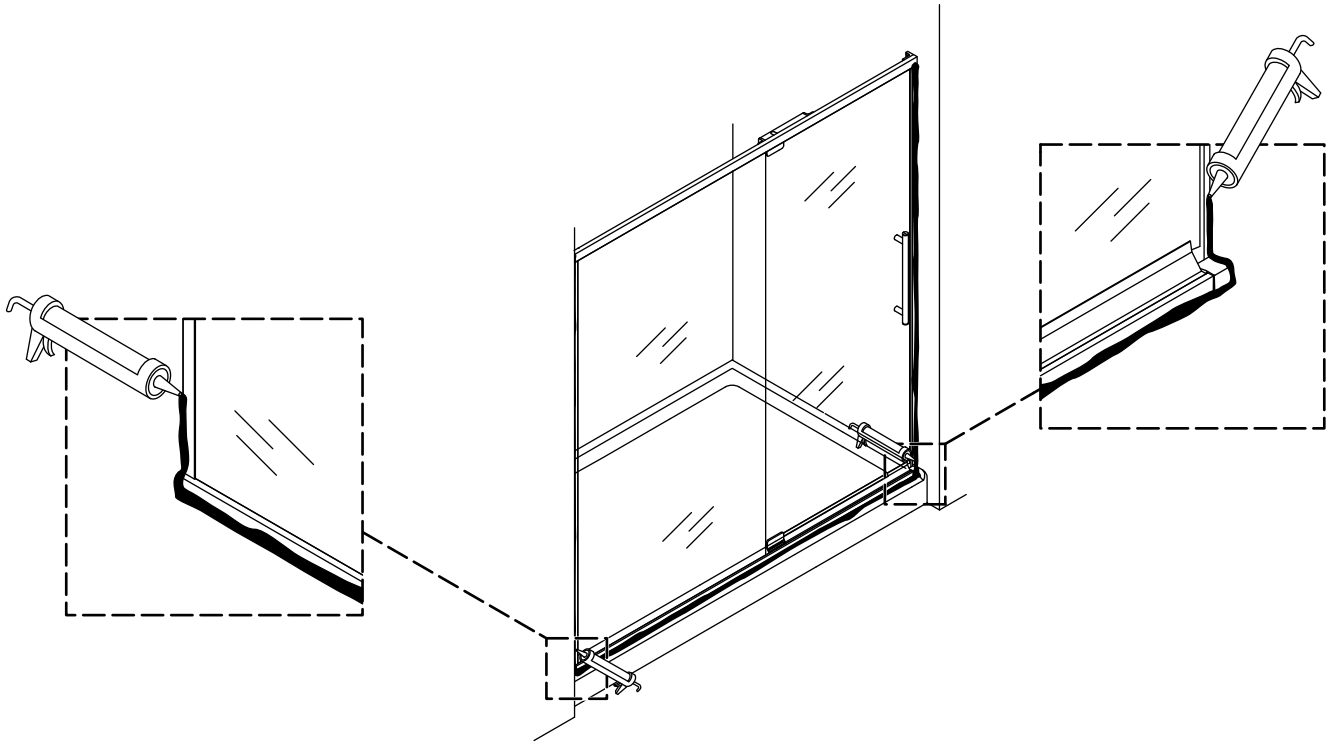

- Apply 100% silicone sealant to the exterior edges of the wall jambs and threshold.
- Apply 100% silicone sealant to the seam where the strike jamb meets the threshold and the wall.

Troubleshooting

This troubleshooting guide is for general aid only. For warranty service, contact your dealer or wholesale distributor, or contact the Customer Care Center using the information located in the front of this manual.

Symptoms	Probable Cause	Recommended Action
1. The door is noisy when opened or closed.	<p>A. The fixed panel rattles in the wall jamb.</p> <p>B. The threshold rattles when the door is closed.</p>	<p>A. Verify that the side wedge seal is installed between the glass and the wall jamb for the full height of the glass panel. Allow 24 hours for the silicone sealant to fully dry before using the shower.</p> <p>B. Apply 100% silicone sealant along the seam between the threshold and shower base. Allow 24 hours for the silicone sealant to fully dry before using the shower. Verify that the setscrew, connecting the top hinge clamp to the soft-close assembly, is fully secured. Use a thread-locker if needed.</p>
2. The door is difficult to move or does not open.	A. The pivot panel bottom seal interferes with the threshold.	A. Trim the flap on the pivot panel bottom seal.
3. Water leaks.	<p>A. Water leaks under the threshold.</p> <p>B. Water leaks under the pivot panel.</p> <p>C. Water leaks between the fixed panel and the wall jamb.</p> <p>D. Water leaks between the wall and the wall jamb or the threshold and wall jamb.</p>	<p>A. Apply 100% silicone sealant to the outside edge of the threshold. See silicone sealant manufacturer's instructions before using shower.</p> <p>B. Verify that the bottom seal is properly seated to the glass panel.</p> <p>C. Verify that the side wedge seal is installed between the glass and the wall jamb for the full height of the glass panel.</p> <p>D. Apply 100% silicone sealant along the inside and outside seams between the wall jamb and the wall. Do not apply silicone sealant inside the threshold. Allow 24 hours for the silicone sealant to fully dry before using the shower. See silicone sealant manufacturer's instructions before using shower.</p>
4. The door does not close.	A. The hinge mount insert in the bottom hinge mount is installed backward.	A. Remove the pivot panel. Turn the hinge mount insert so that the peg is in the hole facing toward the handle holes on the pivot panel.

Instructions d'installation

Porte de douche pivotante

Merci d'avoir choisi KOHLER

Besoin d'aide? Appeler notre centre de services à la clientèle.

- États-Unis/Canada : 1-800-4KOHLER (1-800-456-4537) Mexique : 001-800-456-4537
Heures d'ouverture : Lundi au vendredi de 8 h à 17 h (HNC)
Langues parlées : Anglais, Espagnol, et des services de traduction sont disponibles.
- **Pièces de rechange** : kohler.com/serviceparts
- **Entretien et nettoyage** : kohler.com/clean
- **Brevets** : kohlercompany.com/patents

Garantie

Ce produit est couvert sous la garantie limitée commerciale d'un an des portes de douches et de baignoires **KOHLER®**, fournie sur le site kohler.com/warranty. Pour obtenir une copie imprimée des termes de la garantie, s'adresser au centre de services à la clientèle.

Outils et matériel requis

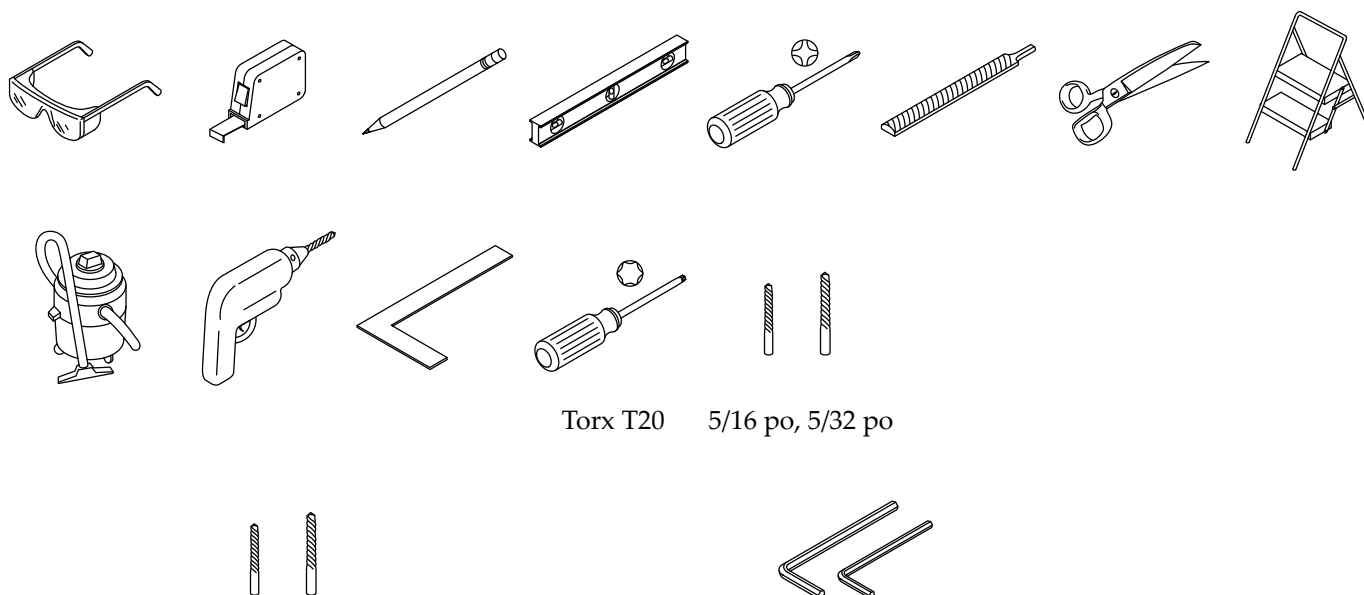

Mèches de maçonnerie pour carrelage : 5/16 po Jeu de clés hexagonales (standard et métriques)

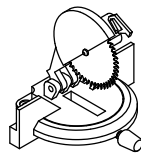
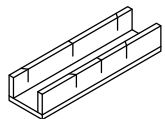
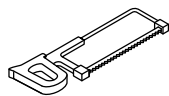

Scie à onglets

Lame de 32 dents par pouce Boîte à onglets lame de coupe en aluminium (recommandée) Ruban-cache

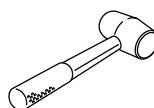
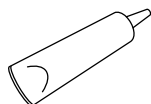











Ruban de peintre Mastic d'étanchéité à la silicone à 100 % Maillet en caoutchouc Gants de protection

Outils et matériel supplémentaires requis :

- Couteau en PVC

Avant de commencer

-  **AVERTISSEMENT : Risque de blessures graves.** Un endommagement avant installation peut entraîner des éclatements de verre. Inspecter le verre et toutes les pièces afin d'y déceler des dommages éventuels avant installation.
-  **AVERTISSEMENT : Risque de blessures graves.** Une installation incorrecte peut entraîner des éclatements de verre. Suivre toutes les instructions d'installation.
-  **AVERTISSEMENT : Risque de blessures graves.** Ne pas couper le verre trempé. Le verre trempé éclate lorsqu'il est coupé.
-  **AVERTISSEMENT : Risque de blessures graves.** Toujours porter des gants et des lunettes de sécurité pendant la découpe et le perçage afin d'éviter des blessures.
-  **ATTENTION : Risque de lésions corporelles.** Porter des gants de protection et des manches longues lors de l'installation de la porte.
-  **ATTENTION : Risque de lésions corporelles.** Le verre trempé ne doit pas entrer en contact avec des surfaces dures, car le verre risquerait de se briser. Ne pas toucher le bord du panneau de verre trempé avec des outils ou des objets durs quelconques.
-  **ATTENTION : Risque d'endommagement du produit.** Ne pas retirer les protège-coins du verre.
-  **ATTENTION : Risque de dommages matériels.** Vérifier que la base de la douche est à plat et à niveau pour empêcher des dégâts d'eau.
-  **ATTENTION : Risque de dommages.** Couvrir la base de la douche ou de la baignoire afin d'éviter des dommages.
-  **ATTENTION : Risque de dommages matériels.** Suivre les instructions pour appliquer du mastic d'étanchéité à la silicone à 100 % pour la porte de la douche. Le scellage de zones qui ne sont pas indiquées dans les instructions d'installation pourrait créer des fuites.

IMPORTANT! Laisser ce document pour l'utilisateur final.

Deux personnes doivent effectuer cette installation.

Respecter tous les codes de plomberie et du bâtiment locaux.

LIRE ET SUIVRE TOUTES LES INSTRUCTIONS

CONSERVER CES INSTRUCTIONS

Identification des pièces

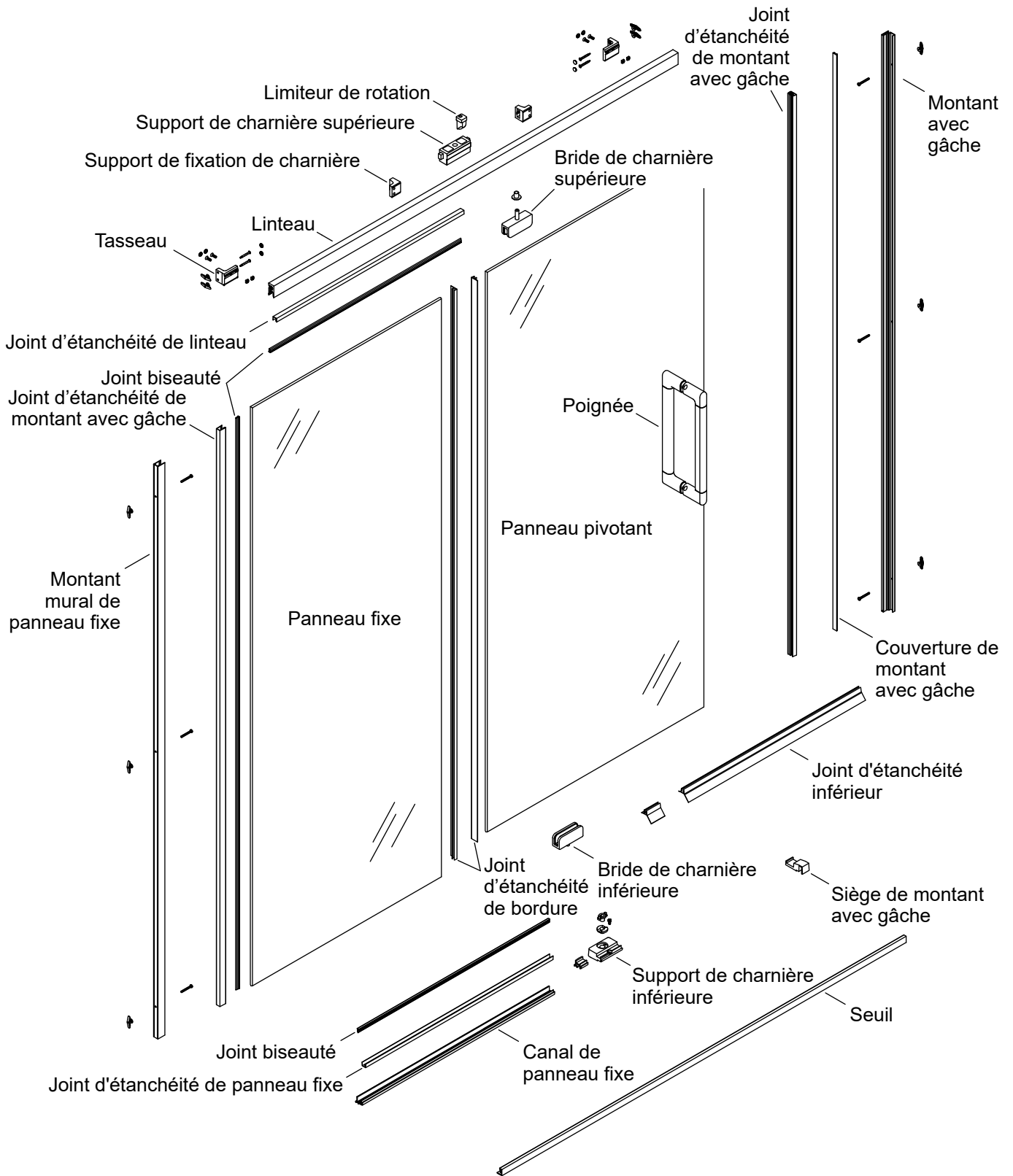

Liste des pièces

FR

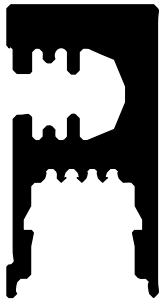

Linteau (Qté 1)

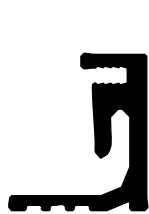

Seuil (Qté 1)

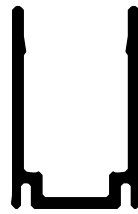

Montant mural de panneau fixe (Qté 1)

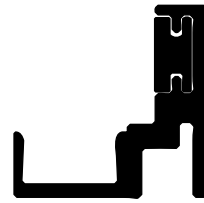

Montant avec gâche (Qté 1)



Couverture de montant avec gâche (Qté 1)

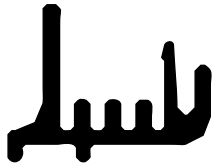

Canal de panneau fixe (Qté 1)



Joint d'étanchéité de montant mural de panneau fixe (Qté 1)

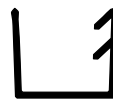

Joint d'étanchéité de panneau fixe (Qté 2)

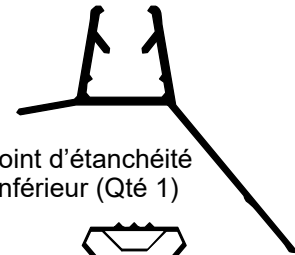

Joint d'étanchéité inférieur (Qté 1)



Ruban adhésif de calage (Qté 1)



Joint d'étanchéité biseauté (Qté 2)



Joint d'étanchéité de bordure (Qté 2)



Joint d'étanchéité de montant avec gâche (Qté 1)

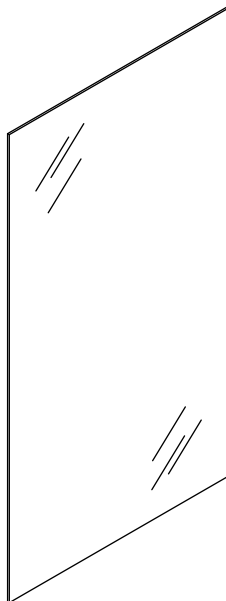

Panneau fixe (Qté 1)

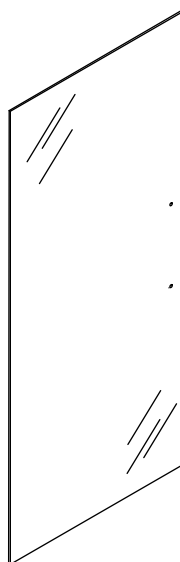

Panneau pivotant (Qté 1)

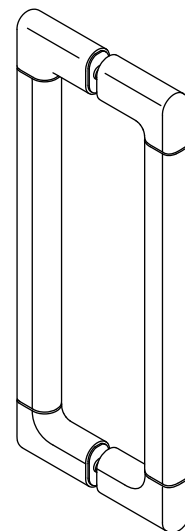

Ensemble de poignée (Qté 1)

Liste des pièces Suite



Vis n° 8-18 x 2-1/2 po
(Qté 6)



Vis n° 8-18 x 1-1/2 po
(Qté 4)



Vis M5 x 16 mm
(Qté 6)



Vis M4.8 x 19 mm
(Qté 1)



Écrou carré
(Qté 10)

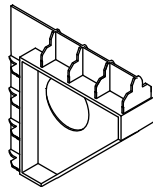

Outil d'alignement
(Qté 1)



Cheville d'ancrage mural
(Qté 10)

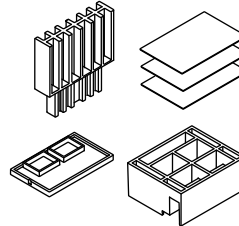

Installer le bloc et les pièces
(Qté 1)

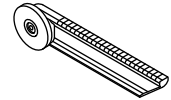

Outil d'installation de joint d'étanchéité biseauté
(Qté 1)



Vis n° 12-24 X 5/8 po
(Qté 2)



Vis M5.8 x 20 mm
(Qté 4)

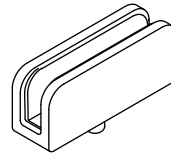

Bride de charnière inférieure
(Qté 1)

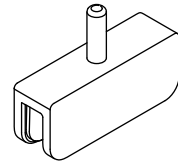

Bride de charnière supérieure
(Qté 1)

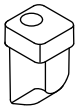

Limiteur de rotation
(Qté 1)

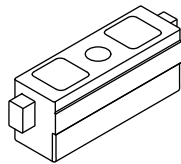

Support de charnière supérieure
(Qté 1)



Garniture de support de charnière
(Qté 1)



Bague de charnière supérieure
(Qté 1)



Bague de charnière inférieure
(Qté 1)

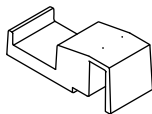

Siège de montant avec gâche
(Qté 1)



Espaceur de support de charnière
(Qté 1)

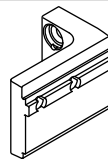

Tasseau (gauche)
(Qté 1)

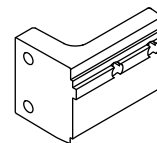

Tasseau (droit)
(Qté 1)



Cache-vis
(Qté 10)



Vis n° 10-24 x 3/8 po
(Qté 1)

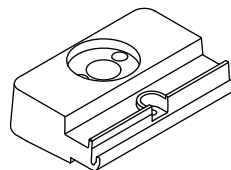

Support de charnière inférieure
(Qté 1)

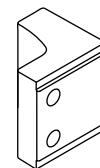

Support de fixation de charnière
(Qté 2)

1. Vérifier la compatibilité du mur et du rebord de la baignoire/base de douche

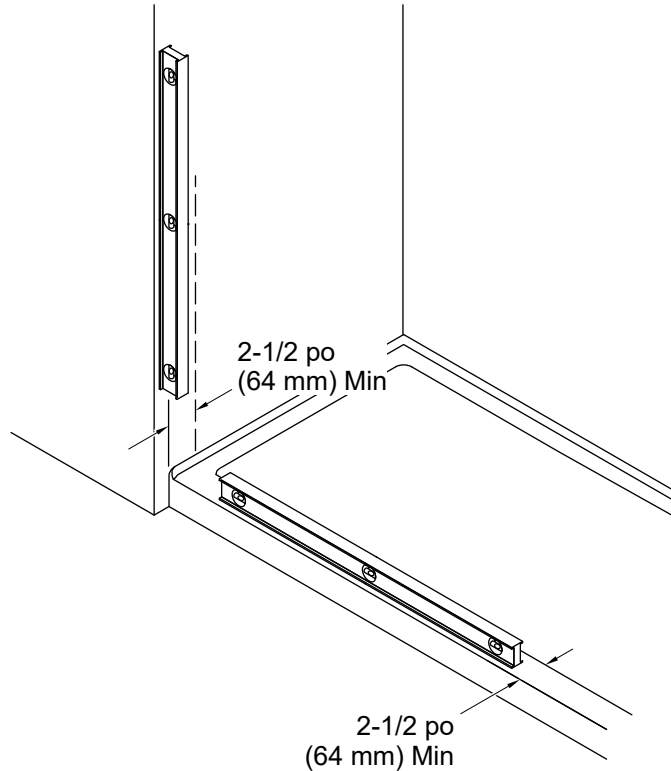

IMPORTANT! Pour un alignement et un fonctionnement adéquats de la porte, vérifier que les murs et le rebord de la baignoire/base de la douche sont conformes aux conditions requises suivantes. Ne pas installer la porte si ces conditions requises ne sont pas présentes.

- Une surface plate de 2-1/2 po (64 mm) au moins doit être présente sur les murs de la baignoire/douche.
- Une surface plate de 2-1/2 po (64 mm) au moins doit être présente sur le rebord de la baignoire/base de douche.
- Les murs doivent être compris dans un rayon de 3/4 po (19 mm) de l'aplomb.
- Le rebord de la baignoire/base de douche doit être à plat et à niveau entre les murs.

2. Déterminer le positionnement de la porte

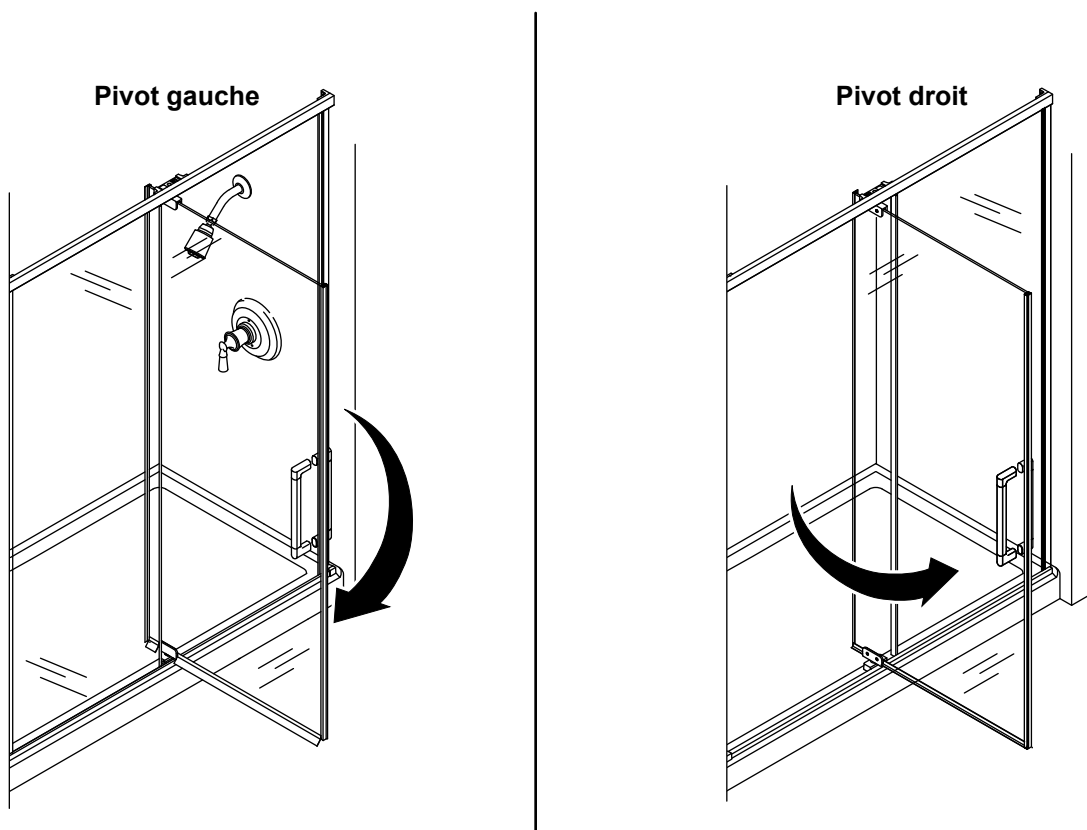

IMPORTANT! La configuration du pivot gauche est indiquée dans les étapes d'installation sauf sur indication contraire.

- Déterminer si la porte sera installée dans une configuration avec pivot gauche ou pivot droit.
- Recommandé :** Installer le panneau pivotant sur le même côté de la douche que celui de la pomme de douche. Un joint d'étanchéité de bord supplémentaire est fourni pour les installations dans des situations où la configuration recommandée n'est pas possible.

3. Mesurer et couper le seuil

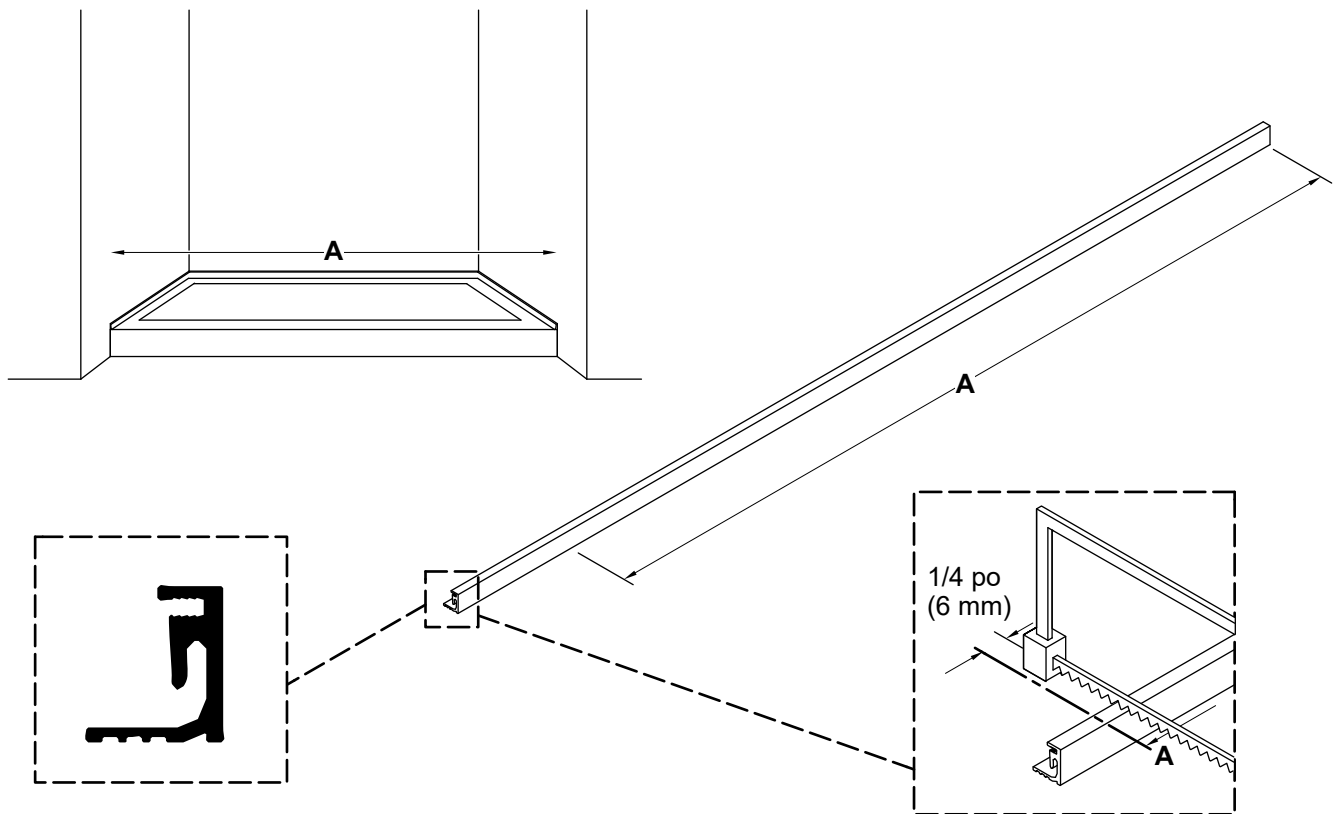

⚠ AVERTISSEMENT : Risque de blessures graves. Toujours porter des gants et des lunettes de sécurité pendant la découpe et le perçage afin d'éviter des blessures.

- Utiliser une toile de protection pour protéger la surface de la douche.
- Mesurer la distance « A » entre les murs de la douche et marquer la distance sur le seuil.
- Soustraire 1/4 po (6 mm) à partir de « A » et placer un deuxième repère sur le seuil, comme sur l'illustration.
- Couper le seuil au niveau de la ligne marquée et limer tous les bords rugueux.

4. Installer le ruban de calage (le cas échéant)

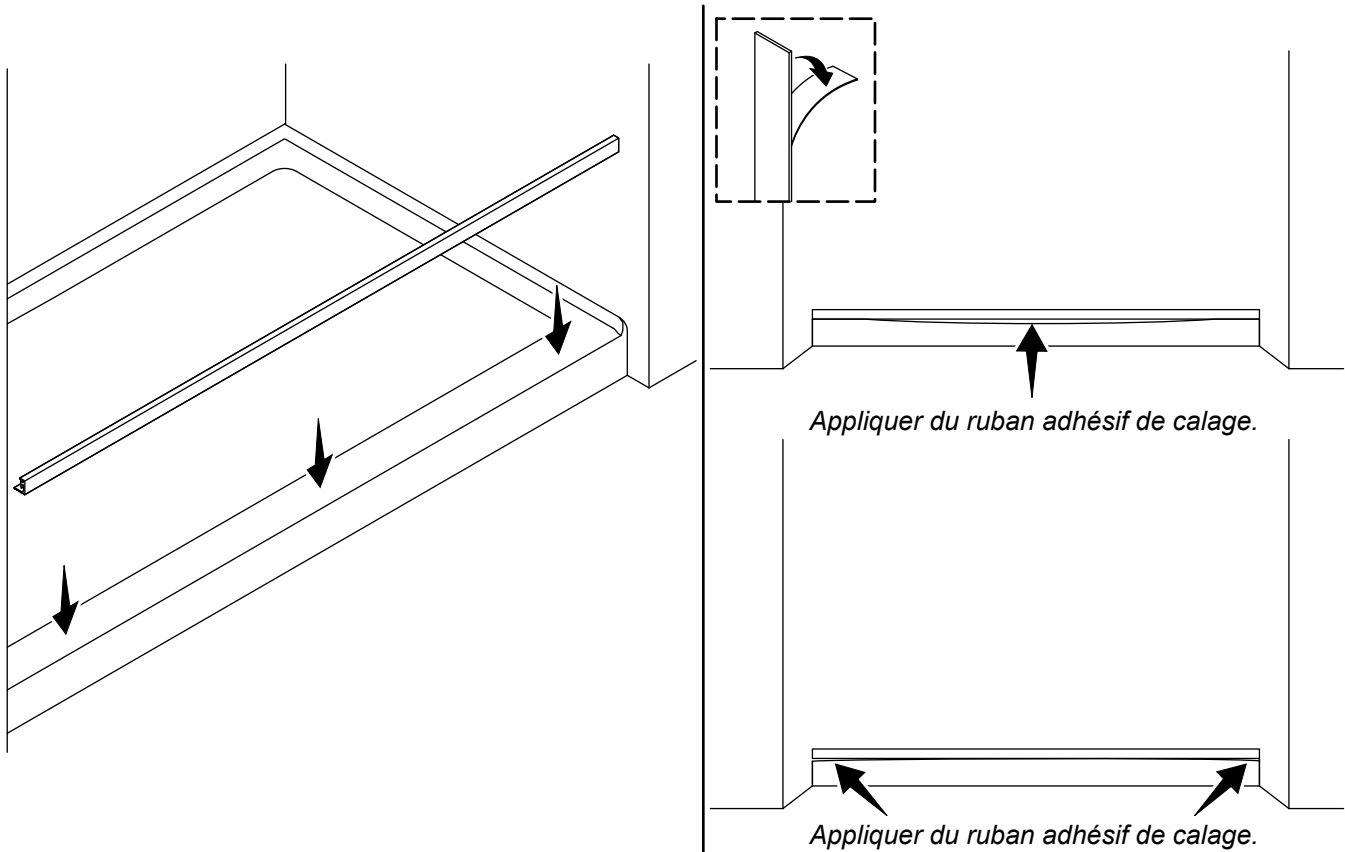

- Vérifier que le seuil repose à plat sur la base de la douche.
- Si des écartements sont présents entre le seuil et la base de la douche, appliquer le ruban de calage fourni (longueur de 3 po (76 mm) - 4 po [102 mm]) sur le dessous du seuil.

5. Assembler le seuil

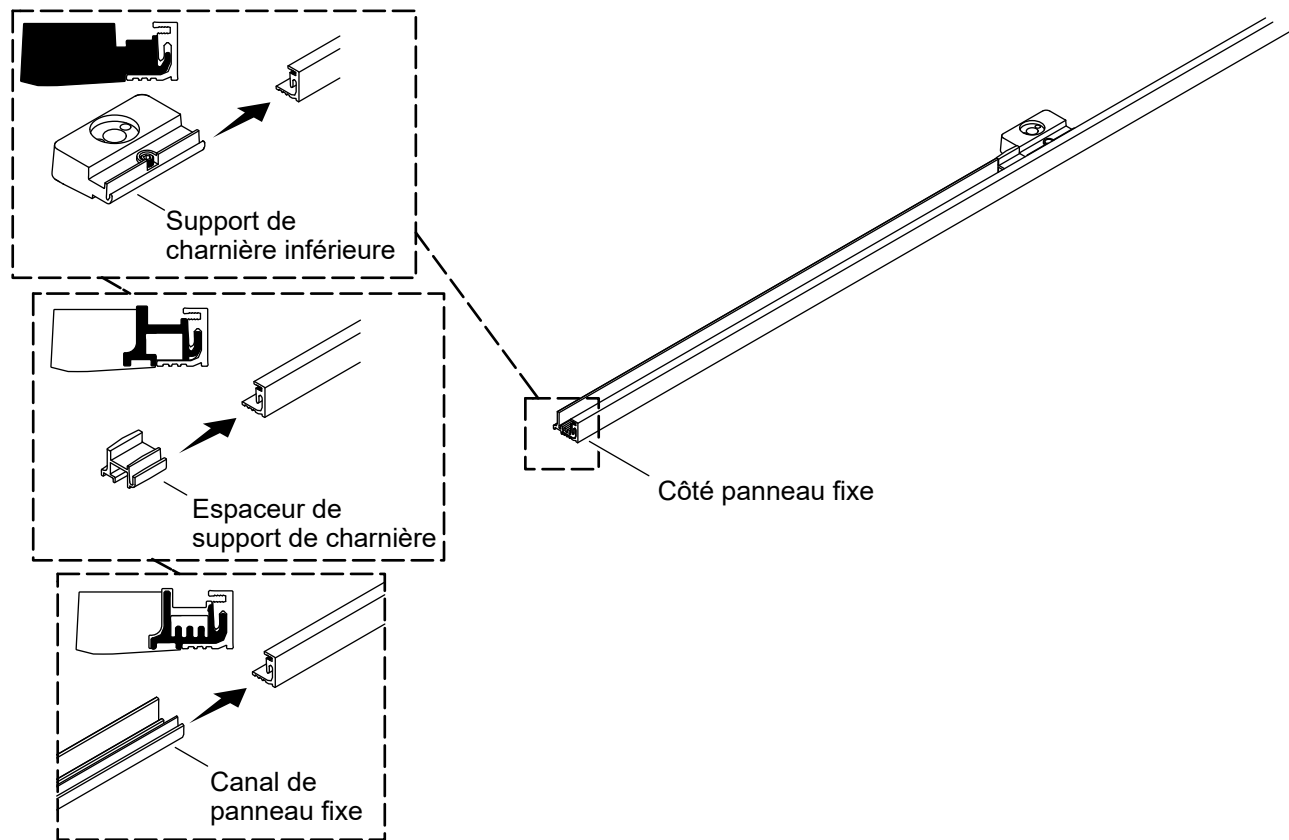

- Avant d'installer le support de la charnière inférieure, vérifier que le boulon est à ras du dessous du support de la charnière inférieure.
- À partir du côté du panneau fixe, glisser le support de la charnière, l'espaceur du support de la charnière, et le canal du panneau fixe dans le seuil.
- Ne pas serrer la vis sur le support de la charnière inférieure.

6. Positionner le seuil

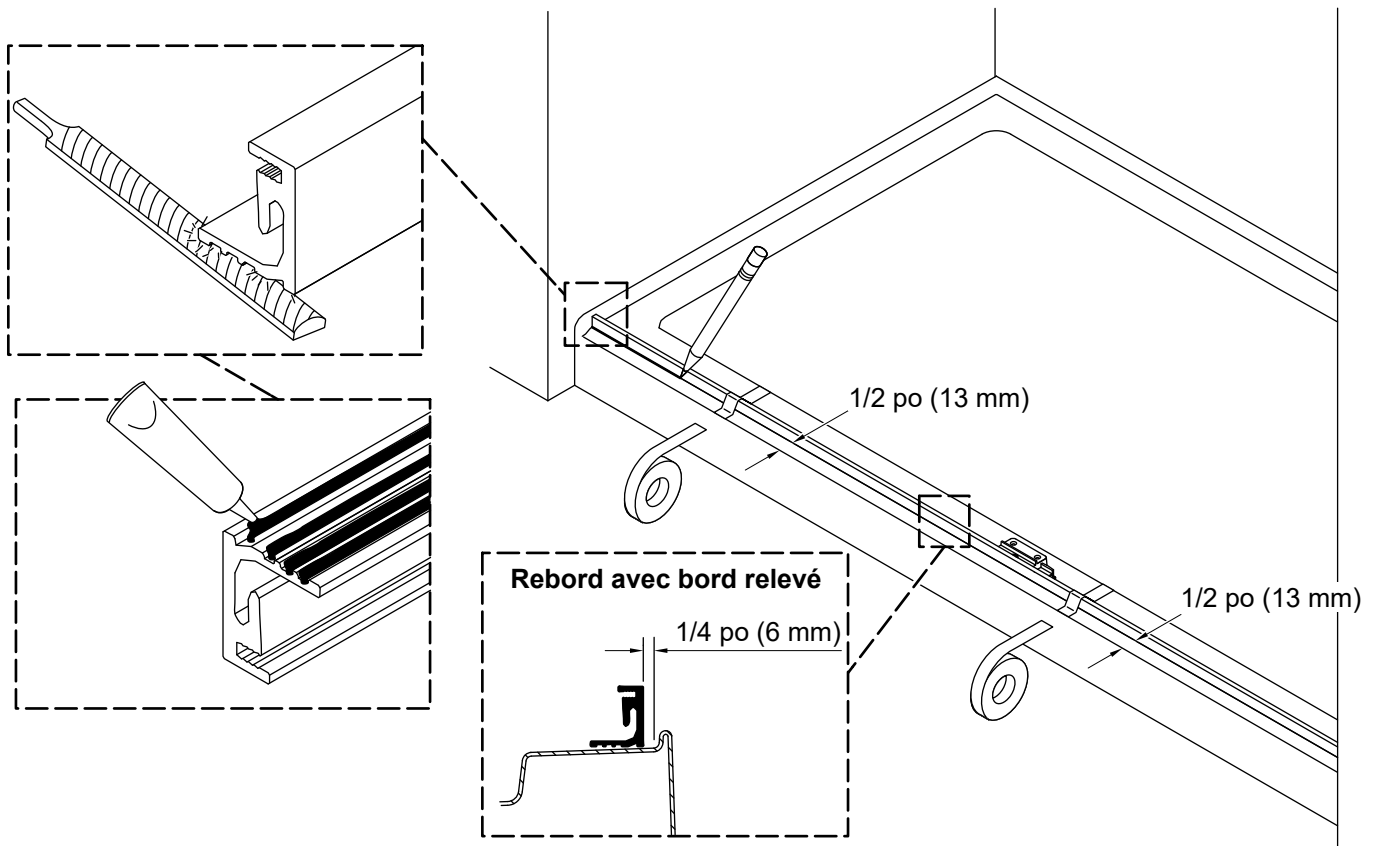

AVIS : Le seuil doit reposer sur une surface plate.

- Au besoin, limer les extrémités du seuil pour les adapter contre les murs de la douche. Utiliser une pièce de monnaie pour faire correspondre et transférer le rayon de bec.
- Si le rebord de la baignoire/base de la douche est plat :** Aligner le seuil à une distance de 1/2 po (13 mm) de l'avant du rebord de la baignoire/base de douche le long de toute la longueur et marquer l'emplacement.
- Si le rebord de la baignoire/base de la douche comprend un bord relevé :** Aligner le seuil à 1/4 po (6 mm) de l'arrière du bord relevé le long de toute la longueur et marquer l'emplacement.
- Appliquer du mastic d'étanchéité à la silicone à 100 % dans la ou les rainures sur le fond du seuil.
- Repositionner le seuil à l'emplacement marqué auparavant. Vérifier que le seuil est à ras contre le mur du panneau fixe. Fixer solidement le seuil en place avec du ruban adhésif.

7. Préparer le montant mural du panneau fixe

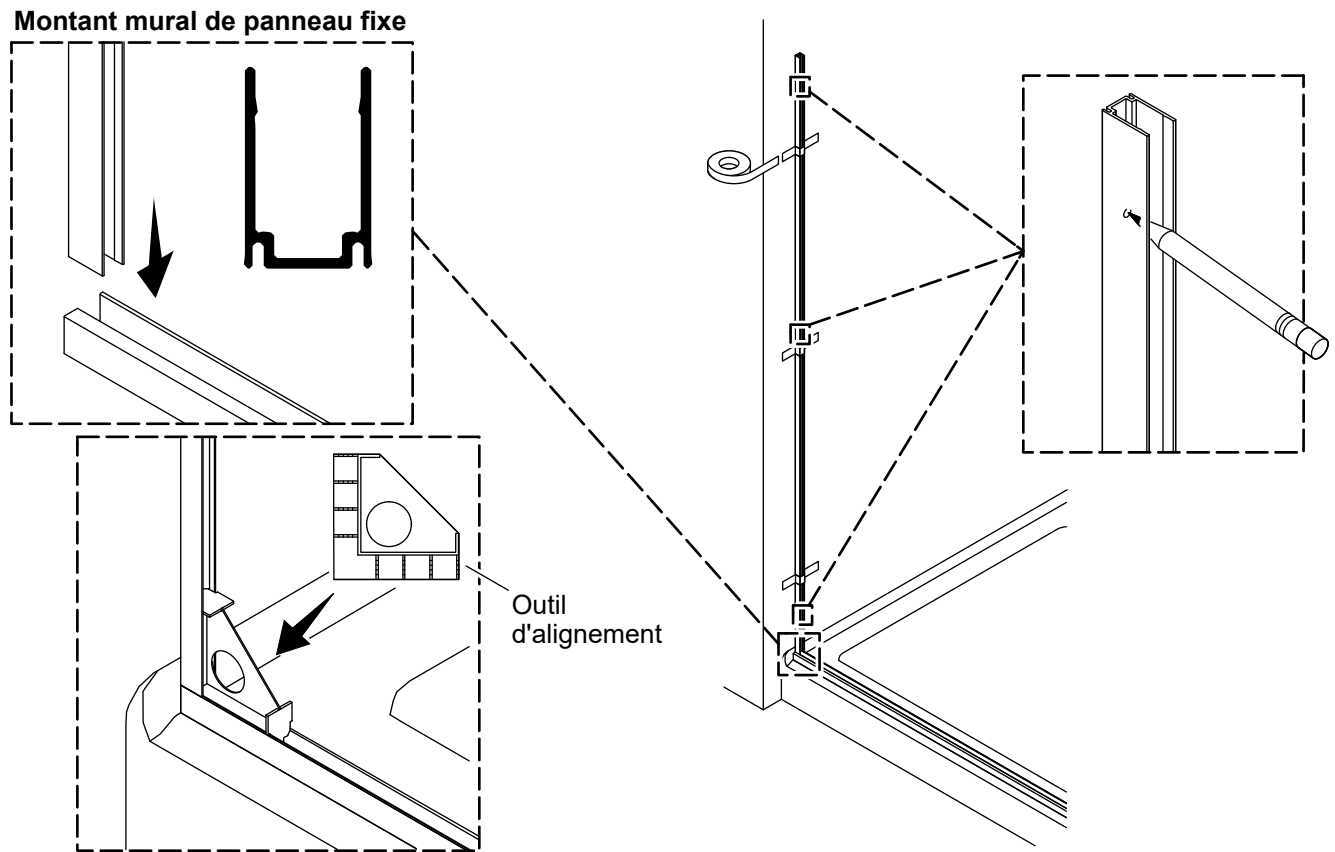

IMPORTANT! Le montant mural du panneau fixe doit bien s'adapter contre le seuil et le mur.

- Positionner le montant mural du panneau fixe sur le dessus du seuil contre le mur.
- Glisser l'outil d'alignement dans le seuil et le montant mural du panneau fixe.
- Mettre le montant mural du panneau fixe d'aplomb.
- Attacher le montant mural du panneau fixe en place de manière sécuritaire avec du ruban adhésif et marquer l'emplacement du montant mural du panneau fixe.
- Vérifier que le seuil est toujours aligné avec l'emplacement marqué auparavant.
- À l'aide d'un crayon, marquer les emplacements des trous des chevilles d'ancrage sur le montant mural du panneau fixe.
- Retirer le montant mural du panneau fixe et le mettre de côté.

8. Installer le montant mural du panneau fixe

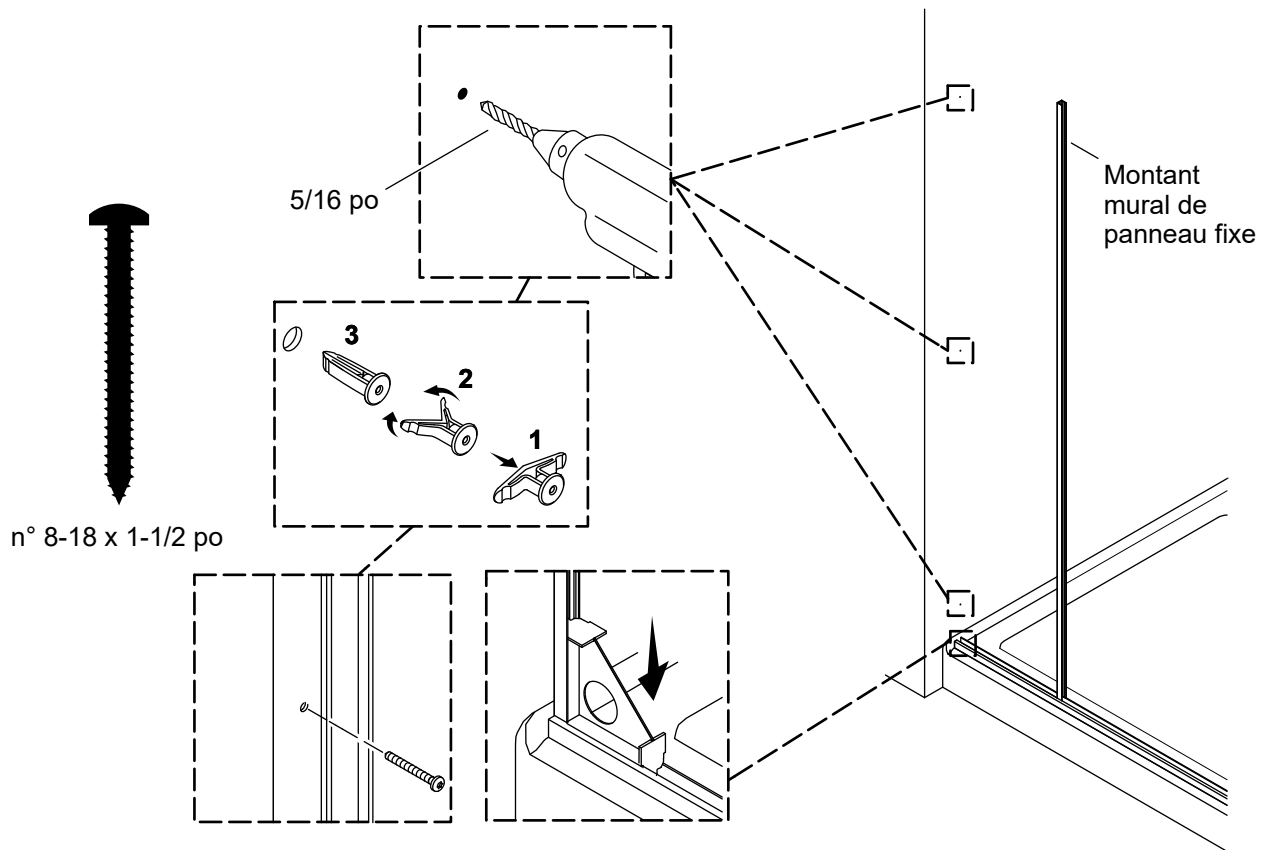

⚠ AVERTISSEMENT : Risque d'endommagement du produit. Ne pas utiliser de perceuse ou un outil d'entraînement à impact pour serrer les vis. Une perceuse ou un outil d'entraînement à impact pourrait cisailer la tête de vis.

- En utilisant une mèche de 5/16 po, percer un trou à chaque emplacement marqué. Utiliser une mèche à maçonnerie pour les murs à carrelage.
- Installer les chevilles d'ancrage mural fournies. Si nécessaire, taper doucement sur les chevilles d'ancrage jusqu'à ce qu'elles soient à ras contre le mur.
- Bien nettoyer la base et les murs de la douche.
- Repositionner le montant mural du panneau fixe, en l'alignant avec les trous des chevilles d'ancrage. Placer l'outil d'alignement dans le seuil et le montant mural du panneau fixe. Vérifier que le montant mural du panneau fixe est d'aplomb.
- Fixer le montant mural du panneau fixe avec trois vis n° 8-18 x 1-1/2 po.

9. Installer le joint d'étanchéité du montant mural du panneau fixe

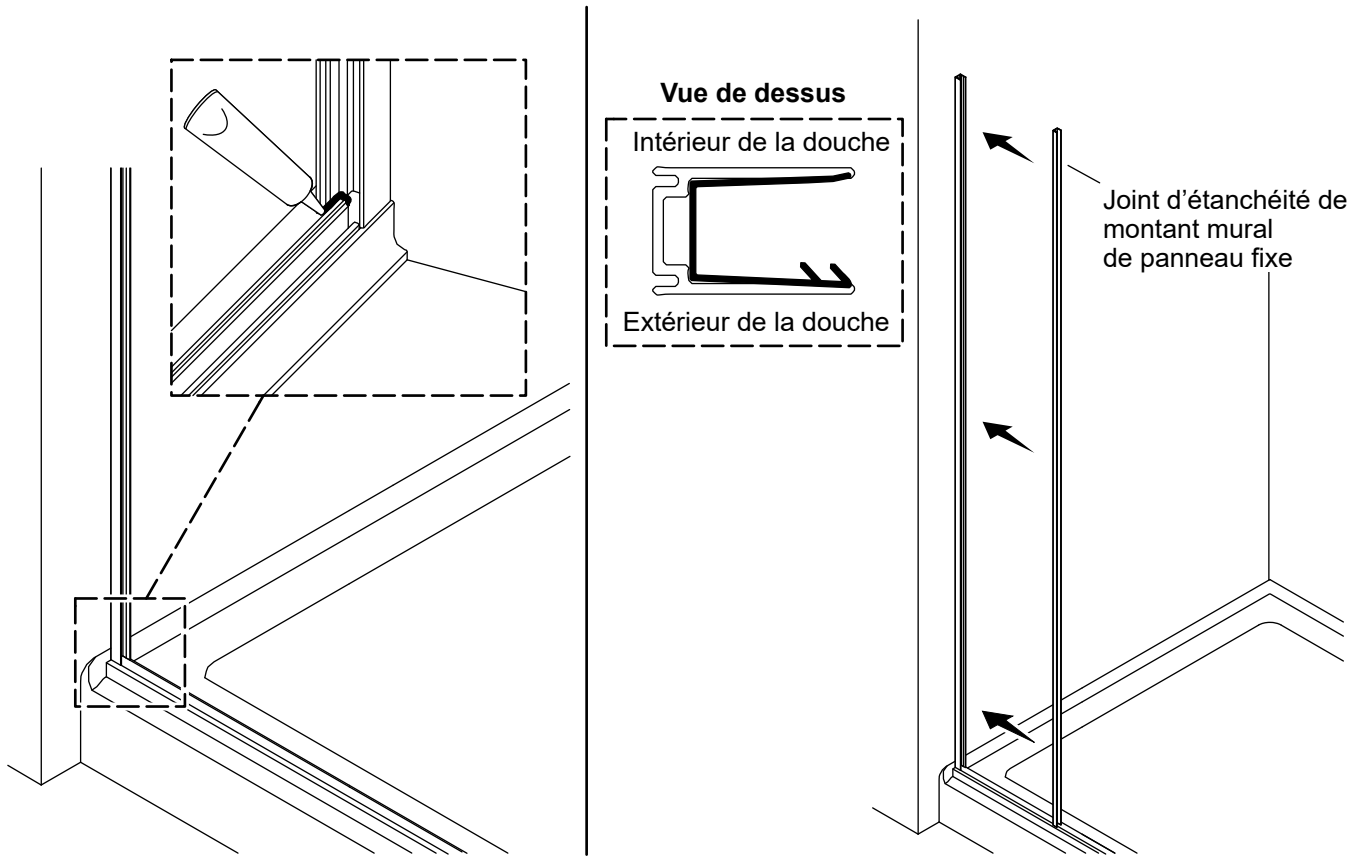

REMARQUE : Le joint d'étanchéité du montant mural du panneau fixe se prolongera vers le bas dans le canal du seuil.

- Appliquer du mastic d'étanchéité à la silicone à 100 % le long du joint entre le seuil et le montant mural du panneau fixe, comme sur l'illustration.
- Glisser le joint d'étanchéité du montant mural du panneau fixe dans le montant mural du panneau fixe, comme sur l'illustration. Le joint d'étanchéité du montant mural du panneau fixe se prolongera au-delà du bas du montant mural du panneau fixe et s'adaptera bien à ras contre le bas du seuil.

10. Mesurer et couper les joints d'étanchéité du panneau fixe

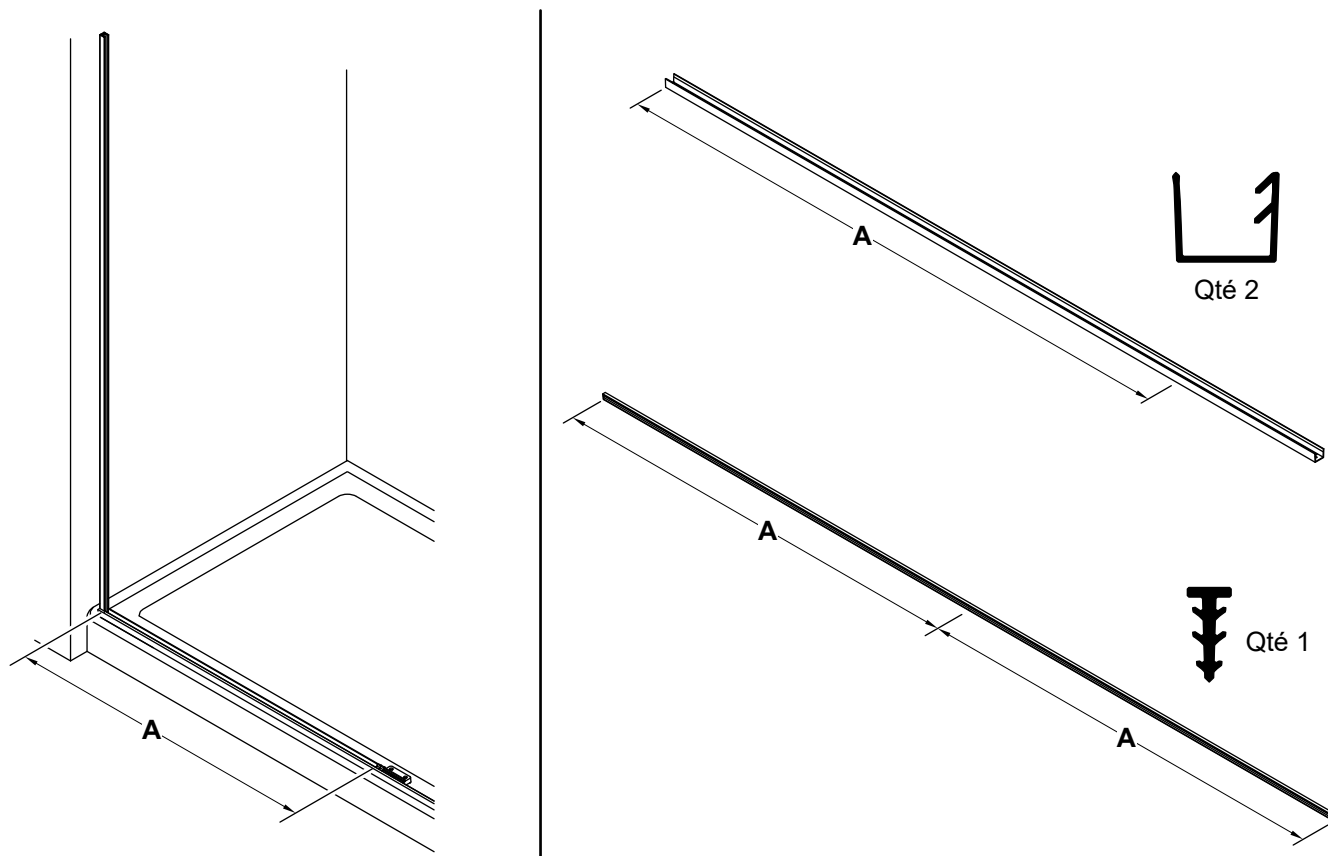

CONSEIL : Couper un joint de calage pour créer deux joints d'étanchéité plus courts qui seront utilisés avec le joint d'étanchéité du panneau fixe et le joint d'étanchéité du linteau.

- Mesurer la distance « A » entre le bord intérieur du montant mural du panneau fixe et le bord du canal du panneau fixe.
- Marquer la distance « A » sur le joint d'étanchéité du panneau fixe et le joint d'étanchéité du linteau.
- Marquer la distance « A » deux fois sur l'un des joints d'étanchéité de calage pour créer deux morceaux équivalents à la distance « A ».
- Vérifier que les quatre (4) joints d'étanchéité (joint d'étanchéité de linteau, joint d'étanchéité de panneau fixe et deux (2) joints d'étanchéité de calage) sont égaux à la distance « A ».
- Couper les joints d'étanchéité au niveau de la ligne marquée.
- Mettre les joints d'étanchéité de côté pour une installation future.

11. Installer le joint d'étanchéité du canal du panneau fixe

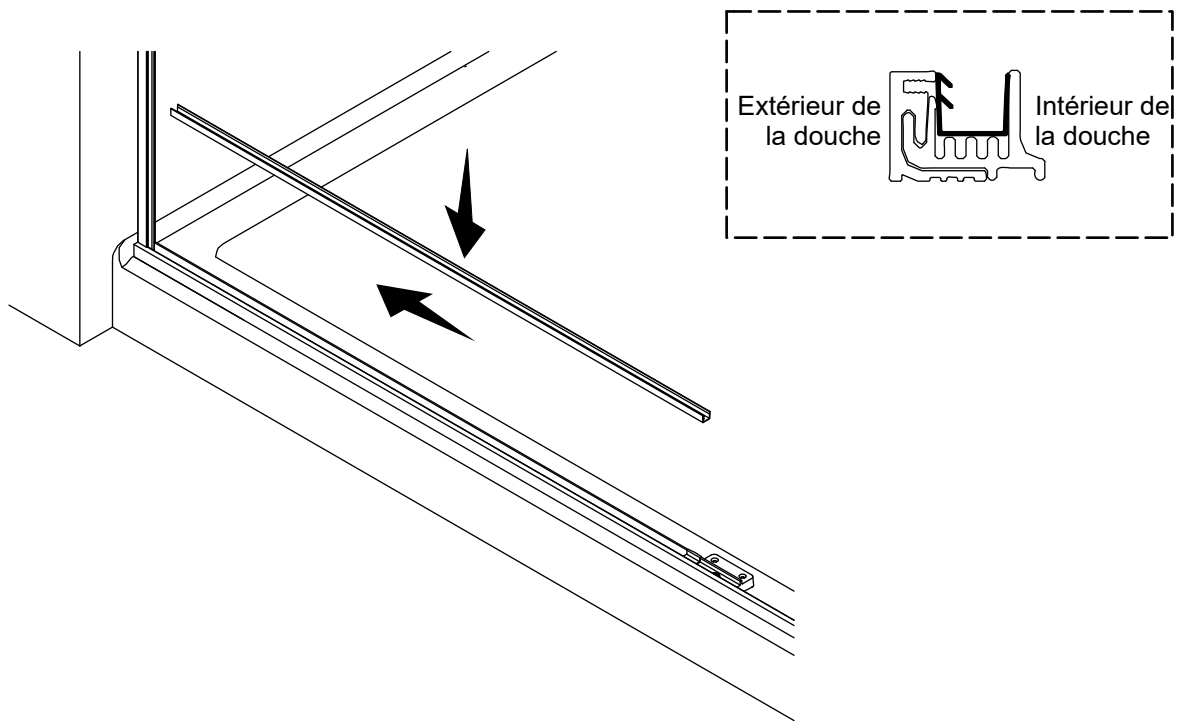

- Installer le joint d'étanchéité du canal du panneau fixe contre le joint d'étanchéité du montant mural.

12. Installer le panneau fixe

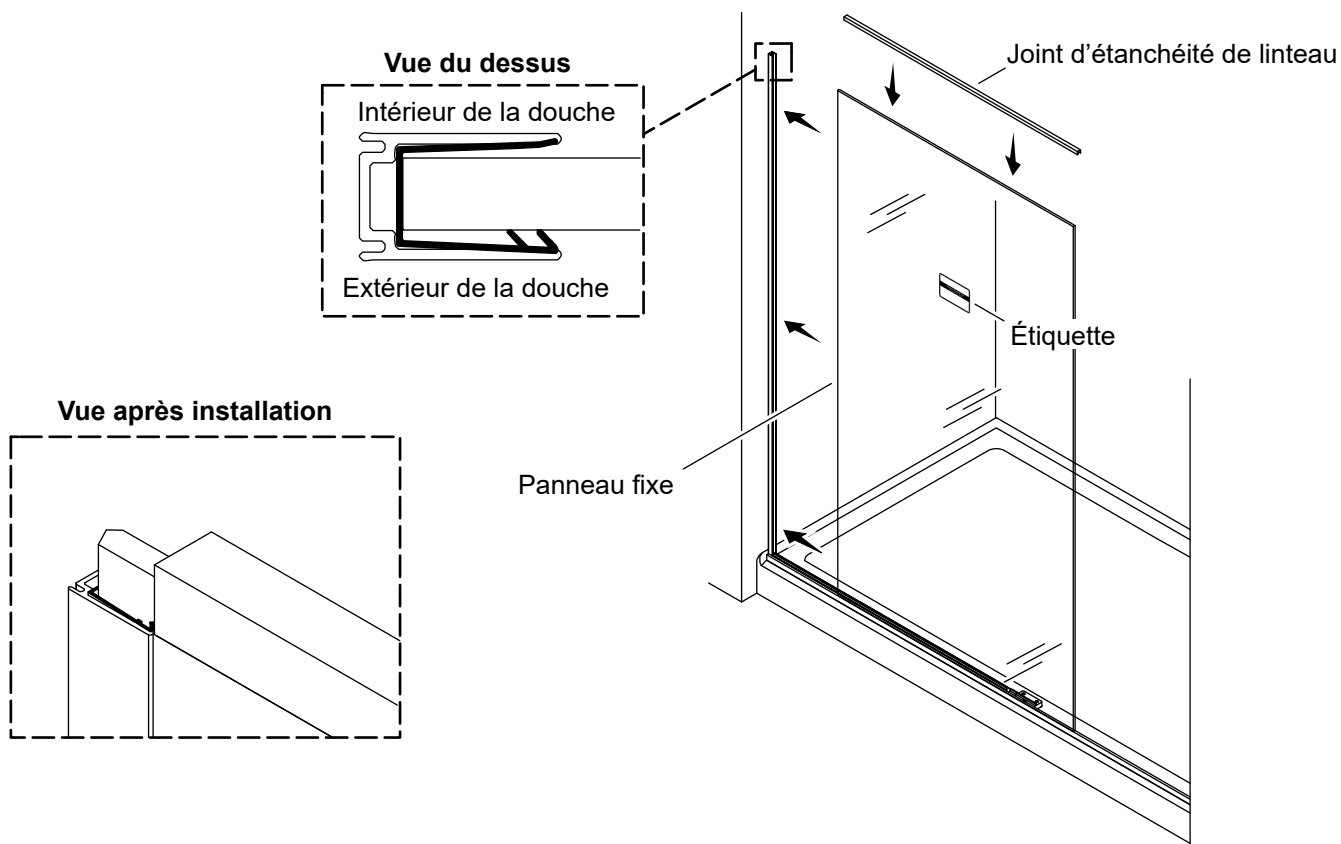

⚠ ATTENTION : Risque de blessures. Le verre trempé pourrait éclater. Porter des manches longues et des vêtements de protection pour prévenir les blessures en cas d'éclatement de verre.

IMPORTANT! L'étiquette se trouvant sur le panneau fixe doit être tournée vers l'extérieur de la douche.

- Insérer le panneau fixe dans le montant mural du panneau fixe et le joint d'étanchéité du seuil.
- Vérifier que le panneau fixe est entièrement assis dans le joint d'étanchéité du seuil et entièrement enfoncé dans le joint d'étanchéité du montant mural du panneau fixe. **Ne pas basculer le panneau fixe pour l'adapter à un mur hors d'aplomb.**
- Installer le joint d'étanchéité du linteau sur le dessus du panneau fixe.
- Vérifier que le bord du joint d'étanchéité du linteau est à ras du bord du montant mural du panneau fixe.

13. Ajuster le canal du panneau fixe (le cas échéant)

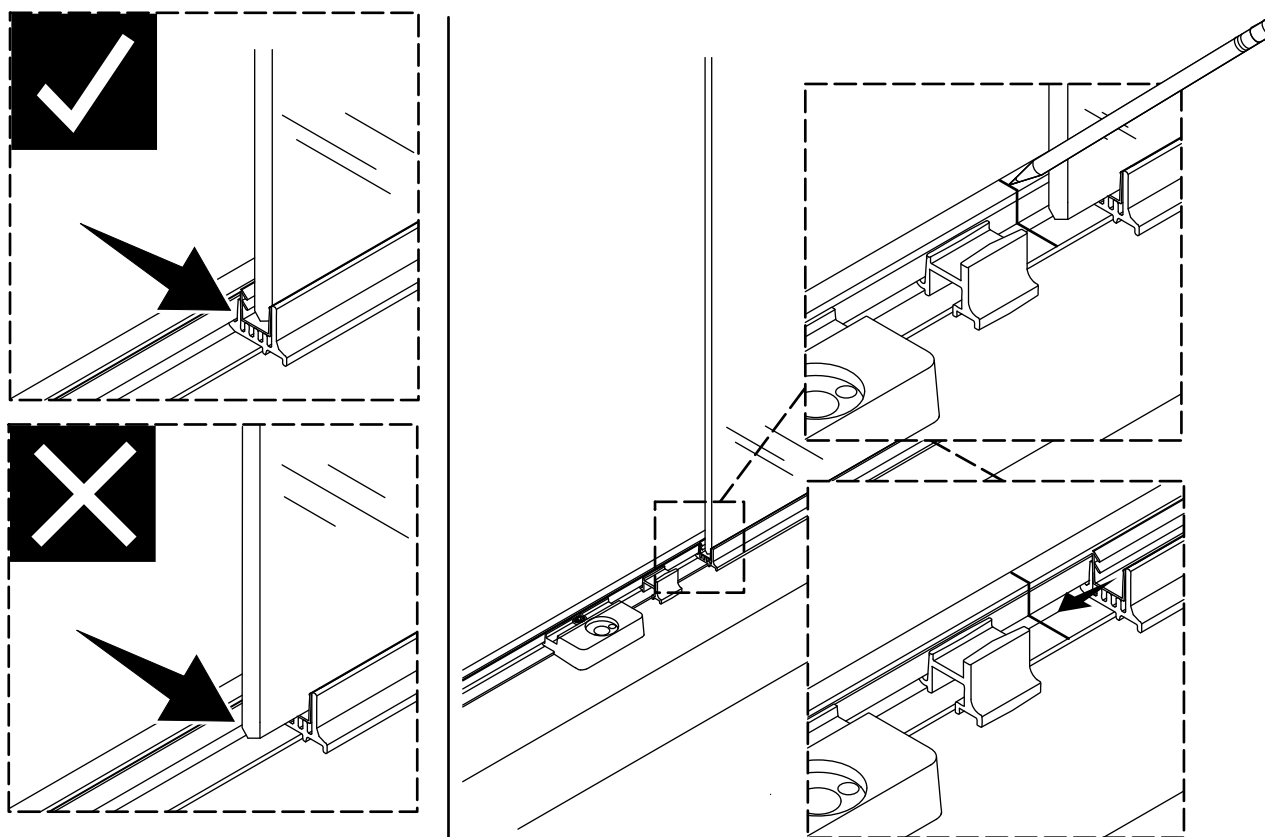

IMPORTANT! Le panneau fixe ne devrait pas dépasser au-delà du canal du panneau fixe. Vérifier que le panneau fixe est assis correctement dans la canal du panneau fixe pour empêcher une interférence avec des pièces quelconques installées ultérieurement.

- Vérifier que le panneau fixe est entièrement assis dans le montant mural.
- Si le panneau fixe est entièrement assis et s'il continue à dépasser au-delà du canal du panneau fixe, marquer le seuil au-delà du panneau fixe.
- Retirer le panneau fixe avec précaution et le mettre de côté.
- Glisser le canal du panneau fixe pour l'aligner avec le repère marqué sur le seuil.

AVIS : L'alignement du canal du panneau fixe créera, de par la conception, un écartement entre le canal du panneau fixe et le mur.

- Réinstaller le panneau fixe et vérifier que le panneau fixe ne dépasse pas au-delà du canal du panneau fixe.

14. Installer le joint de calage

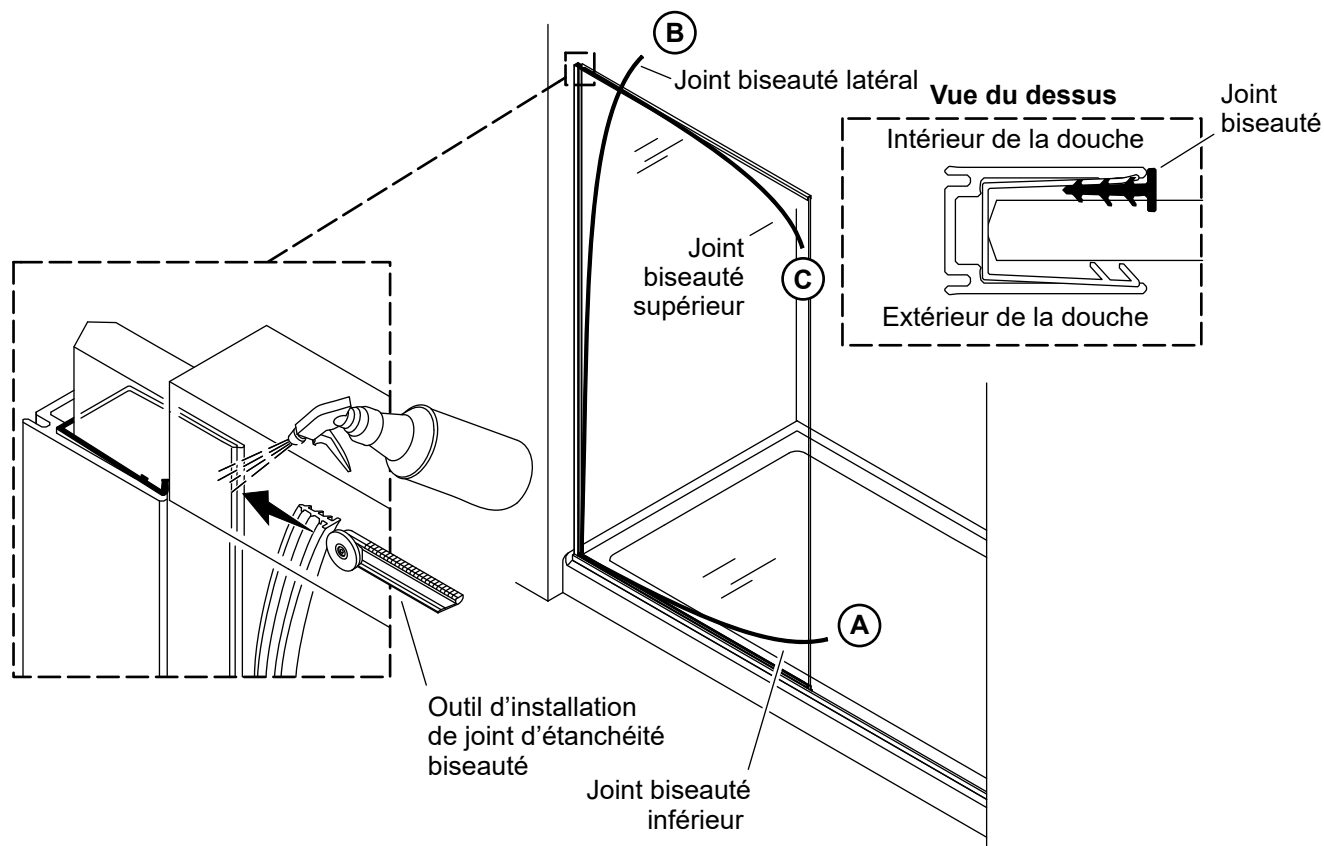

⚠ ATTENTION : Risque d'endommagement du produit. Ne pas utiliser des objets tranchants pour pousser le joint de calage en place.

REMARQUE : Il est possible d'utiliser de l'eau pour faciliter l'insertion complète du joint de calage dans le joint d'étanchéité du montant mural du panneau fixe.

(A) Joint de calage inférieur

- À partir du montant mural du panneau fixe, pousser le joint de calage inférieur entièrement entre le joint d'étanchéité du canal du panneau fixe et le panneau fixe, comme sur l'illustration.
- Couper le joint de calage inférieur de manière à ce qu'un écartement de 1/4 po (6 mm) soit présent à partir du bord ouvert du panneau fixe.

(B) Joint de calage latéral

- À partir du bas, pousser le joint de calage latéral entièrement entre le joint d'étanchéité du montant mural du panneau fixe et le panneau fixe, comme sur l'illustration.
- Couper toute longueur excessive du joint de calage latéral.

(C) Joint de calage supérieur

- Pousser entièrement le joint de calage supérieur entre le joint d'étanchéité du linteau et le panneau fixe.
- Couper toute longueur excessive du joint de calage supérieur.

15. Installer le support de la charnière inférieure

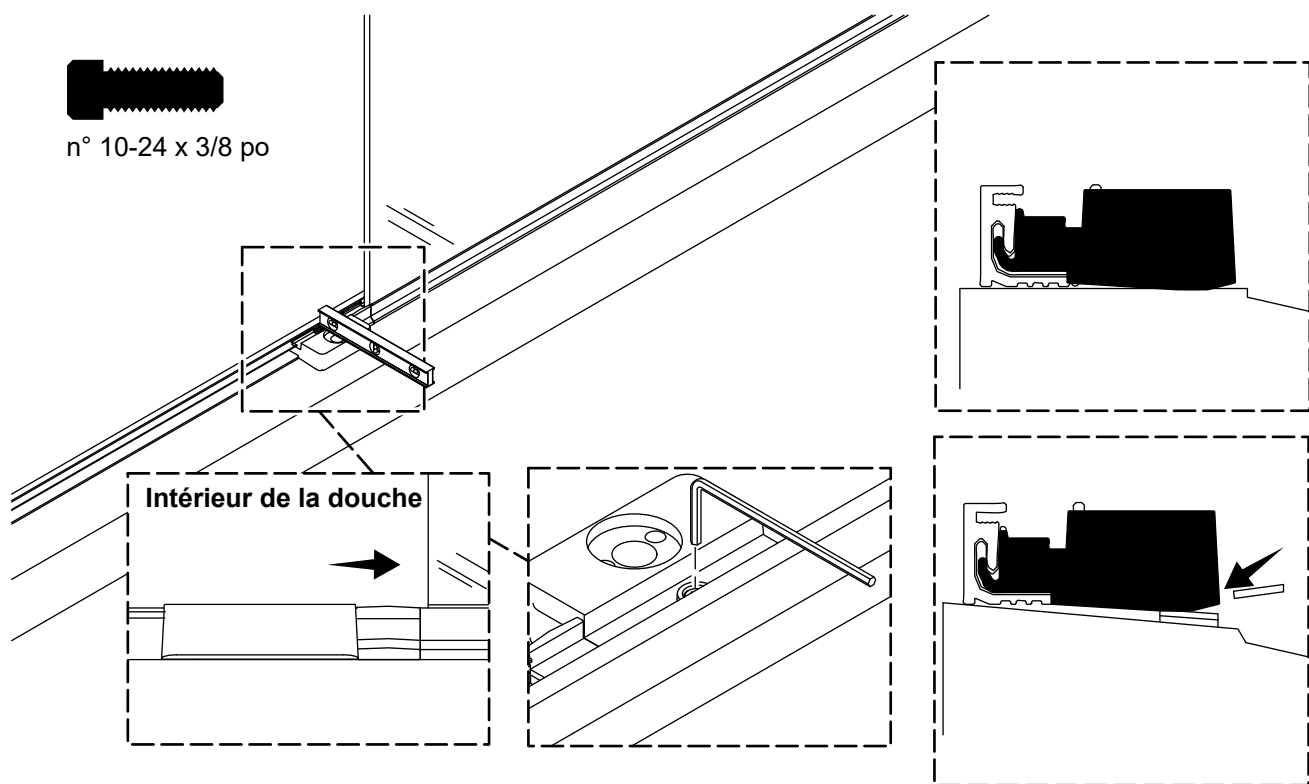

- Glisser le support de la charnière inférieure et l'espaceur du support de la charnière de manière à ce qu'ils soient à ras contre le canal du panneau fixe.
- En utilisant une clé hexagonale de 5/32 po, serrer la vis jusqu'à ce que le support de la charnière inférieure soit solidement fixé en place. Vérifier que la tête de la vis est à ras ou sous la surface du support de la charnière inférieure.
- Vérifier que le support de la charnière inférieure est à niveau. Utiliser le ruban de calage fourni (longueur de 2 po (51 mm) - 3 po (76 mm)) pour soutenir le support de la charnière inférieure, si nécessaire.

16. Préparer le support de la charnière inférieure

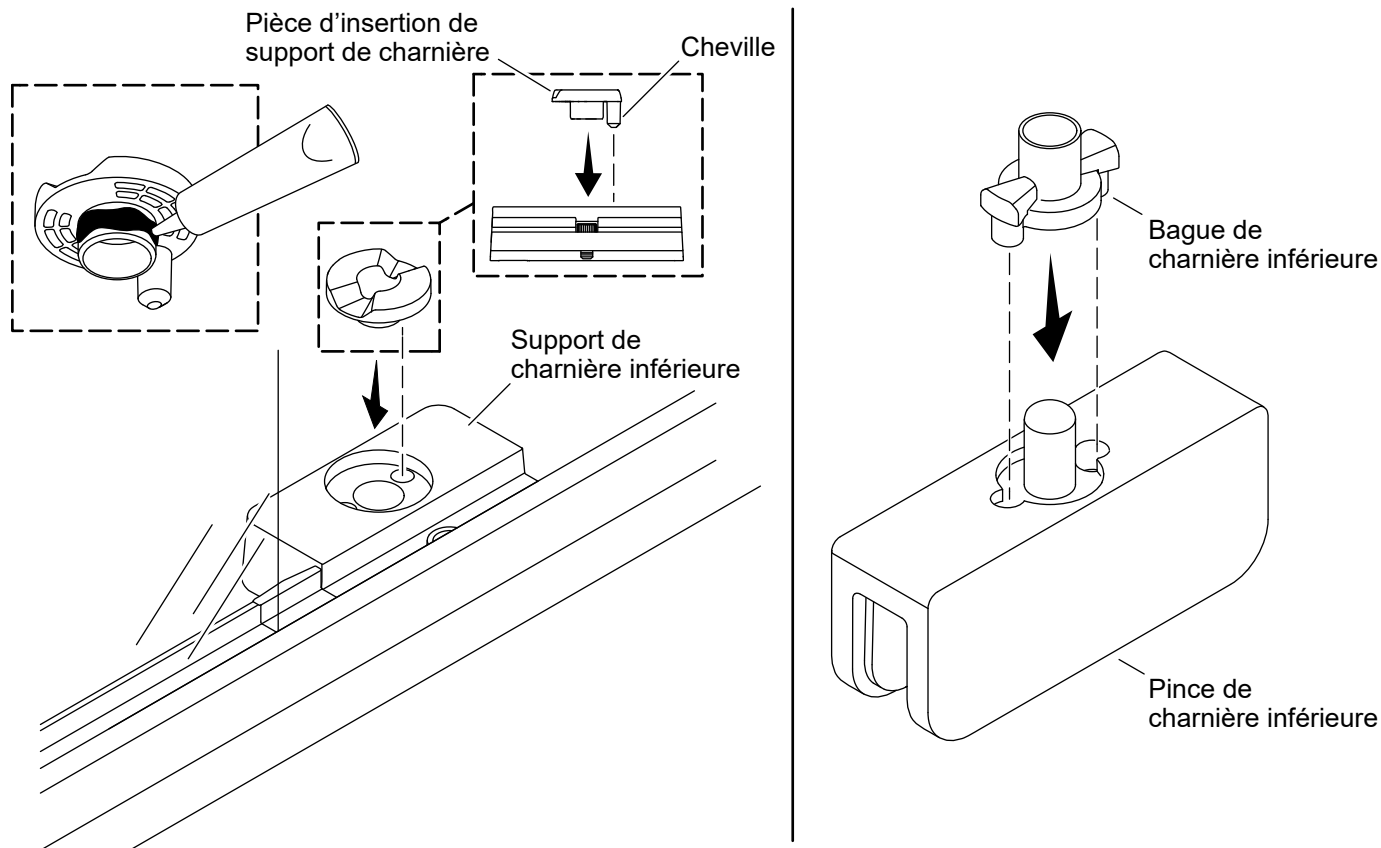

IMPORTANT! Vérifier que la pièce de support de la charnière est installée dans l'orientation correcte. Une fois que la pièce de support de la charnière est installée avec du mastic d'étanchéité à la silicone à 100 %, il sera difficile de retirer la pièce de support de la charnière.

Support de charnière inférieure

- Aligner la cheville de la pièce de support de la charnière avec le trou à l'opposé du panneau fixe.
- Appliquer du mastic d'étanchéité à la silicone à 100 % sur l'arbre extérieur de la pièce de support de la charnière.
- Installer la pièce de support de la charnière dans le support de la charnière inférieure.

Pince de charnière inférieure

- Tourner la pince de la charnière inférieure à l'envers.
- Installer la bague de la charnière inférieure dans la pince de la charnière inférieure.

17. Installer le siège du montant avec gâche

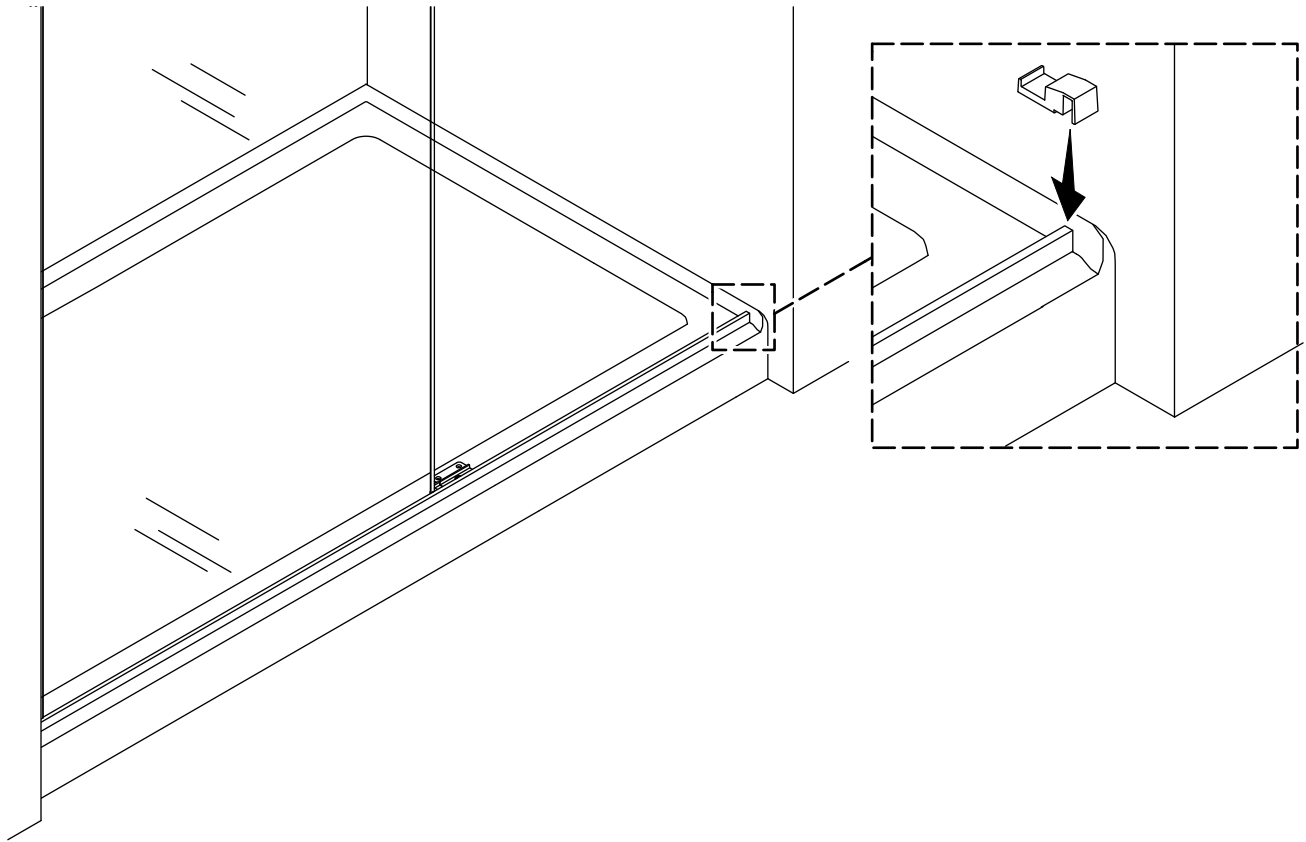

- Poser le siège du montant avec gâche sur le seuil.
- Vérifier que le siège du montant avec gâche est à ras du mur.
- Au besoin, limer l'extrémité du siège du montant avec gâche pour l'adapter contre le mur de la douche. Utiliser une pièce de monnaie pour faire correspondre et transférer le rayon de bec.

18. Préparer le montant avec gâche

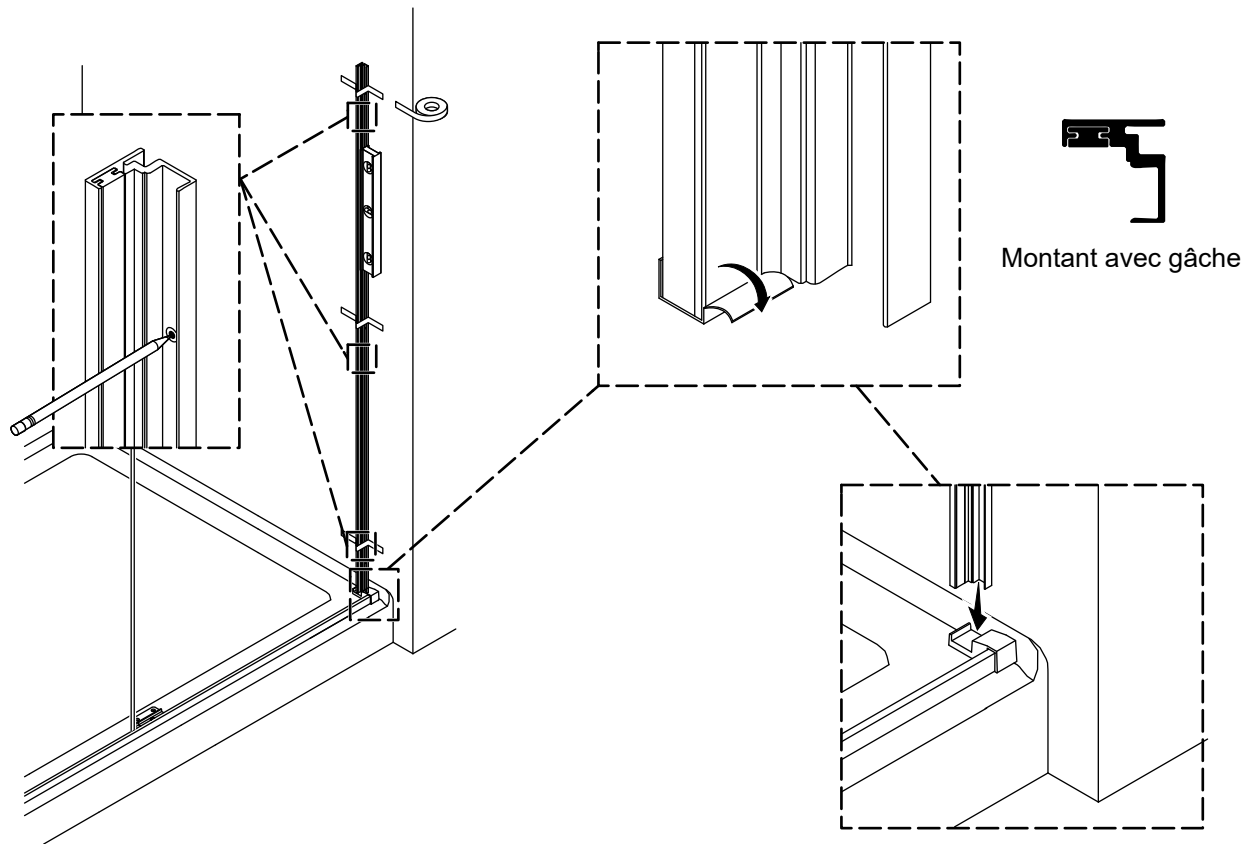

- Retirer le ruban d'emballage du fond du montant avec gâche. **Ne pas retirer le ruban d'emballage du dessus du montant avec gâche.**
- Positionner le montant avec gâche dans le siège du montant avec gâche.
- Vérifier que le montant avec gâche est à ras contre le mur.
- Mettre le montant avec gâche d'aplomb.
- Attacher le montant avec gâche en place de manière sécuritaire avec du ruban adhésif et marquer l'emplacement du montant avec gâche.
- Vérifier que le seuil est toujours aligné avec l'emplacement marqué auparavant.
- En utilisant un crayon, marquer les emplacements des trous des chevilles d'ancrage sur le mur.
- Ne pas retirer le montant avec gâche à ce point.

19. Installer les pinces de la charnière supérieure et de la charnière inférieure

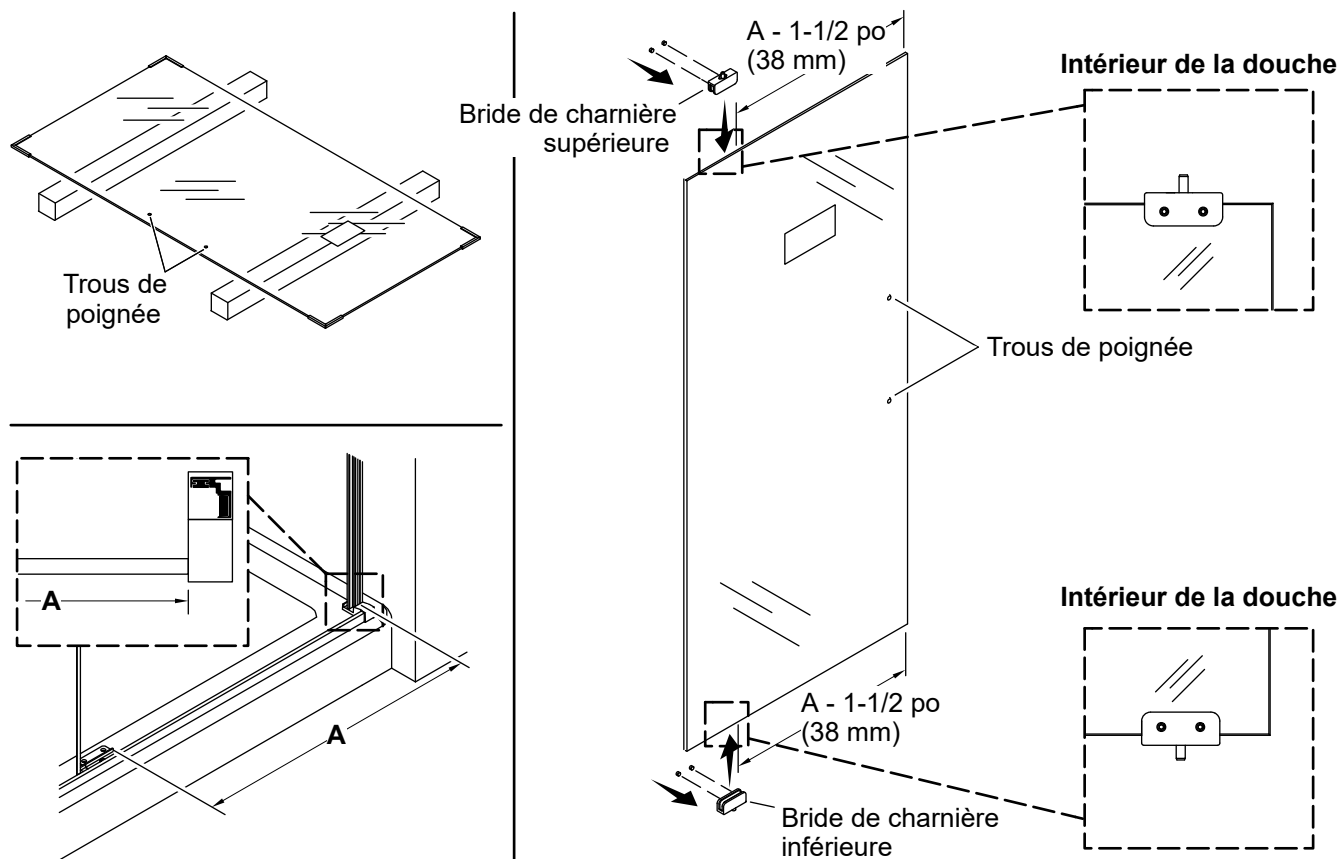

⚠ ATTENTION : Risque de blessures. Il est recommandé d'avoir deux personnes pour cette étape. Ne pas retirer les protège-coins du panneau pivotant.

⚠ ATTENTION : Risque de dommages matériels. Ne pas tourner le verre sur les coins.

IMPORTANT! Préparer le panneau pivotant maintenant. Il est difficile de positionner le panneau pivotant dans la douche/baignoire si le panneau fixe et le linteau sont installés.

IMPORTANT! Vérifier que les vis d'arrêt des pinces de la charnière supérieure et de la charnière inférieure sont tournées vers l'intérieur de la douche. Vérifier que l'étiquette se trouvant sur le panneau pivotant est tournée vers l'extérieur de la douche.

- Poser avec précaution le panneau pivotant sur les capuchons en carton en provenance de l'emballage de la porte de douche. Vérifier que l'autocollant sur le verre est tourné vers l'extérieur.
- Mesurer la distance « A » entre le siège du montant avec gâche et le support de la charnière inférieure.
- Soustraire 1-1/2 po (38 mm) de la distance « A » et noter cette distance à utiliser dans l'étape ci-dessous.
- En se reportant à la dimension notée dans l'étape précédente, positionner les pinces de la charnière supérieure et de la charnière inférieure sur le côté opposé des trous de la poignée.
- Vérifier que le bord intérieur de chaque pince de charnière est à distance égale à partir du bord du panneau pivotant.
- Serrer les vis d'arrêt des pinces de charnières.
- Vérifier que les pinces de charnières sont assises à ras contre le verre et qu'elles ne se déplacent pas.**

- Placer le panneau pivotant dans la douche. Vérifier que la pince de la charnière inférieure se trouve sur le bas.
- Vérifier que les vis d'arrêt sur la pince de la charnière sont tournées vers l'intérieur de la douche.

20. Mesurer et couper le linteau

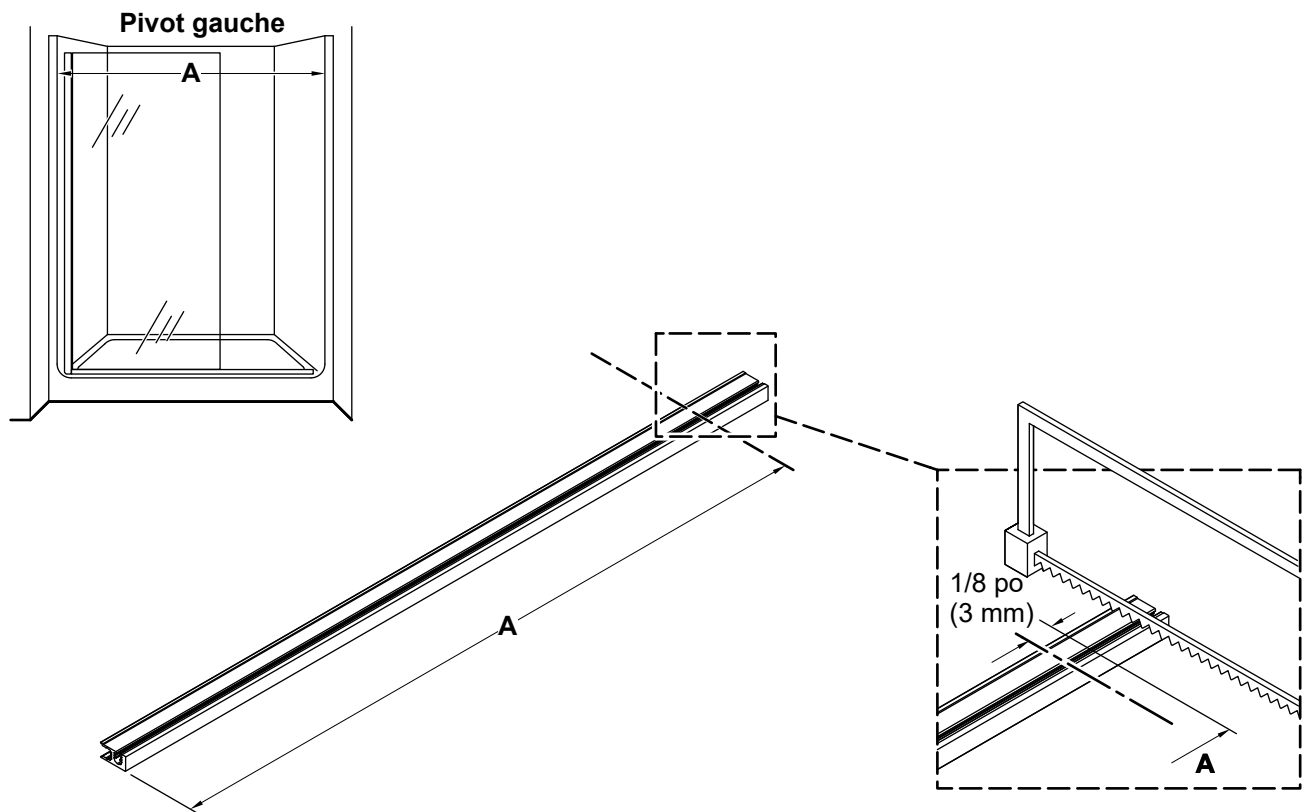

- Mesurer la distance « A » entre les murs de la douche à la hauteur du panneau fixe, et marquer la distance sur le linteau.
- Soustraire 1/8 po (3 mm) à partir de « A » et placer un deuxième repère sur le seuil, comme sur l'illustration.
- Couper le seuil au niveau de la ligne marquée et limer tous les bords rugueux.

21. Installer les supports de fixation de la charnière supérieure

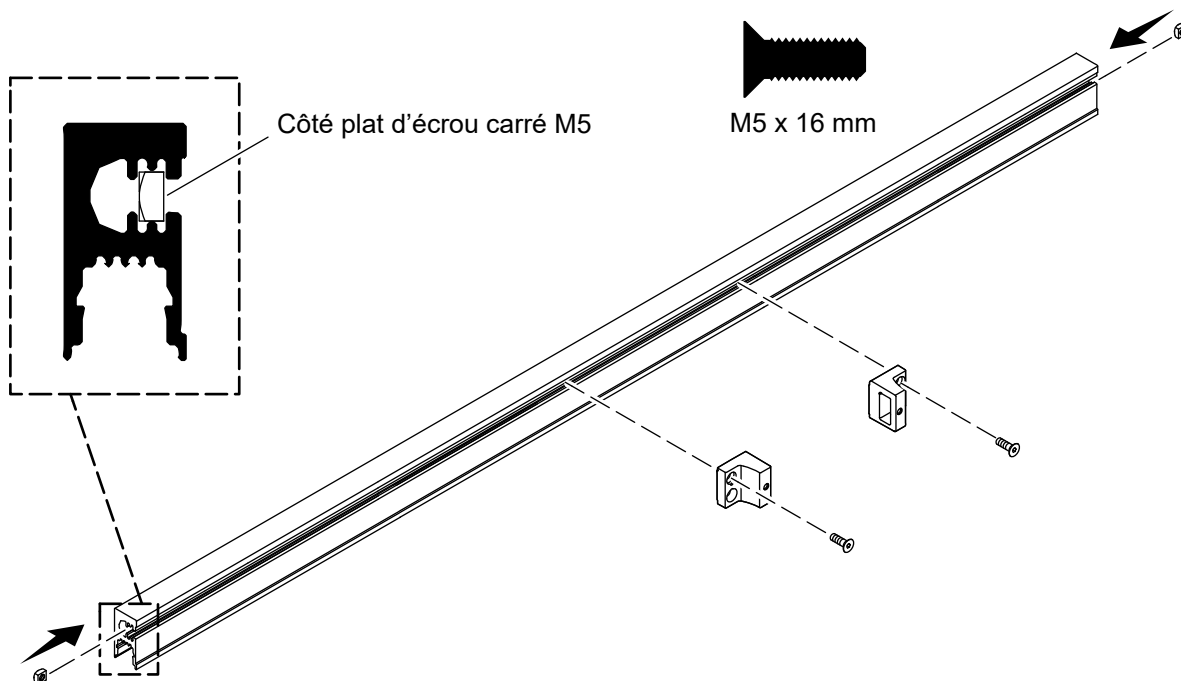

- Glisser un écrou M5 à quatre pans dans chaque extrémité du linteau. Vérifier que les côtés plats des écrous à quatre pans sont tournés vers l'extérieur.
- Aligner les supports de fixation de la charnière supérieure avec les deux écrous M5 à quatre pans dans le linteau.
- En utilisant une clé hexagonale de 3 mm; installer sans serrer les supports de fixation de la charnière supérieure sur le linteau avec les vis M5 x 16 mm fournies.

22. Assembler les tasseaux sur le linteau

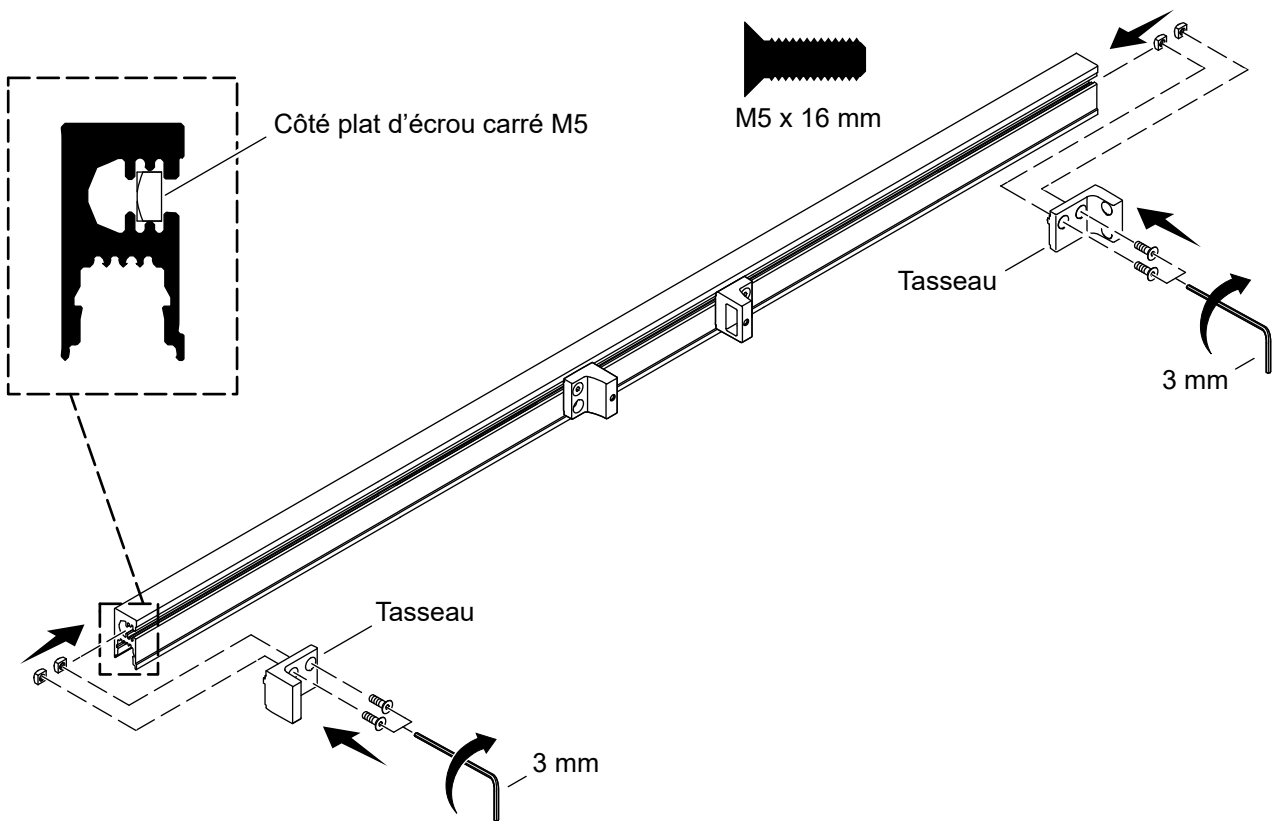

- Glisser deux écrous M5 à quatre pans supplémentaires dans chaque extrémité du linteau. Vérifier que les côtés plats des écrous à quatre pans sont tournés vers l'extérieur.
- Aligner les tasseaux avec les écrous à quatre pans.
- En utilisant une clé hexagonale de 3 mm, installer sans serrer les tasseaux sur le linteau avec les vis M5 x 16 mm.
- Vérifier que les tasseaux assemblés sont à ras sur chaque extrémité du linteau. Serrer les vis.

23. Préparer le linteau pour l'installation

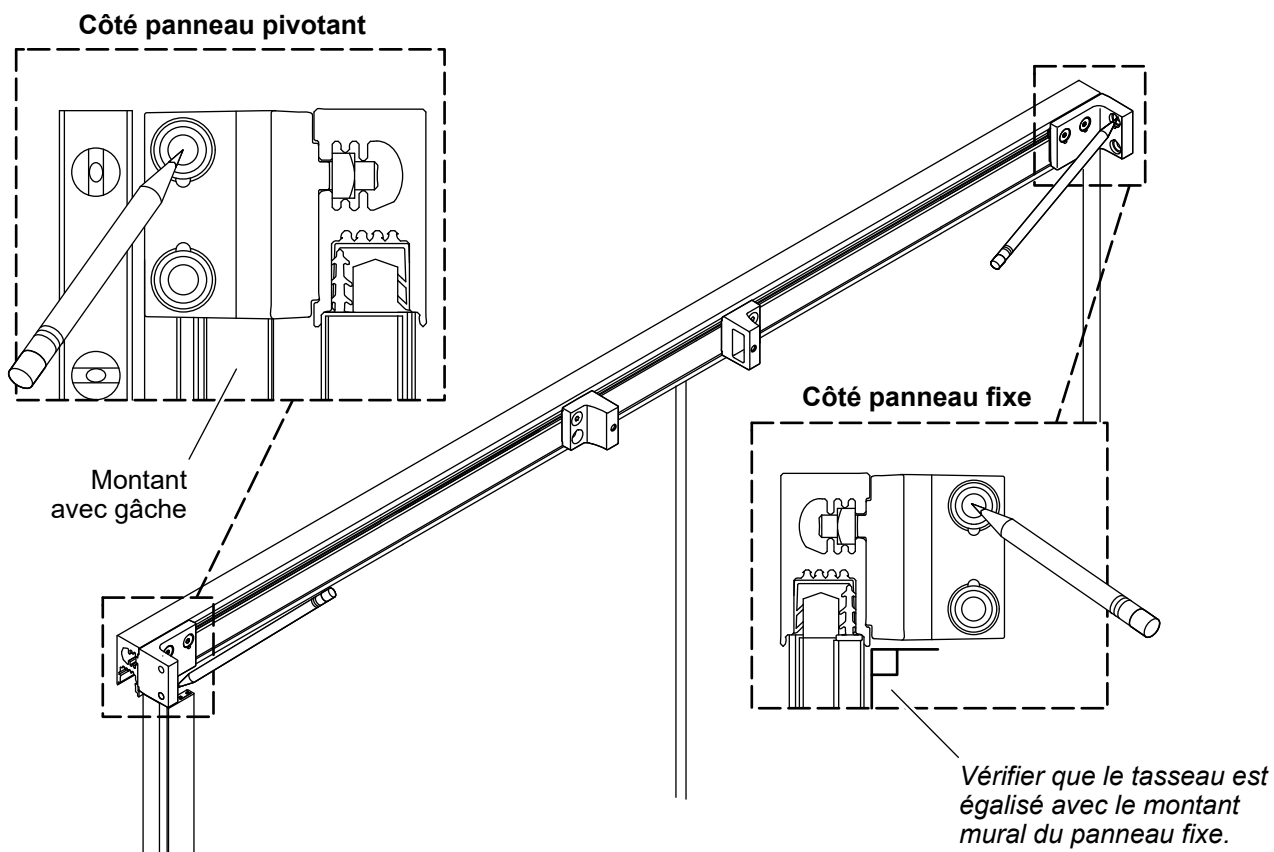

- À partir de l'intérieur de la douche, poser le linteau sur le dessus du panneau fixe. Vérifier que le linteau est bien assis sur le joint d'étanchéité du linteau du panneau fixe.
- Desserrer les vis du tasseau. Glisser le tasseau à ras contre le mur. Serrer les vis du tasseau.
- Côté panneau fixe** : Vérifier que le tasseau est égalisé avec le montant mural du panneau fixe.
- Côté panneau pivotant** : Vérifier que le tasseau est aligné à ras du montant avec gâche.
- Marquer le mur sur les deux côtés pour percer des trous pour les tasseaux.
- Retirer le linteau.

24. Installer les chevilles d'ancrage — Tasseaux et montant avec gâche.

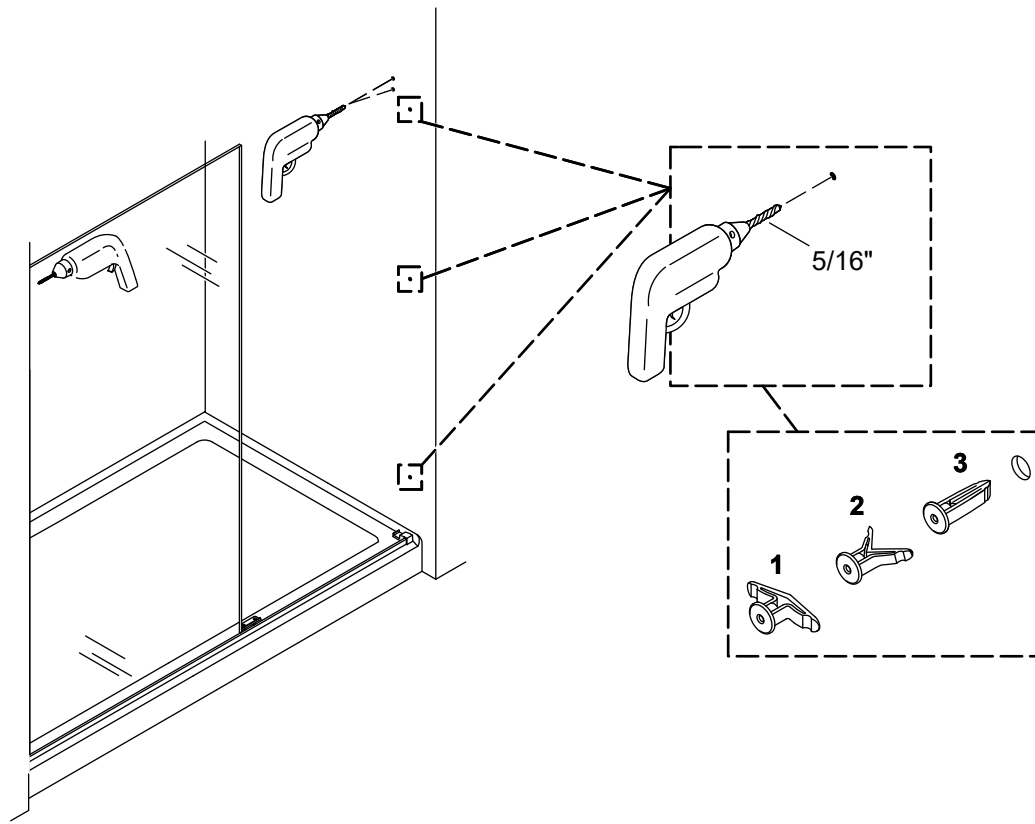

- En utilisant une mèche de 5/16 po (utiliser une mèche de maçonnerie pour les murs à carrelage), percer quatre (4) trous aux emplacements des trous marqués pour les tasseaux du mur.
- En utilisant une mèche de 5/16 po (utiliser une mèche de maçonnerie pour les murs à carrelage), percer trois (3) trous aux emplacements des trous marqués pour le montant avec gâche.
- Installer les chevilles d'ancrage mural fournies.

25. Installer le montant avec gâche

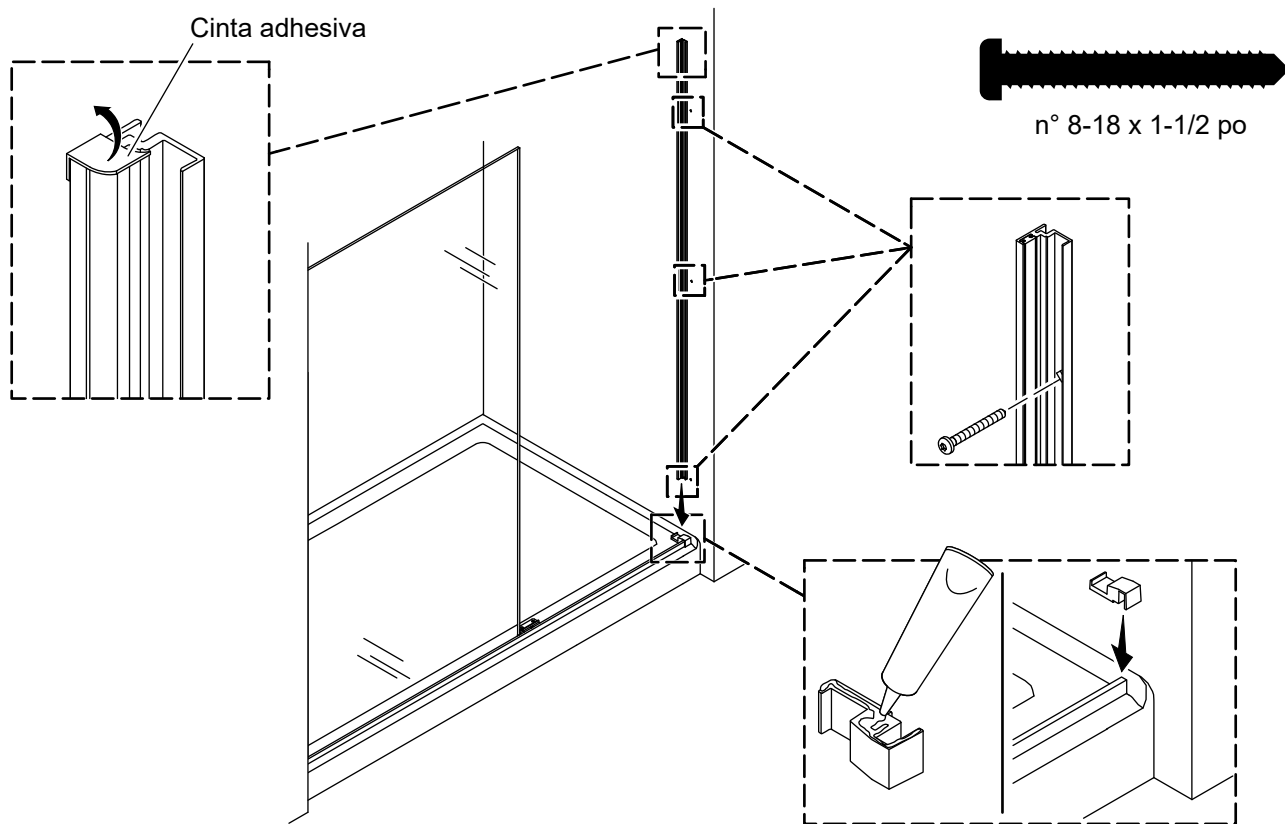

- Bien nettoyer la surface du mur et de la douche.
- Appliquer du mastic d'étanchéité à la silicone à 100 % sur le bord du siège du montant avec gâche qui entrera en contact avec le mur. Installer le siège du montant avec gâche à ras contre le mur.
- Installer le montant avec gâche en utilisant les trois vis n° 8-18 x 1-1/2 po fournies.
- Retirer le ruban qui maintient l'aimant sur le montant avec gâche.

26. Installer le linteau

F
R

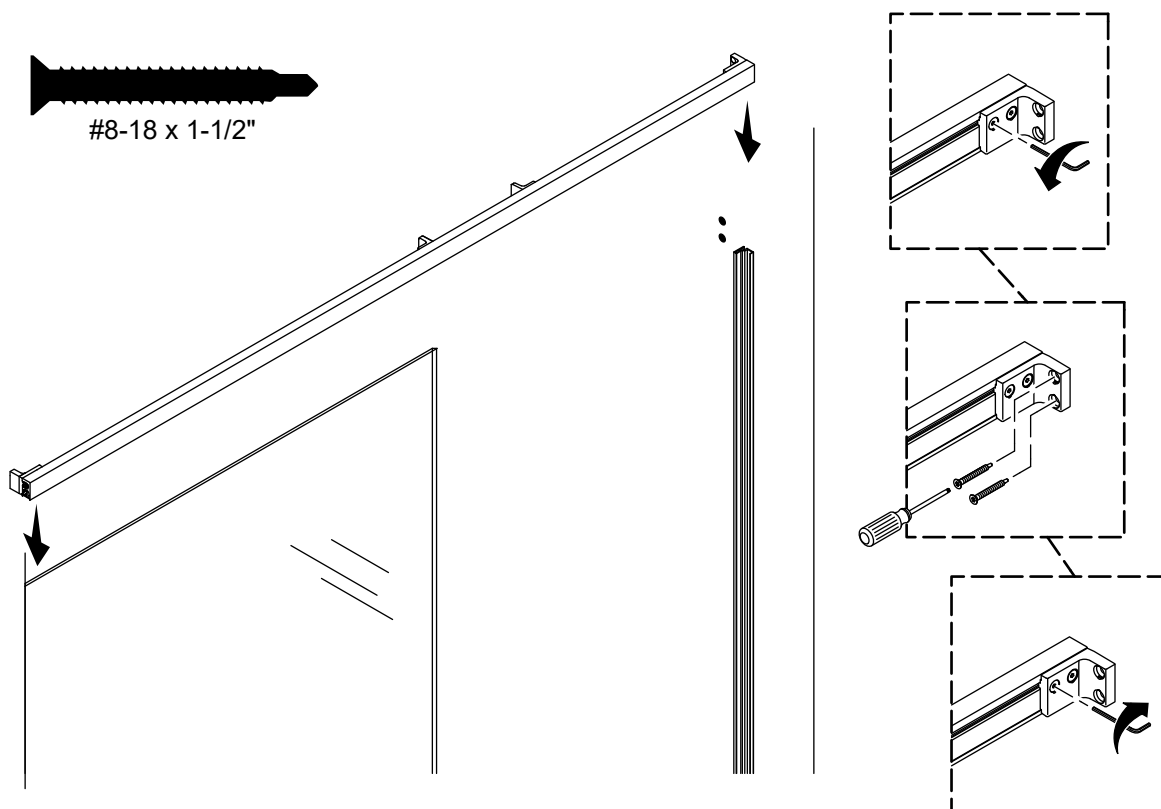

- À partir de l'intérieur de la douche, poser le linteau sur le dessus du panneau fixe. Vérifier que le linteau est bien assis sur le joint d'étanchéité du linteau du panneau fixe.
- Côté panneau fixe :** Vérifier que le tasseau est égalisé avec le montant mural du panneau fixe.
- Côté panneau pivotant :** Vérifier que le tasseau est aligné à ras avec le montant avec gâche.
- Desserrer les vis qui maintiennent les tasseaux sur le linteau.
- Installer les tasseaux sur les murs avec les vis n° 8-18 x 1-1/2 po fournies.
- Vérifier que le linteau est à ras contre le tasseau.
- En utilisant une clé hexagonale de 3 mm, serrer les deux vis qui fixent chaque tasseau sur le linteau.

27. Assembler le bloc d'installation du panneau pivotant

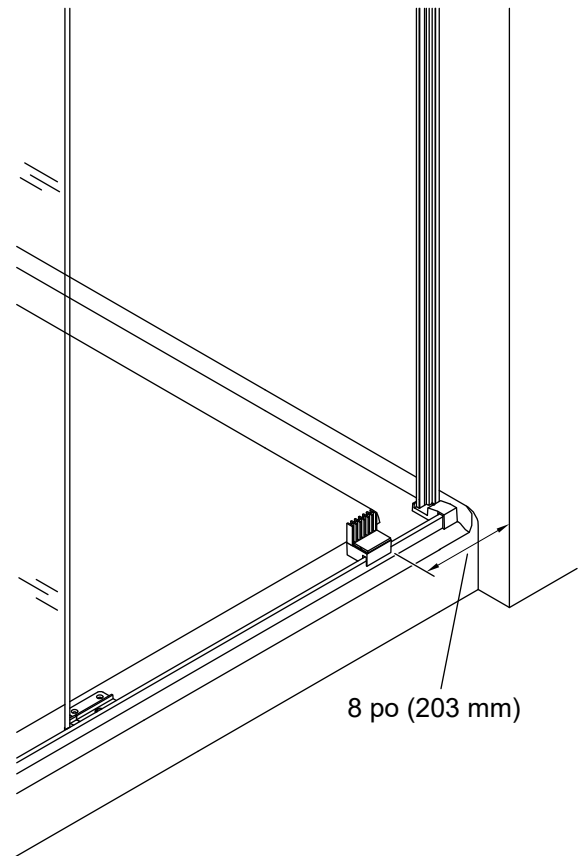
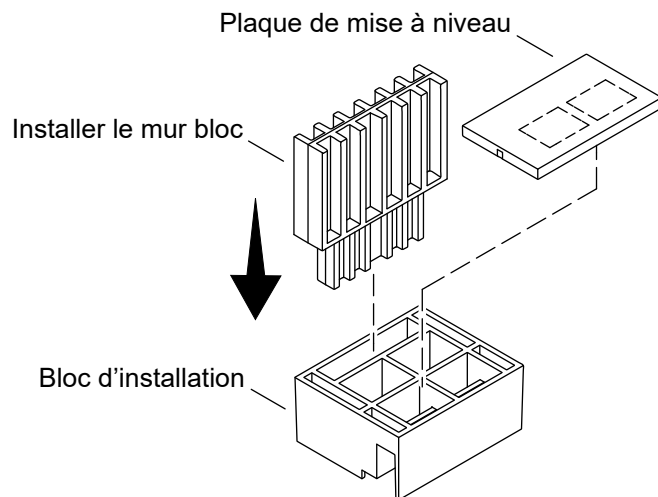

- Assembler le mur du bloc d'installation et la plaque de mise à niveau sur le bloc d'installation.
- Placer l'ensemble du bloc d'installation sur le dessus du seuil à 8 po (203 mm) environ du mur.
- Avant de continuer, vérifier que les outils suivants sont à l'intérieur de la douche : clés hexagonales de 2,5 mm, 3 mm, et 5 mm.

28. Préparer le support de la charnière supérieure

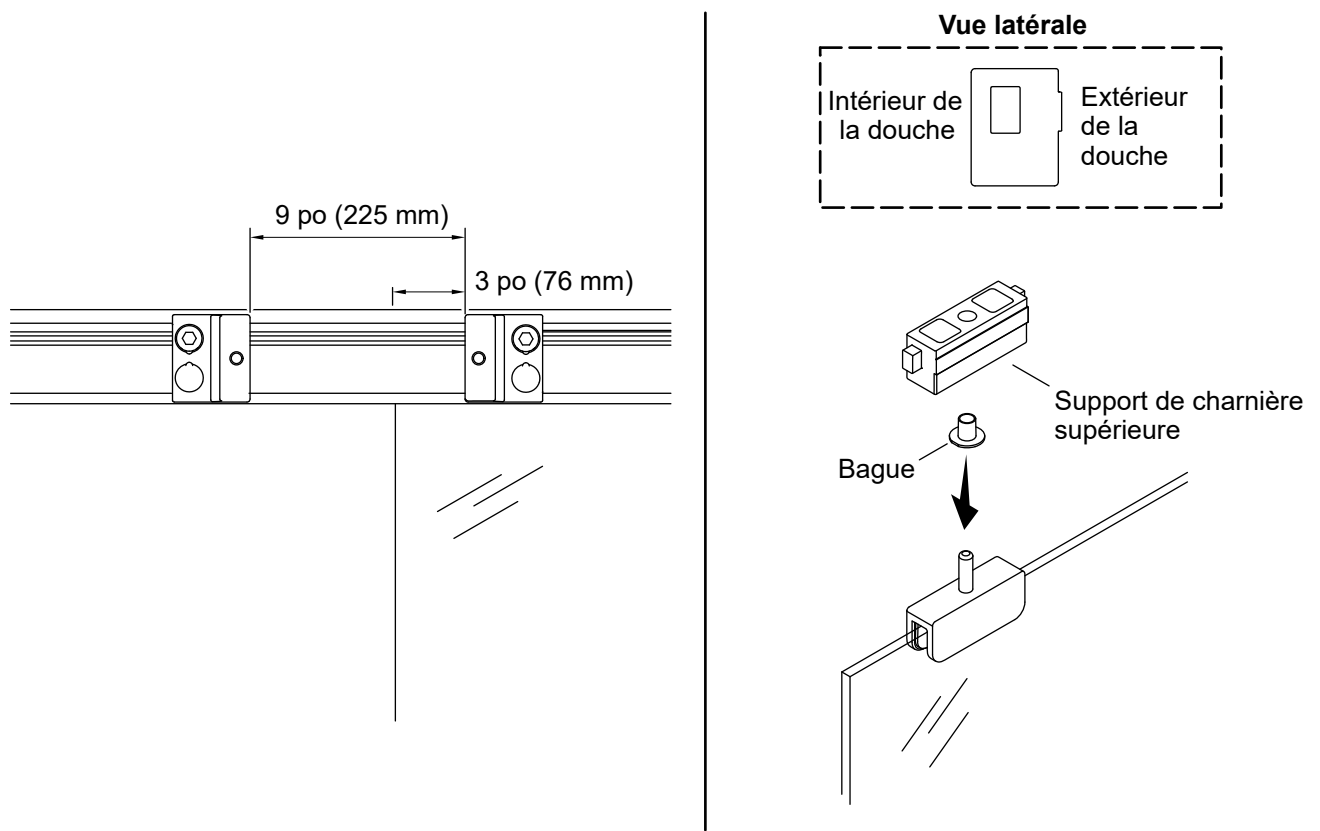

- Pour faciliter l'installation du panneau pivotant, positionner les supports de fixation de charnières avec une séparation de 9 po (225 mm) environ entre eux. Vérifier que le support de fixation de charnière posé au-dessus du panneau fixe se trouve à 3 po (76 mm) environ du bord du verre.
- Installer le support de la charnière supérieure et la bague sur l'axe de la pince de la charnière supérieure.
- Vérifier que le support de la charnière supérieure est installé dans l'orientation correcte.

29. Installer le panneau pivotant

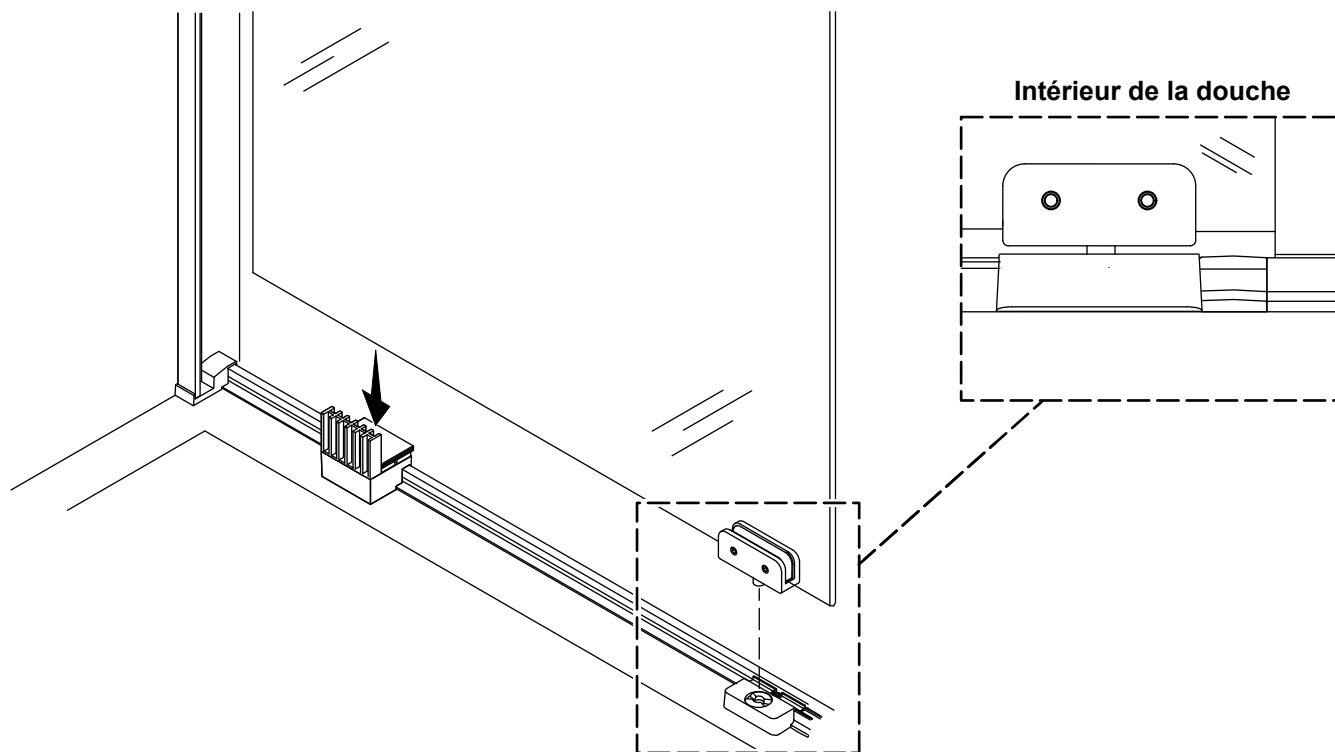

⚠ AVERTISSEMENT : Risque de lésions corporelles. Il est recommandé d'avoir deux personnes pour cette étape. Placer une personne à l'intérieur de la douche et une autre personne à l'extérieur de la douche pour ajuster le panneau pivotant pour l'aplomb.

- À partir de l'intérieur de la douche, poser avec précaution le panneau pivotant sur le bloc d'installation et le support de la charnière inférieure.
- Insérer l'arbre de la pince de la charnière inférieure dans le support de la charnière inférieure.

30. Installer le support de la charnière supérieure

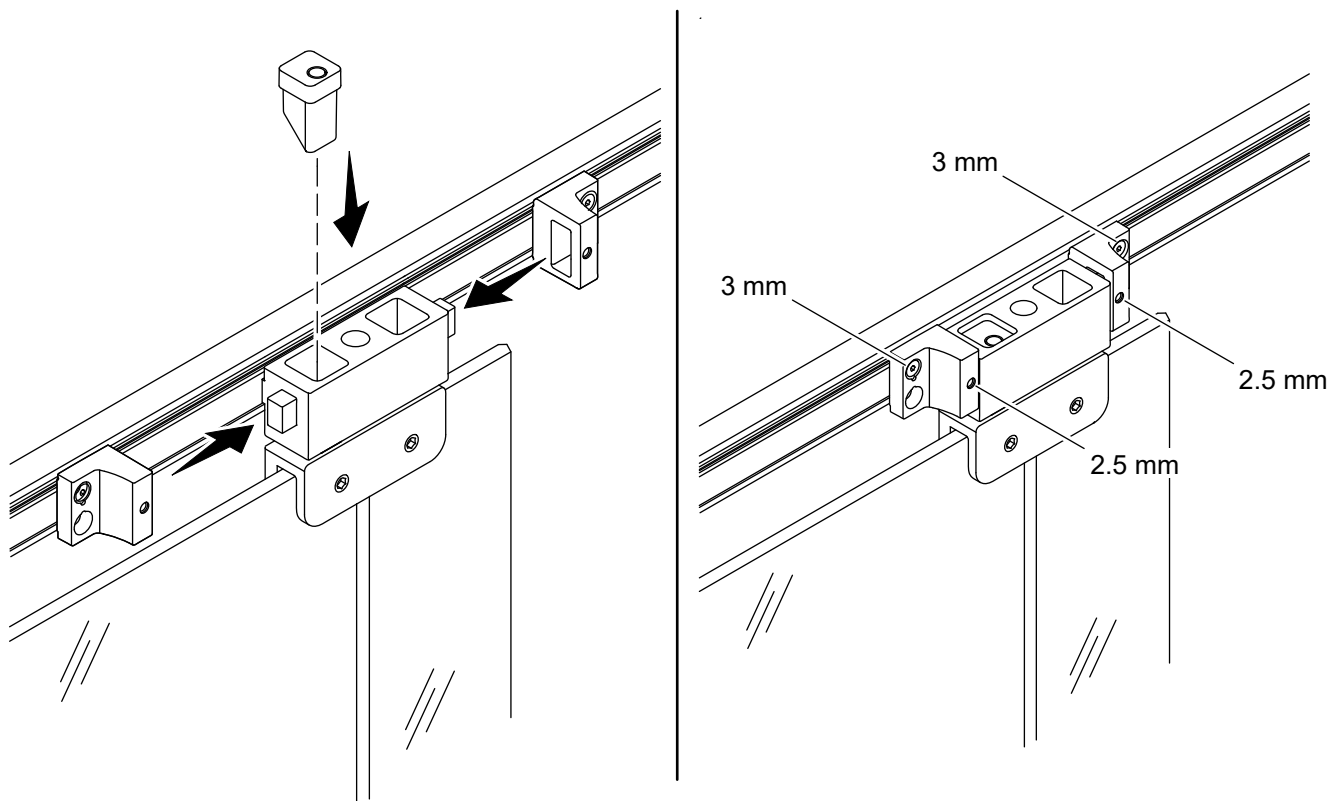

⚠ AVERTISSEMENT : Risque de blessures. Il est recommandé d'avoir deux personnes pour cette étape. Placer une personne à l'intérieur de la douche et une autre personne à l'extérieur de la douche pour ajuster le panneau pivotant pour l'aplomb.

Serrer les vis d'arrêt du support de fixation de la charnière supérieure

- Aligner le support de la charnière supérieure avec les supports sur le linteau.
- À l'aide d'une clé hexagonale de 3 mm, serrer les vis qui fixent les supports sur le linteau.
- Poser le limiteur de rotation dans le support de la charnière supérieure. Le côté plat du limiteur de rotation sera tourné vers l'intérieur de la douche.

Serrer les vis d'arrêt du support de la charnière supérieure

- Ouvrir la porte de 90°. Le panneau pivotant élèvera le support de la charnière supérieure.
- En utilisant une clé hexagonale de 2,5 mm, serrer les deux vis d'arrêt qui fixent le support de la charnière supérieure sur les supports. Le support de la charnière supérieure restera dans une position élevée.
- Garder la porte ouverte.

31. Installer la poignée

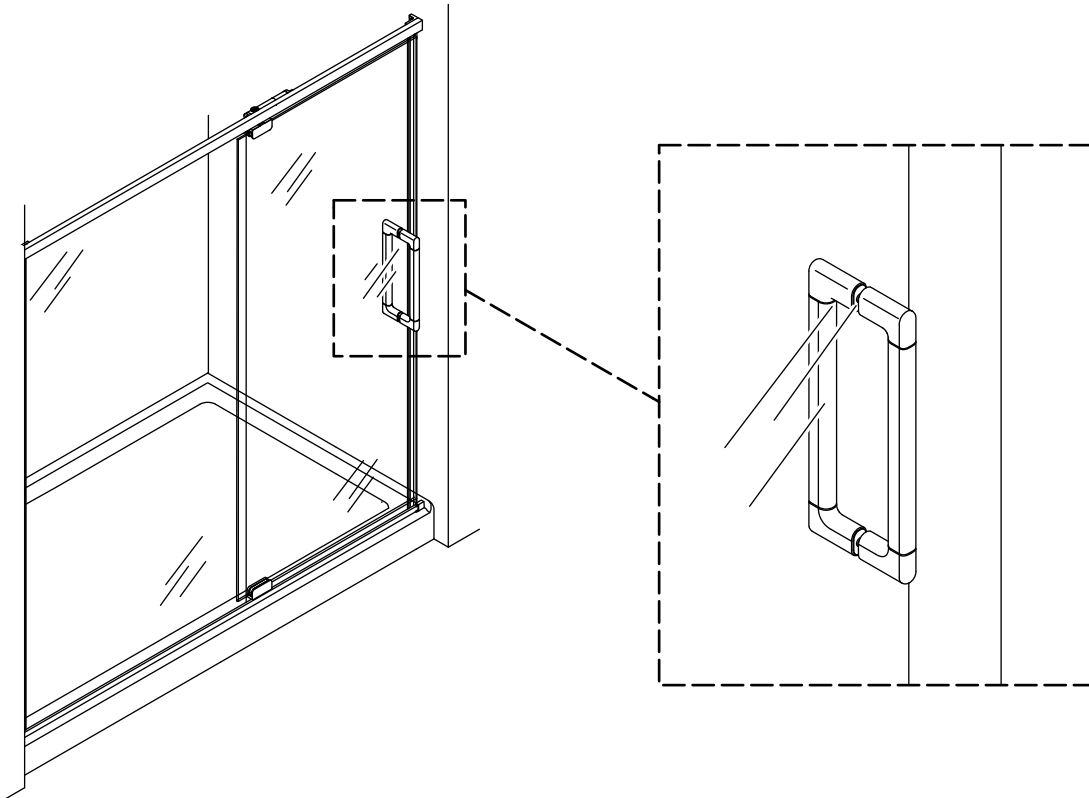

AVIS : La poignée en question pourrait être différente de ce qui est illustré.

□ Installer la poignée conformément aux instructions fournies relatives à la poignée.

32. Installer le joint d'étanchéité du montant avec gâche

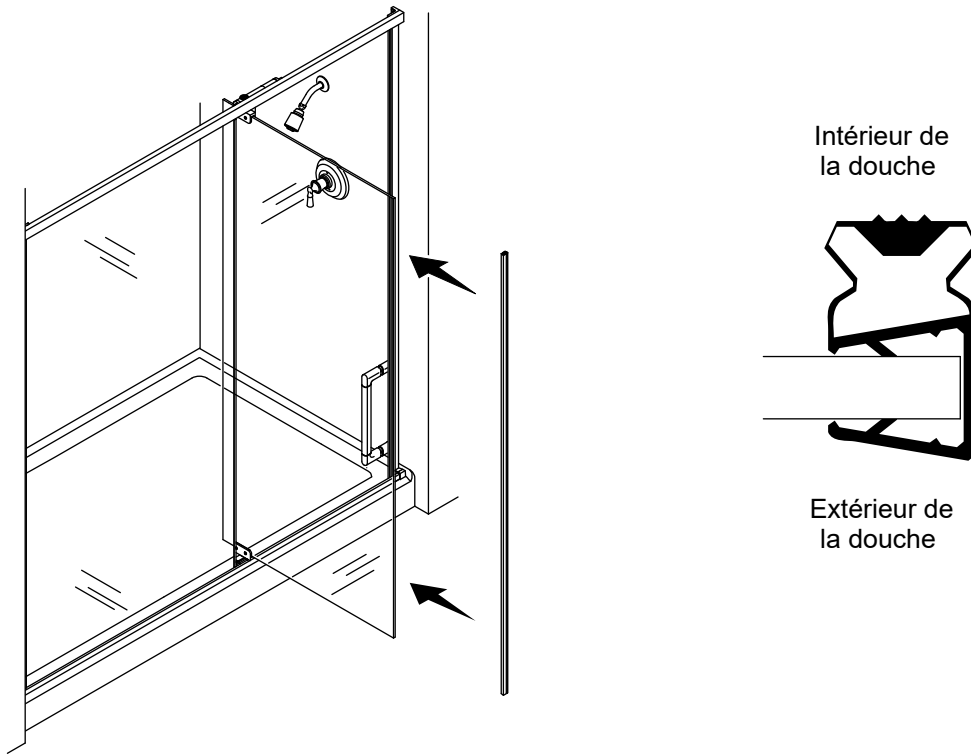

- Attacher le joint d'étanchéité du montant avec gâche sur le panneau pivotant. Vérifier que le dessus du joint d'étanchéité du panneau pivotant et le panneau pivotant sont alignés à ras.

33. Aligner le panneau pivotant

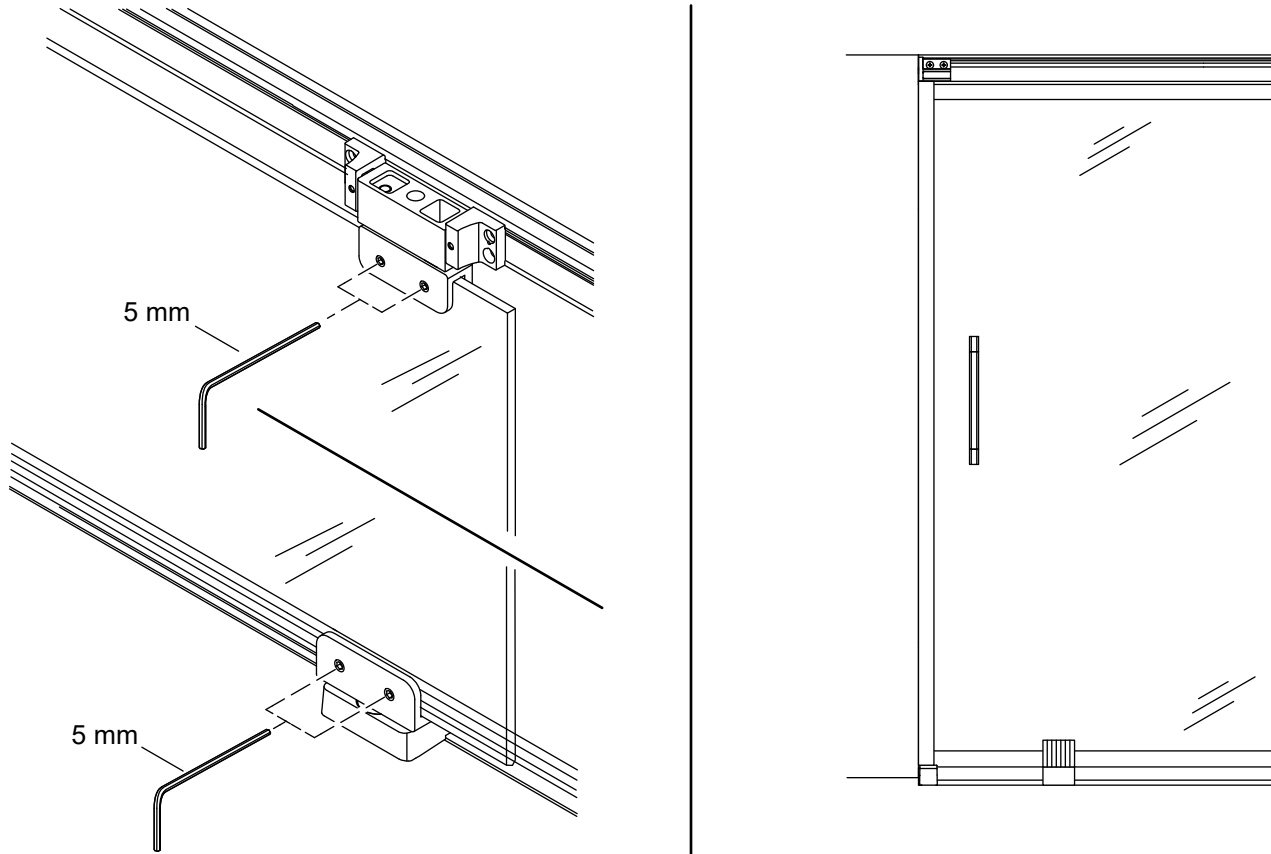

⚠ AVERTISSEMENT : Risque de blessures. Vérifier que le panneau pivotant repose sur le bloc d'installation et que le bloc d'installation repose en sécurité sur le seuil avant de continuer.

⚠ AVERTISSEMENT : Risque de blessures. Il est recommandé d'avoir deux personnes pour cette étape. Placer une personne à l'intérieur de la douche et une autre personne à l'extérieur de la douche pour ajuster le panneau pivotant pour l'aplomb.

- Desserrer les vis d'arrêt sur les pinces de la charnière supérieure et de la charnière inférieure.
- Glisser avec précaution le panneau pivotant vers le mur jusqu'à ce que l'aimant sur le joint d'étanchéité du montant avec gâche soit aligné avec l'aimant sur le montant avec gâche.
- Vérifier que les pinces de la charnière supérieure et de la charnière inférieure se trouvent à une distance égale du bord du panneau pivotant.
- Serrer les vis d'arrêt sur les pinces de la charnière supérieure et de la charnière inférieure.
- Si les aimants ne sont pas alignés complètement, le panneau pivotant doit être ajusté.
- Si le panneau pivotant est hors d'aplomb dans le haut, passer à la section « Ajuster si hors d'aplomb - Désaligné dans le haut ».
- Si le panneau pivotant est hors d'aplomb dans le bas, passer à la section « Ajuster si hors d'aplomb - Désaligné dans le bas ».

34. Ajuster si hors d'aplomb - Désaligné dans le haut

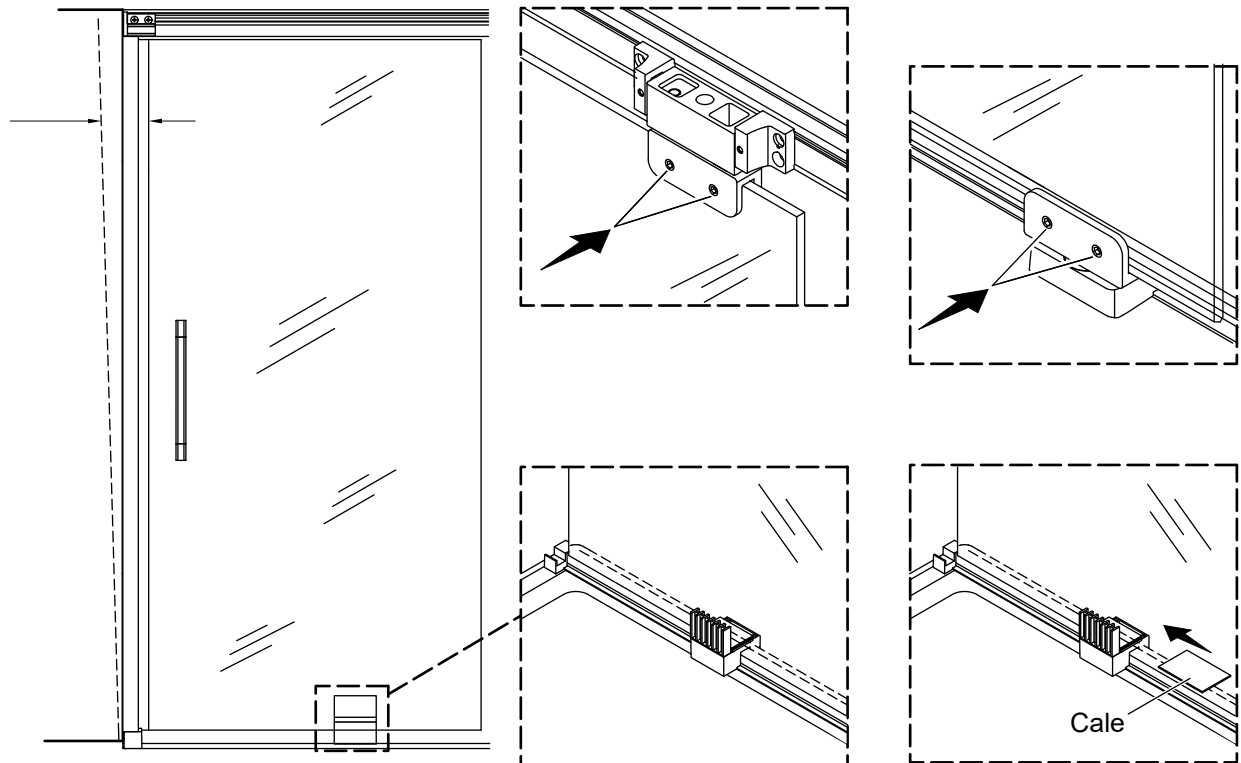

⚠ AVERTISSEMENT : Risque de blessures. Vérifier que le panneau pivotant repose sur le bloc d'installation et que le bloc d'installation repose en sécurité sur le seuil avant de continuer.

⚠ AVERTISSEMENT : Risque de blessures. Il est recommandé d'avoir deux personnes pour cette étape. Placer une personne à l'intérieur de la douche et une autre personne à l'extérieur de la douche pour ajuster le panneau pivotant pour l'aplomb.

- Ouvrir le panneau pivotant et retirer la plaque de mise à niveau se trouvant sur le bloc d'installation. Fermer le panneau pivotant.
- En utilisant une clé hexagonale de 5 mm, desserrer (ne pas retirer) les vis d'arrêt des pinces de la charnière supérieure et de la charnière inférieure.
- Laisser le fond du panneau pivotant reposer sur le bloc d'installation.
- Vérifier si les aimants sont alignés sur le joint d'étanchéité du montant avec gâche et le montant avec gâche. Les aimants devraient entrer en contact intégral avec l'un l'autre, du haut vers le bas.
- Si les joints d'étanchéité sont alignés :** Serrer les vis d'arrêt des pinces de la charnière supérieure et de la charnière inférieure.
- Si les joints d'étanchéité ne sont pas alignés :** Ajouter les cales une par une, jusqu'à ce que les aimants soient alignés. Serrer les vis d'arrêt des pinces de la charnière supérieure et de la charnière inférieure.

35. Ajuster si hors d'aplomb — Désaligné dans le bas

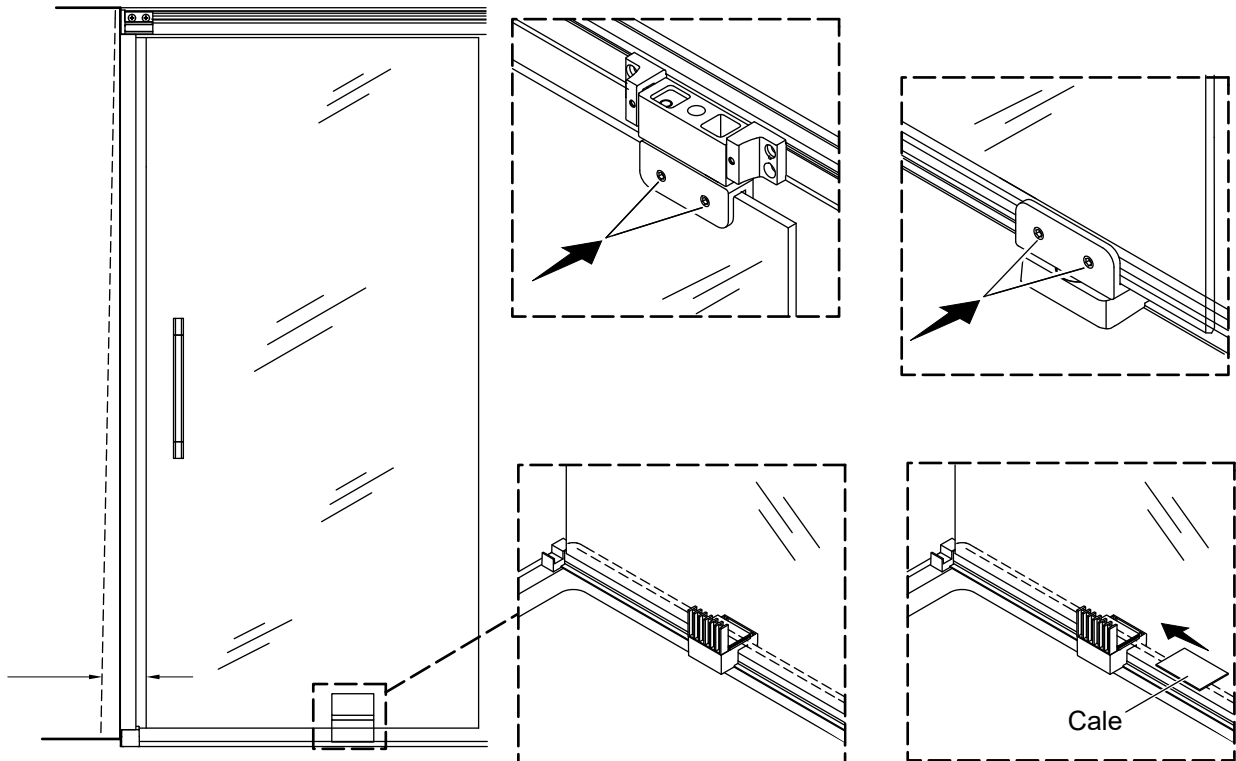

⚠ AVERTISSEMENT : Risque de blessures. Vérifier que le panneau pivotant repose sur le bloc d'installation et que le bloc d'installation repose en sécurité sur le seuil avant de continuer.

⚠ AVERTISSEMENT : Risque de blessures. Il est recommandé d'avoir deux personnes pour cette étape. Placer une personne à l'intérieur de la douche et une autre personne à l'extérieur de la douche pour ajuster le panneau pivotant pour l'aplomb.

- En utilisant une clé hexagonale de 5 mm, desserrer (ne pas retirer) les vis d'arrêt des pinces de la charnière supérieure et de la charnière inférieure.
- Lever la porte et ajouter une plaque de calage sur le bloc d'installation.
- Vérifier si les aimants sont alignés sur le joint d'étanchéité du montant avec gâche et le montant avec gâche. Les aimants devraient entrer en contact complet avec l'un l'autre, du haut vers le bas.
- Si les joints d'étanchéité sont alignés :** Serrer les vis d'arrêt des pinces de la charnière supérieure et de la charnière inférieure.
- Si les joints d'étanchéité ne sont pas alignés :** Ajouter des cales une par une, jusqu'à ce que les aimants soient alignés. Serrer les vis d'arrêt des pinces de la charnière supérieure et de la charnière inférieure.

36. Aligner le montant avec gâche

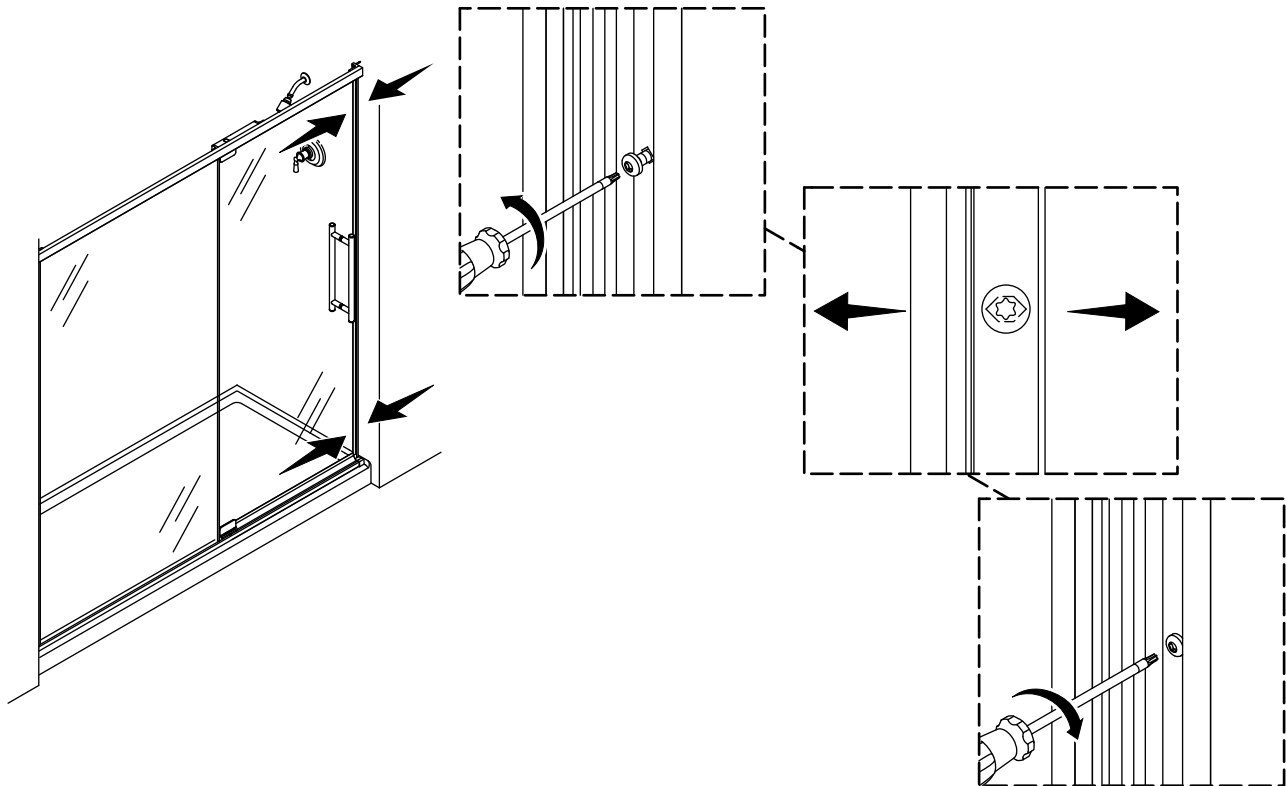

- Vérifier que les aimants entrent en contact complet avec l'un l'autre.
- Si les aimants n'entrent pas en contact complet avec l'un l'autre, desserrer les vis sur le montant avec gâche et aligner le montant avec gâche en conséquence.
- Serrer les vis du montant avec gâche.

37. Sécuriser le support de la charnière supérieure

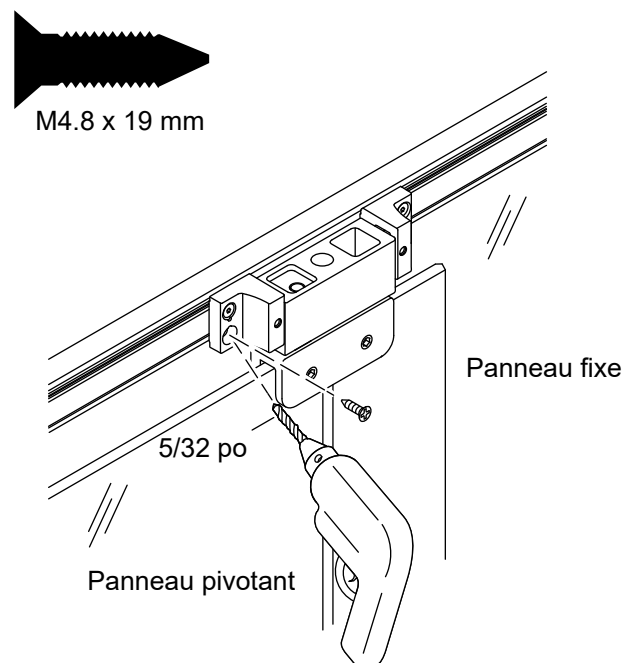
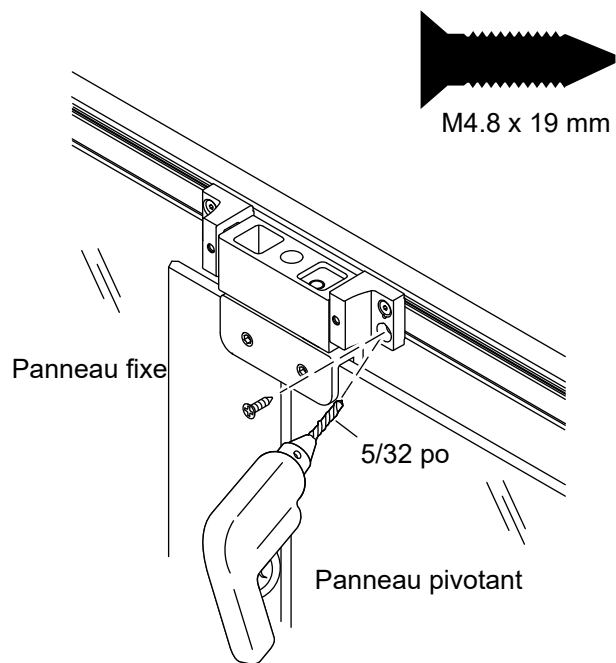
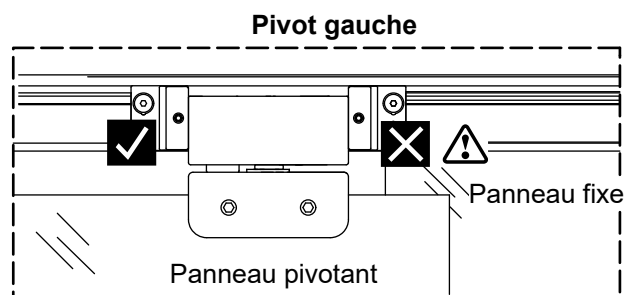
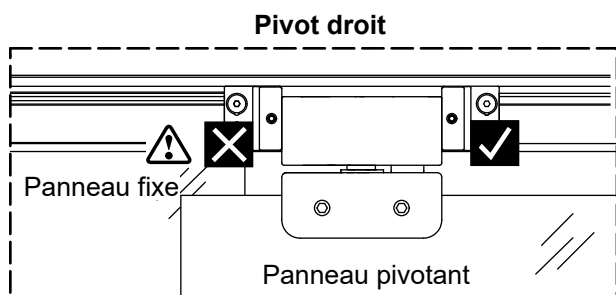

⚠ AVERTISSEMENT : Risque de blessures graves. Toujours porter des gants et des lunettes de sécurité pendant la découpe et le perçage afin d'éviter des blessures.

⚠ ATTENTION : Risque d'endommagement du produit. Uniquement percer le trou à travers le côté du panneau pivotant. Ne pas percer sur le côté du panneau fixe étant donné que cela pourrait créer un éclatement du verre.

⚠ ATTENTION : Risque de blessures. Positionner les mains loin des emplacements de perçage.

En utilisant une mèche de 5/32 po, percer un avant-trou à travers le trou inférieur dans le support de fermeture lente. **Seulement percer à travers le premier mur du linteau.**

Installer une vis autotaraudeuse M4.8 x 19 mm dans l'avant-trou.

38. Installer les cache-vis

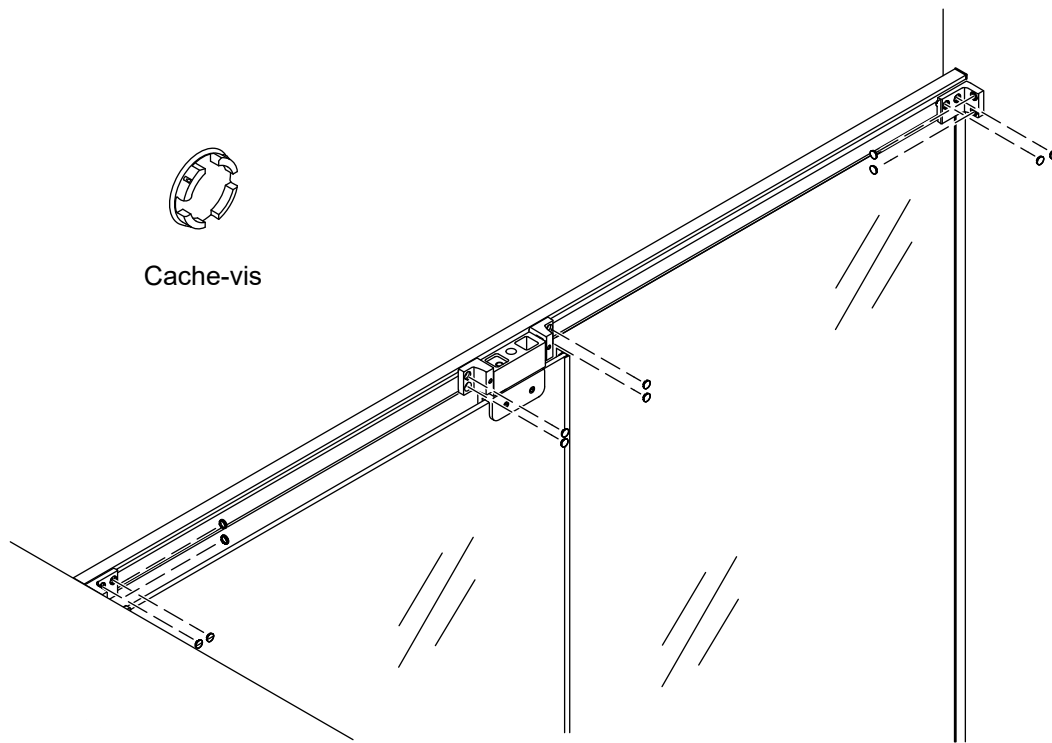

AVIS : Des cache-vis supplémentaires sont fournis.

- Installer les cache-vis sur les tasseaux et les supports de fermeture lente.

39. Installer le couvercle du montant avec gâche

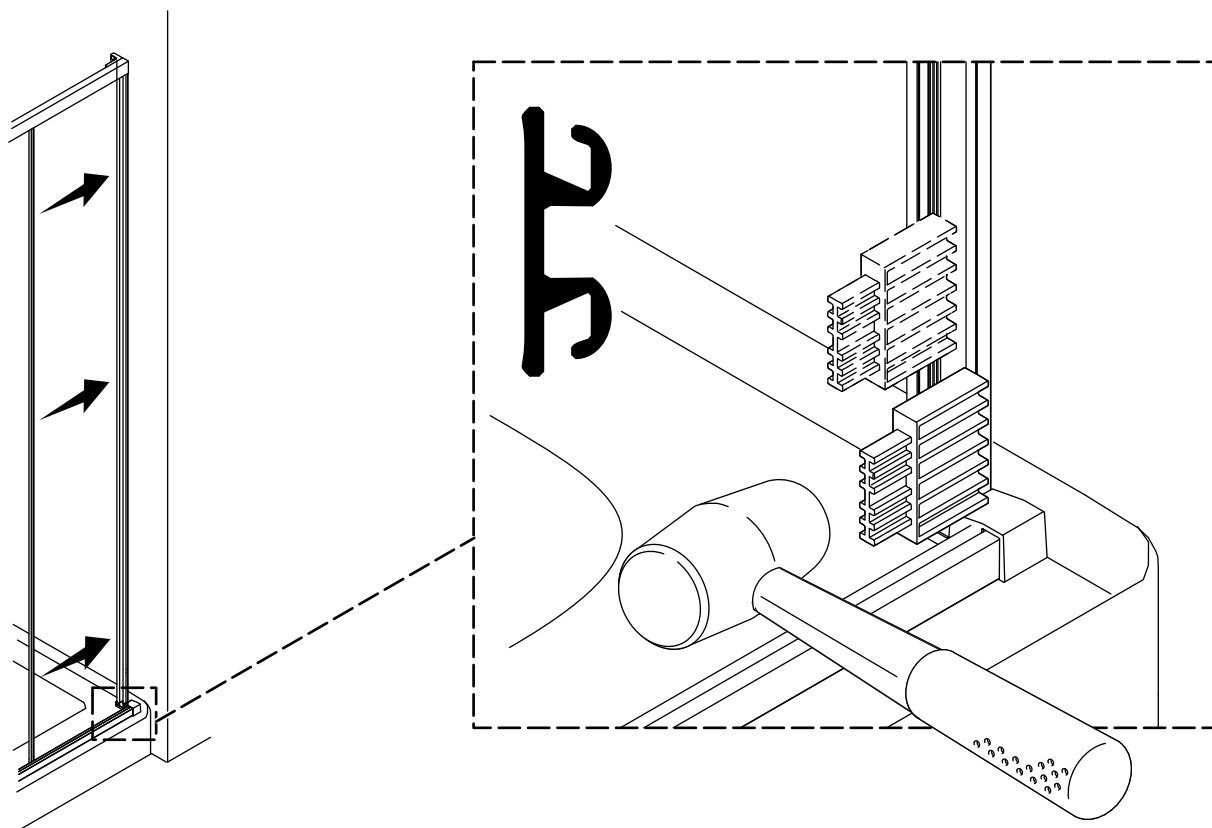

- Installer le couvercle du montant avec gâche avec le montant avec gâche.
- Vérifier que le bord inférieur du montant avec gâche est à ras contre le siège du montant avec gâche.
- En utilisant un maillet en caoutchouc et le mur du bloc d'installation, commencer par taper sur le couvercle du montant avec gâche à partir du dessus ou du bas et continuer jusqu'à l'extrémité opposée. Alternier le positionnement du mur du bloc d'installation sur le bord extérieur et le bord intérieur du couvercle du montant avec gâche.

40. Installer le joint d'étanchéité inférieur

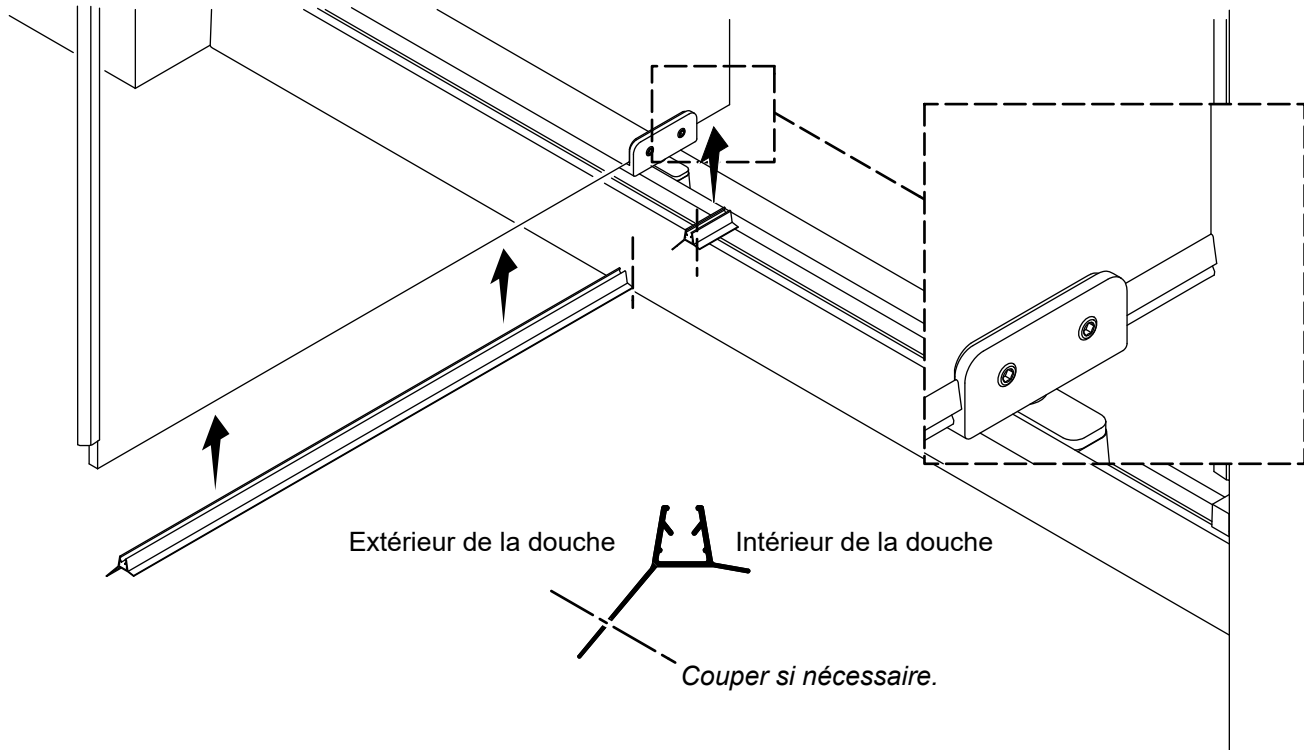

REMARQUE : Si le joint d'étanchéité inférieur interfère avec le seuil lors de l'ouverture ou de la fermeture de la porte, couper l'extrémité du joint d'étanchéité inférieur. **Ne pas retirer la partie déflecteur d'eau du joint d'étanchéité.**

- Couper le joint d'étanchéité inférieur de manière à ce que le joint d'étanchéité se prolonge à partir du bord intérieur du joint d'étanchéité du montant avec gâche jusqu'au bord de la bride de la charnière inférieure.
- Découper un morceau supplémentaire qui se prolongera entre la pince de la charnière et le bord du panneau pivotant.

41. Installer le joint d'étanchéité de bordure

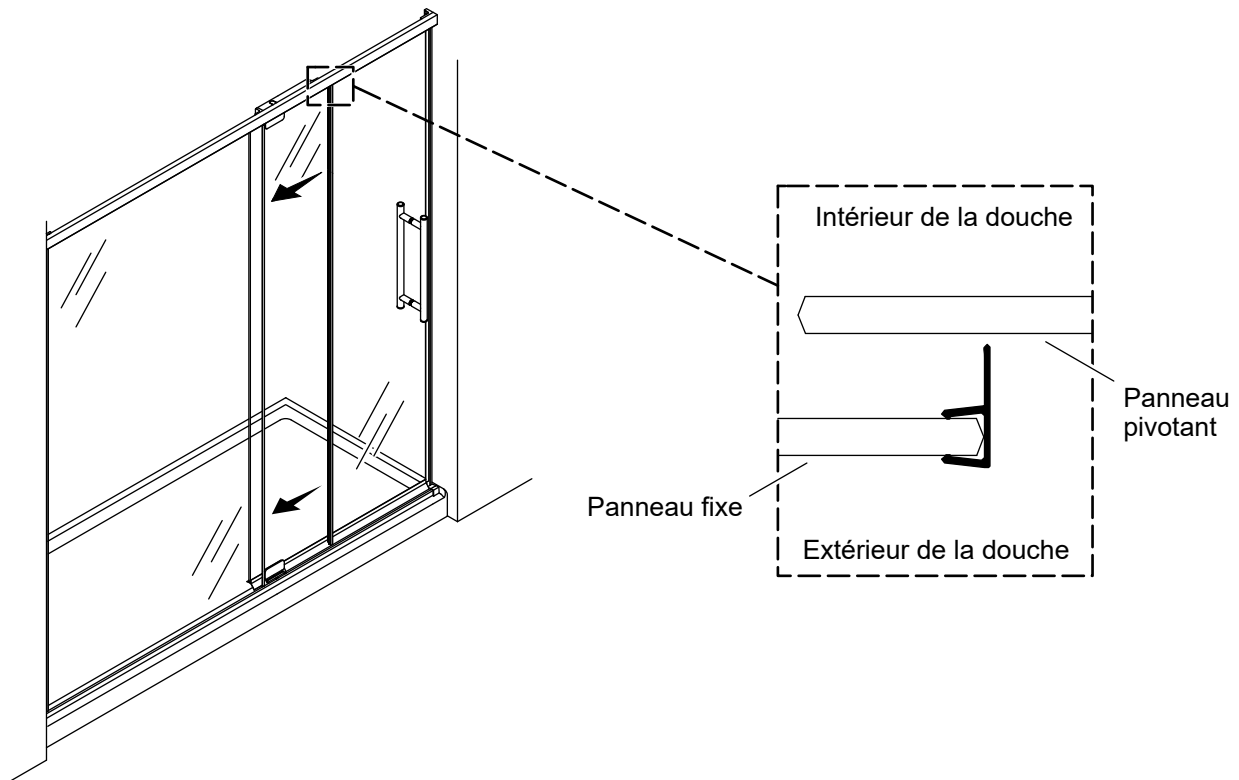

AVIS : Deux joints d'étanchéité de bordure sont fournis. Le deuxième joint d'étanchéité de bordure est destiné au panneau pivotant pour un meilleur confinement d'eau, si nécessaire.

- L'aileron du joint d'étanchéité de bordure sera tourné vers le panneau pivotant en chevauchement.
- Installer le fond du joint d'étanchéité de bordure à ras contre le seuil.

42. Effectuer l'installation

FR

Extérieur de la douche

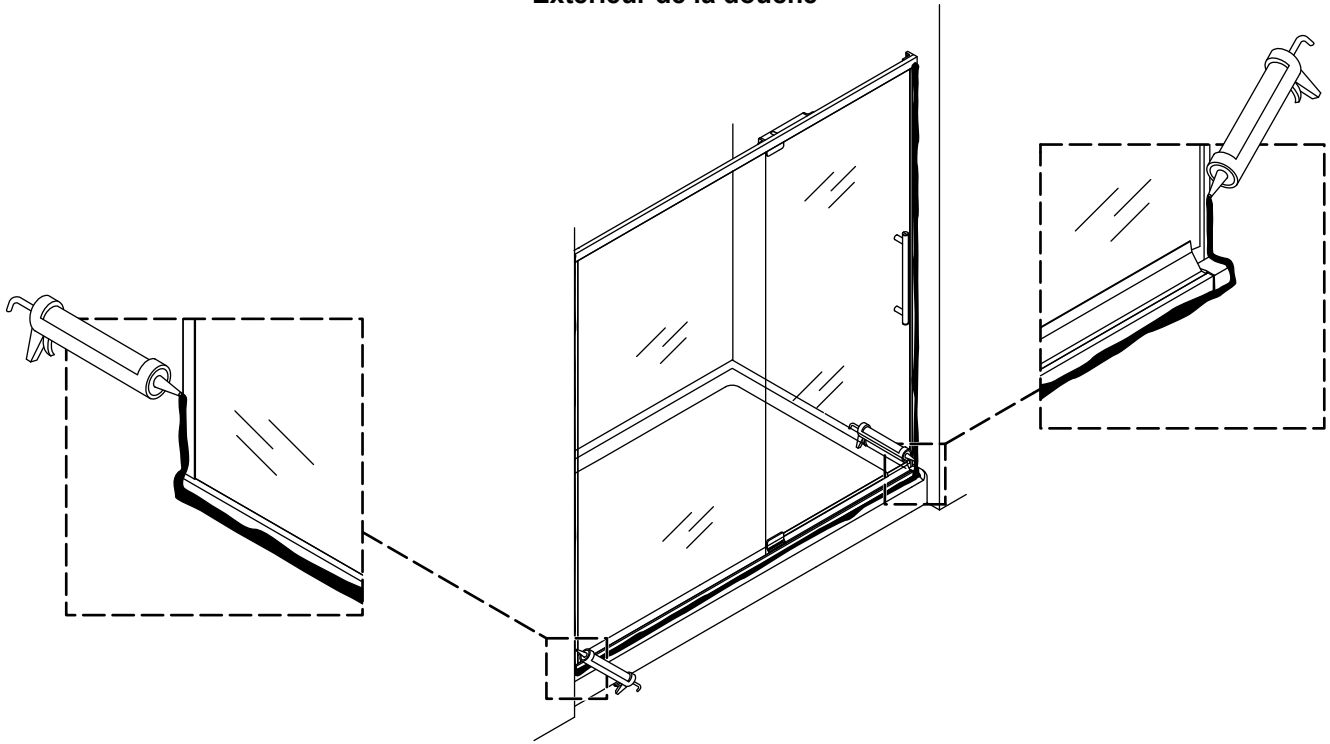

- Appliquer du mastic d'étanchéité à la silicone à 100 % sur les rebords extérieurs des montants muraux et du seuil.
- Appliquer du mastic d'étanchéité à la silicone à 100 % sur le joint d'étanchéité à l'emplacement où le montant avec gâche entre en contact avec le seuil et le mur.

Dépannage

Ce guide de dépannage est destiné à fournir une aide d'ordre général uniquement. Pour obtenir un service de garantie, s'adresser au concessionnaire ou au distributeur en gros, ou s'adresser au centre de services à la clientèle en utilisant les renseignements fournis à l'avant de ce manuel.

Symptômes	Cause probable	Action recommandée
1. La porte fait du bruit lorsqu'elle est ouverte ou fermée.	<p>A. Le panneau fixe ballote dans le montant mural.</p> <p>B. Le seuil ballote lorsque l'on ferme la porte.</p>	<p>A. Vérifier que le joint de calage latéral est installé entre le verre et le montant mural pour toute la hauteur du panneau de verre. Laisser entièrement sécher le mastic d'étanchéité à la silicone pendant 24 heures avant d'utiliser la douche.</p> <p>B. Appliquer du mastic d'étanchéité à la silicone à 100 % le long du joint entre le seuil et la base de la douche. Laisser entièrement sécher le mastic d'étanchéité à la silicone pendant 24 heures avant d'utiliser la douche. Vérifier que la vis d'arrêt, qui connecte la pince de la charnière supérieure à l'ensemble de fermeture lente, est entièrement sécurisée. Utiliser un adhésif frein-filet si nécessaire.</p>
2. Il est difficile de déplacer la porte ou elle ne s'ouvre pas.	<p>A. Le joint d'étanchéité inférieur du panneau pivotant interfère avec le seuil.</p>	<p>A. Découper l'aileron sur le joint d'étanchéité inférieur du panneau pivotant.</p>
3. Fuites d'eau.	<p>A. Fuites d'eau sous le seuil.</p> <p>B. Fuites d'eau sous le panneau pivotant.</p> <p>C. Fuites d'eau entre le panneau fixe et le montant mural.</p> <p>D. Fuites d'eau entre le mur et le montant mural ou le seuil et le montant mural.</p>	<p>A. Appliquer du mastic d'étanchéité à la silicone à 100 % sur le bord extérieur du seuil. Voir les instructions du fabricant du mastic d'étanchéité à la silicone avant d'utiliser la douche.</p> <p>B. Vérifier que le joint d'étanchéité inférieur est assis correctement sur le panneau de verre.</p> <p>C. Vérifier que le joint de calage latéral est installé entre le verre et le montant mural pour toute la hauteur du panneau de verre.</p> <p>D. Appliquer du mastic d'étanchéité à la silicone à 100 % le long du joint intérieur et du joint extérieur entre le montant mural et le mur. Ne pas appliquer du mastic d'étanchéité à la silicone à l'intérieur du seuil. Laisser entièrement sécher le mastic d'étanchéité à la silicone pendant 24 heures avant d'utiliser la douche. Voir les instructions du fabricant du mastic d'étanchéité à la silicone avant d'utiliser la douche.</p>
4. La porte ne se ferme pas.	<p>A. La pièce de garniture du support de charnière dans le support de la charnière inférieure est installée à l'envers.</p>	<p>A. Retirer le panneau pivotant. Tourner la pièce de garniture du support de charnière de manière à ce que la cheville se trouve dans le trou tourné vers les trous de la poignée sur le panneau pivotant.</p>

Instrucciones de instalación

Puerta pivotante de ducha

ES

Gracias por elegir KOHLER

¿Necesita ayuda? Comuníquese con nuestro Centro de Atención al Cliente.

- EE. UU./Canadá: 1-800-4KOHLER (1-800-456-4537) México: 001-800-456-4537
Horario de atención: Lunes a viernes de 8:00 AM a 5:00 PM (tiempo del centro)
Idiomas: inglés, español, y servicios de traducción disponibles.
- **Piezas de repuesto:** kohler.com/serviceparts
- **Cuidado y limpieza:** kohler.com/clean
- **Patentes:** kohlercompany.com/patents

Garantía

A este producto lo cubre la **garantía comercial limitada de un año para puertas de bañeras y de duchas de KOHLER®**, que puede consultarse en kohler.com/warranty. Solicite al Centro de Atención al Cliente una copia impresa de los términos de la garantía.

Herramientas y materiales requeridos

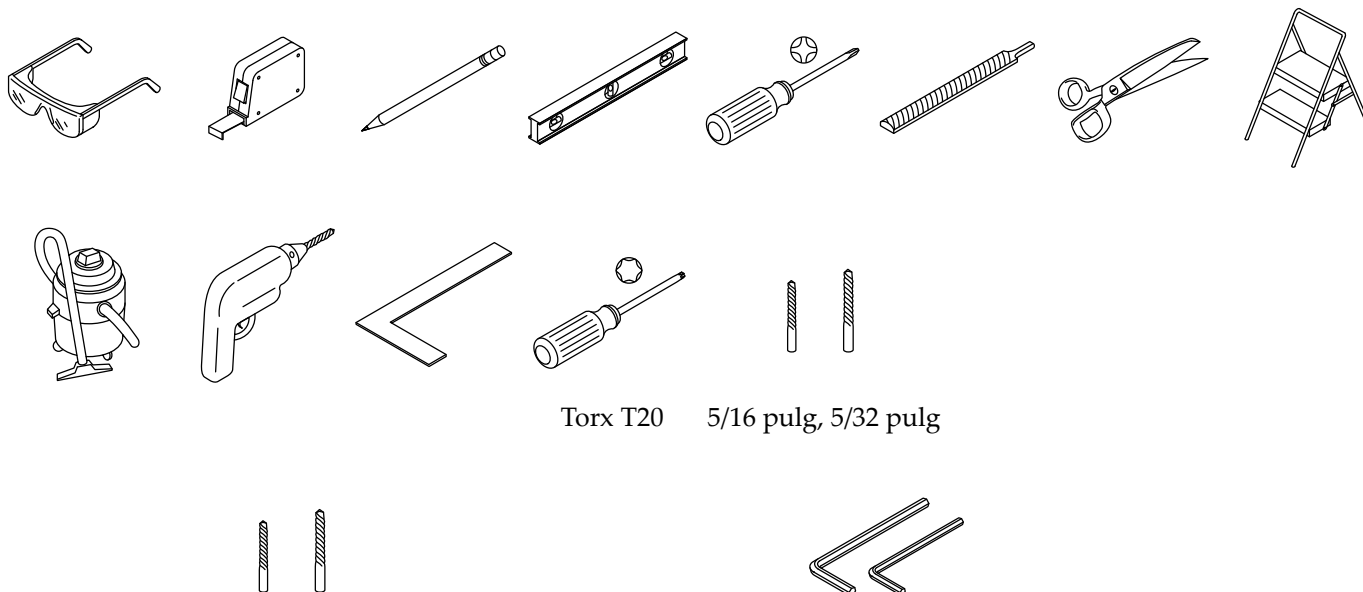

Brocas para mampostería para azulejo: 5/16 pulg Juego de llaves hexagonales (estándar y métricas)

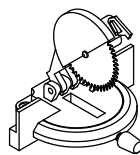
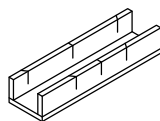
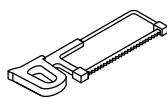

Sierra de 32 dientes/pulg Caja de ingletes Cuchilla de corte de aluminio (se recomienda) Cinta de enmascarar

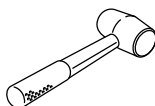
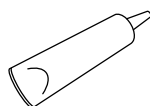











Cinta de pintor Sellador 100 % de silicona Mazo de goma Guantes de protección

Herramientas y materiales adicionales requeridos:

- Cortador de PVC

Antes de comenzar

-  **AVISO: Riesgo de sufrir lesiones graves.** Daños previos a la instalación pueden ocasionar que el vidrio se quiebre en pedazos. Revise el vidrio y todas las piezas antes de la instalación.
-  **AVISO: Riesgo de sufrir lesiones graves.** Si la instalación se hace de manera incorrecta, el vidrio podría quebrarse en pedazos. Siga todas las instrucciones de instalación.
-  **AVISO: Riesgo de sufrir lesiones graves.** No intente recortar el vidrio templado. El vidrio templado se quebrará en pedazos al recortarlo.
-  **AVISO: Riesgo de sufrir lesiones graves.** Para evitar sufrir lesiones, siempre use anteojos de seguridad al cortar y al taladrar.
-  **PRECAUCIÓN: Riesgo de sufrir lesiones personales.** Use guantes de seguridad y mangas largas al instalar la puerta.
-  **PRECAUCIÓN: Riesgo de sufrir lesiones personales.** El vidrio templado no debe estar en contacto con superficies duras, ya que podría quebrarse en pedazos. No toque el borde de un panel de vidrio templado con herramientas ni con ningún otro objeto duro.
-  **PRECAUCIÓN: Riesgo de ocasionar daños al producto.** No retire los protectores esquineros del vidrio.
-  **PRECAUCIÓN: Riesgo de ocasionar daños materiales.** Verifique que la base de la ducha quede plana y nivelada para evitar daños ocasionados por el agua.
-  **PRECAUCIÓN: Riesgo de causar daños.** Cubra la base de la ducha o de la bañera para evitar daños.
-  **PRECAUCIÓN: Riesgo de ocasionar daños materiales.** Siga las instrucciones para aplicar sellador 100 % de silicona a la puerta de la ducha. Si se sellan áreas distintas a las que se indican en las instrucciones de instalación, podrían ocasionarse fugas.

¡IMPORTANTE! Deje este documento para el usuario final.

Se requieren 2 personas para hacer esta instalación.

Cumpla todos los códigos locales de plomería y construcción.

LEA Y SIGA TODAS LAS INSTRUCCIONES.

GUARDE ESTAS INSTRUCCIONES.

**E
S**

Identificación de piezas

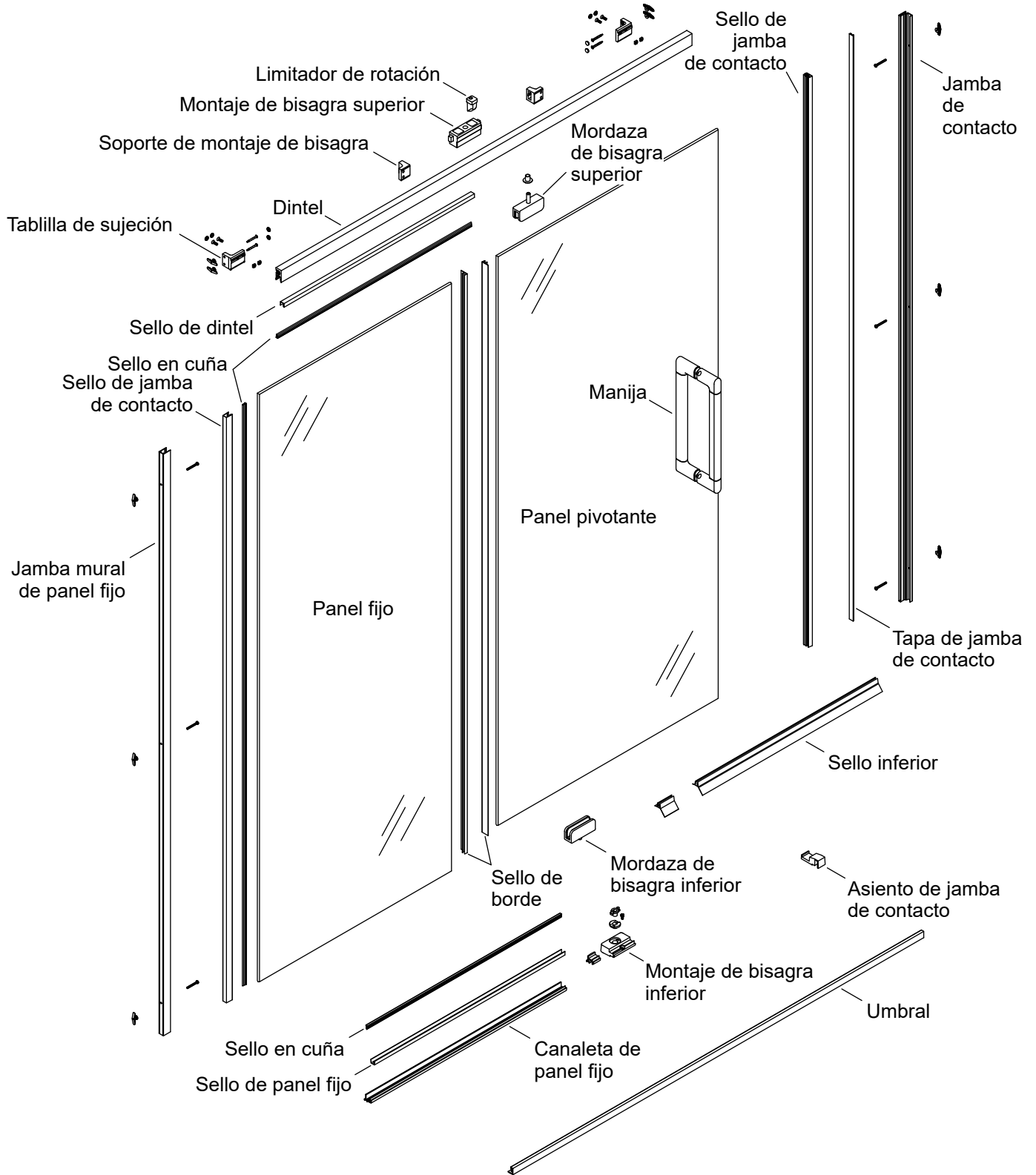

E
S

Lista de piezas

ES



Dintel (cant. 1)

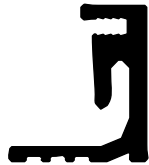

Umbral (cant. 1)

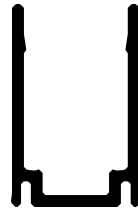

Jamba mural del panel fijo (cant. 1)

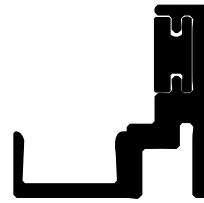

Jamba de contacto (cant. 1)



Tapa de jamba de contacto (cant. 1)

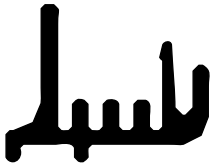

Canaleta del panel fijo (cant. 1)

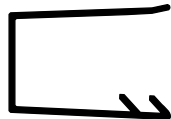

Sello de jamba mural del panel fijo (cant. 1)

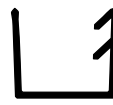

Sello del panel fijo (cant. 2)

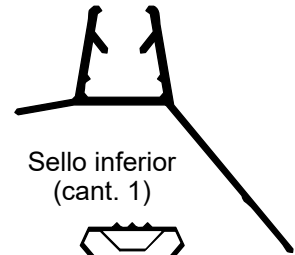

Sello inferior (cant. 1)



Cinta adhesiva de calzo de ajuste (cant. 1)



Sello en cuña (cant. 2)



Sello de borde (cant. 2)



Sello de jamba de contacto (cant. 1)

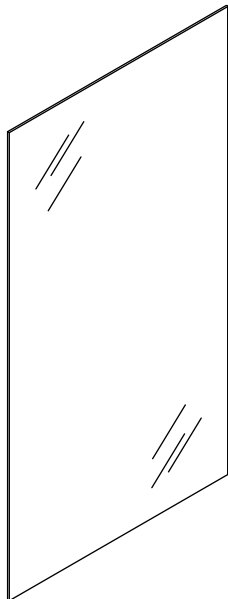

Panel fijo (cant. 1)

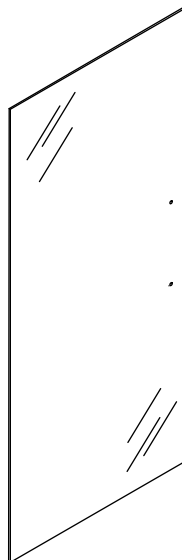

Panel pivotante (cant. 1)

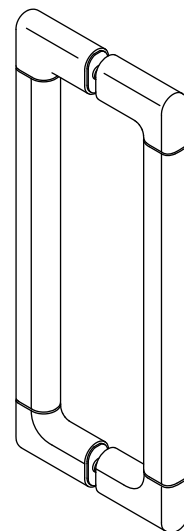

Ensamblaje de manija (cant. 1)

Lista de piezas (continuación)



Tornillo #8-18 x 2-1/2 pulg
(cant. 6)



Tornillo #8-18 x 1-1/2 pulg
(cant. 4)



Tornillo M5 x 16 mm
(cant. 6)



Tornillo M4.8 x 19 mm
(cant. 1)



Tuerca cuadrada
(cant. 10)

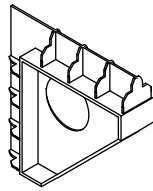

Herramienta de
alineación (cant. 1)



Anclaje de
pared (cant. 10)

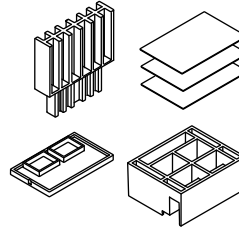

Bloque de instalación
y piezas (cant. 1)

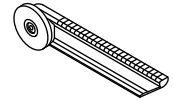

Herramienta de
instalación de sello
en cuña (cant. 1)



Tornillo #12-24 X 5/8 pulg
(cant. 2)



Tornillo M5 x 20 mm
(cant. 4)

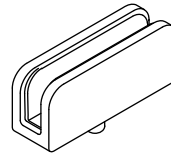

Mordaza de bisagra inferior
(cant. 1)

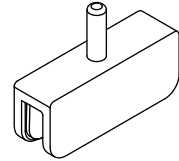

Mordaza de bisagra superior
(cant. 1)

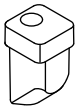

Limitador de rotación
(cant. 1)

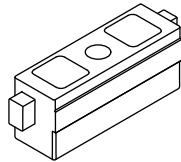

Montaje de bisagra
superior (cant. 1)



Inserto de montaje
de bisagra (cant. 1)



Buje de bisagra
superior (cant. 1)



Buje de bisagra
inferior (cant. 1)

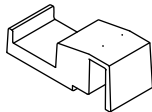

Asiento de jamba
de contacto (cant. 1)



Espaciador de montaje
de bisagra (cant. 1)

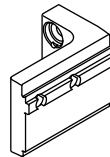

Tablilla de sujeción
(izquierda) (cant. 1)

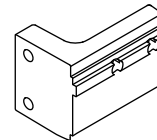

Tablilla de sujeción
(derecha) (cant. 1)



Cubretornillo
(cant. 10)



Tornillo #10-24 x 3/8 pulg
(cant. 1)

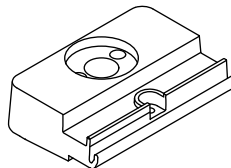

Montaje de bisagra
inferior (cant. 1)

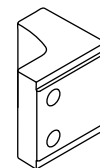

Soporte de montaje
de bisagra (cant. 2)

1. Confirme la compatibilidad de la base de la ducha o del reborde de la bañera con las paredes

ES

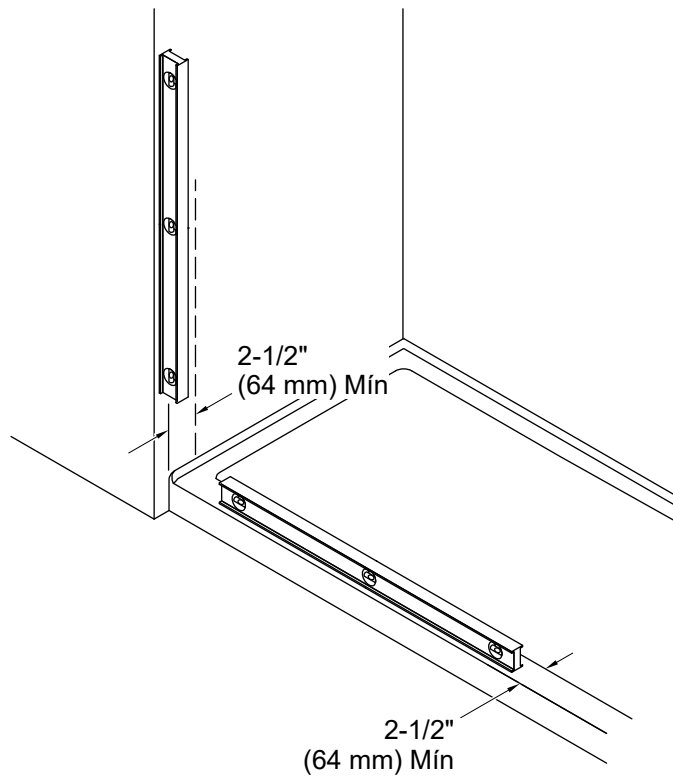

¡IMPORTANTE! Para asegurar la alineación y el funcionamiento correctos, confirme que el reborde de la base de la ducha o de la bañera y las paredes cumplan los siguientes requisitos. No instale la puerta si no se cumplen estos requisitos.

- Debe haber por lo menos 2-1/2" (64 mm) de superficie plana en la base de la ducha o en las paredes de la bañera.
- Debe haber por lo menos 2-1/2" (64 mm) de superficie plana en la base de la ducha o en el reborde de la bañera.
- Las paredes deben quedar a menos de 3/4" (19 mm) de estar a plomo.
- La base de la ducha o el reborde de bañera deben estar planos y nivelados entre las paredes.

2. Determine la posición de la puerta

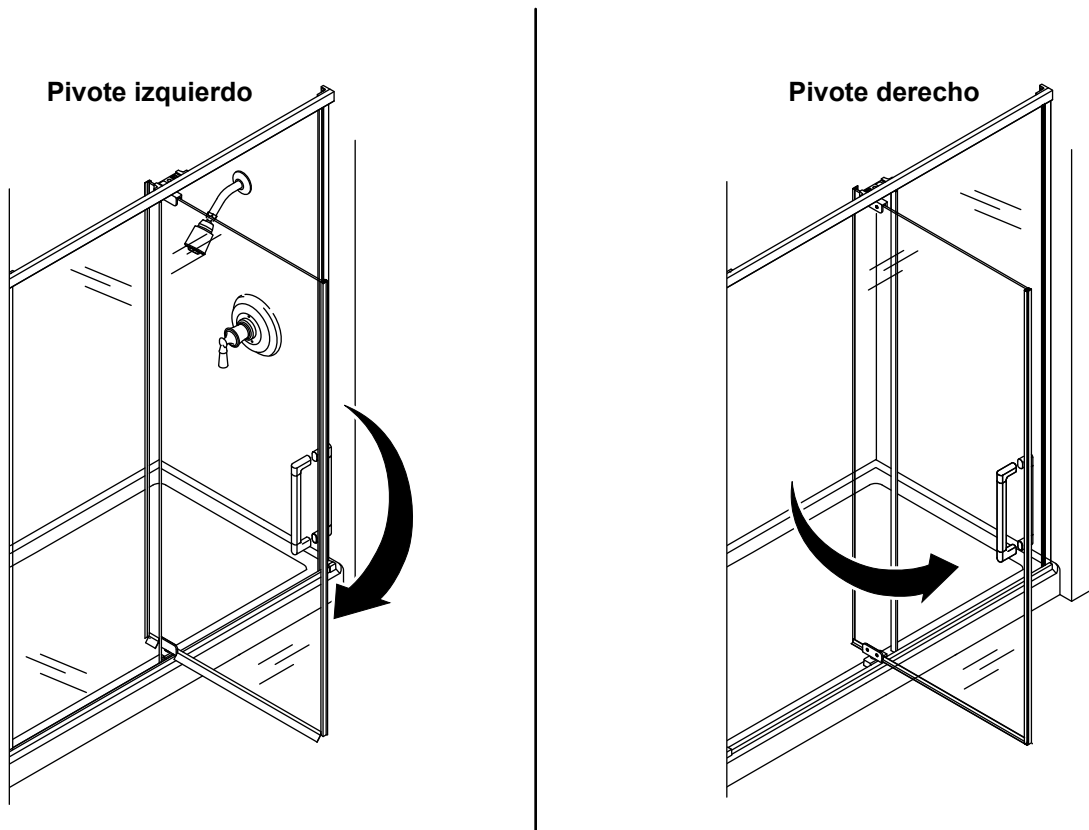

¡IMPORTANTE! En los pasos de instalación se muestra una configuración de pivote izquierdo, a menos que se indique lo contrario.

- Determine si la puerta va a ser instalada con pivote izquierdo o derecho.
- Se recomienda:** Instale el panel pivotante en el mismo lado del cabezal de la ducha. Se incluye un sello de borde adicional para instalaciones en las que la configuración recomendada no sea posible.

3. Mida y recorte el umbral

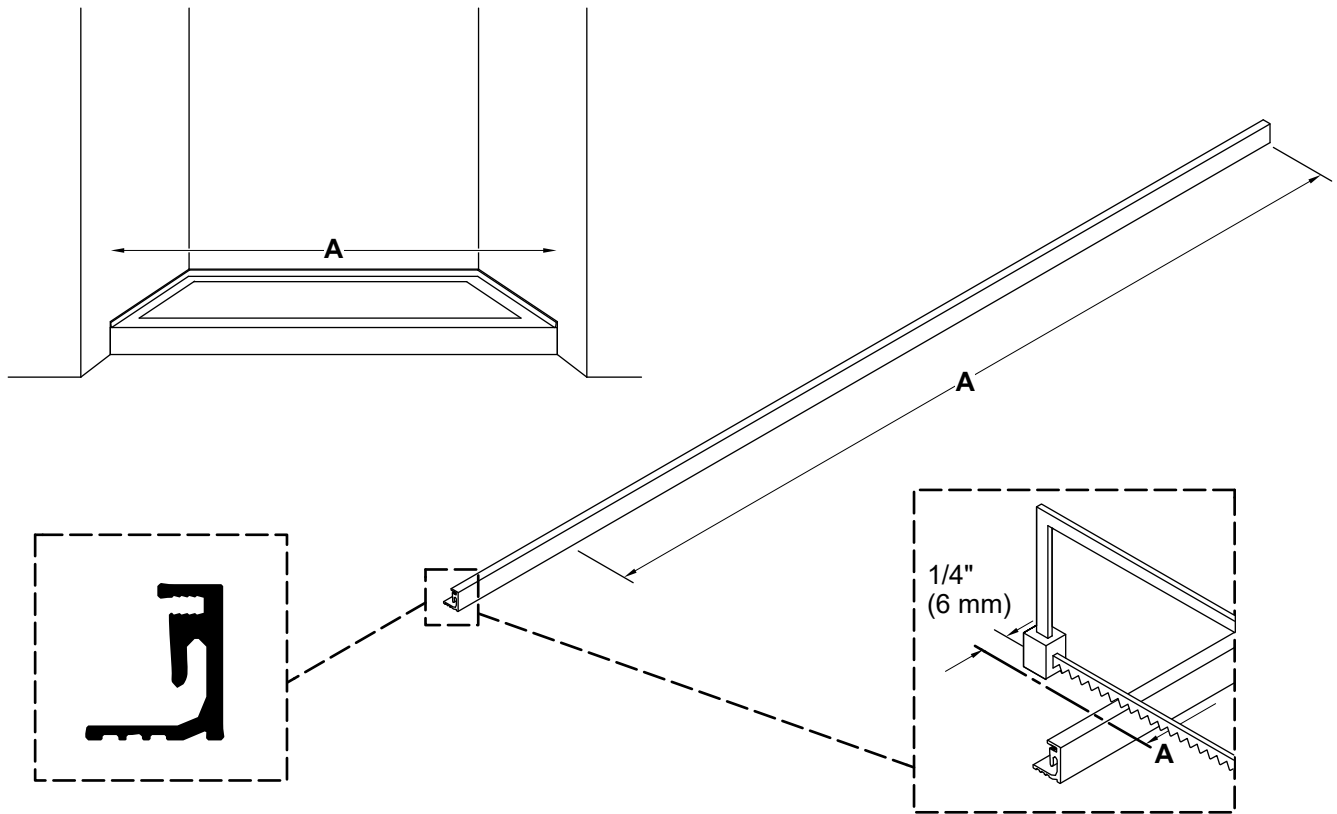

⚠ AVISO: Riesgo de sufrir lesiones graves. Para evitar sufrir lesiones, siempre use anteojos de seguridad al cortar y al taladrar.

- Proteja la superficie de la ducha con una lona.
- Mida la distancia "A" entre las paredes de la ducha, y marque la distancia en el umbral.
- Reste 1/4" (6 mm) a partir de "A", y haga una segunda marca en el umbral, como se indica.
- Recorte el umbral en la línea marcada, y lime todos los bordes ásperos.

4. Instale cinta adhesiva de calzo de ajuste (si corresponde)

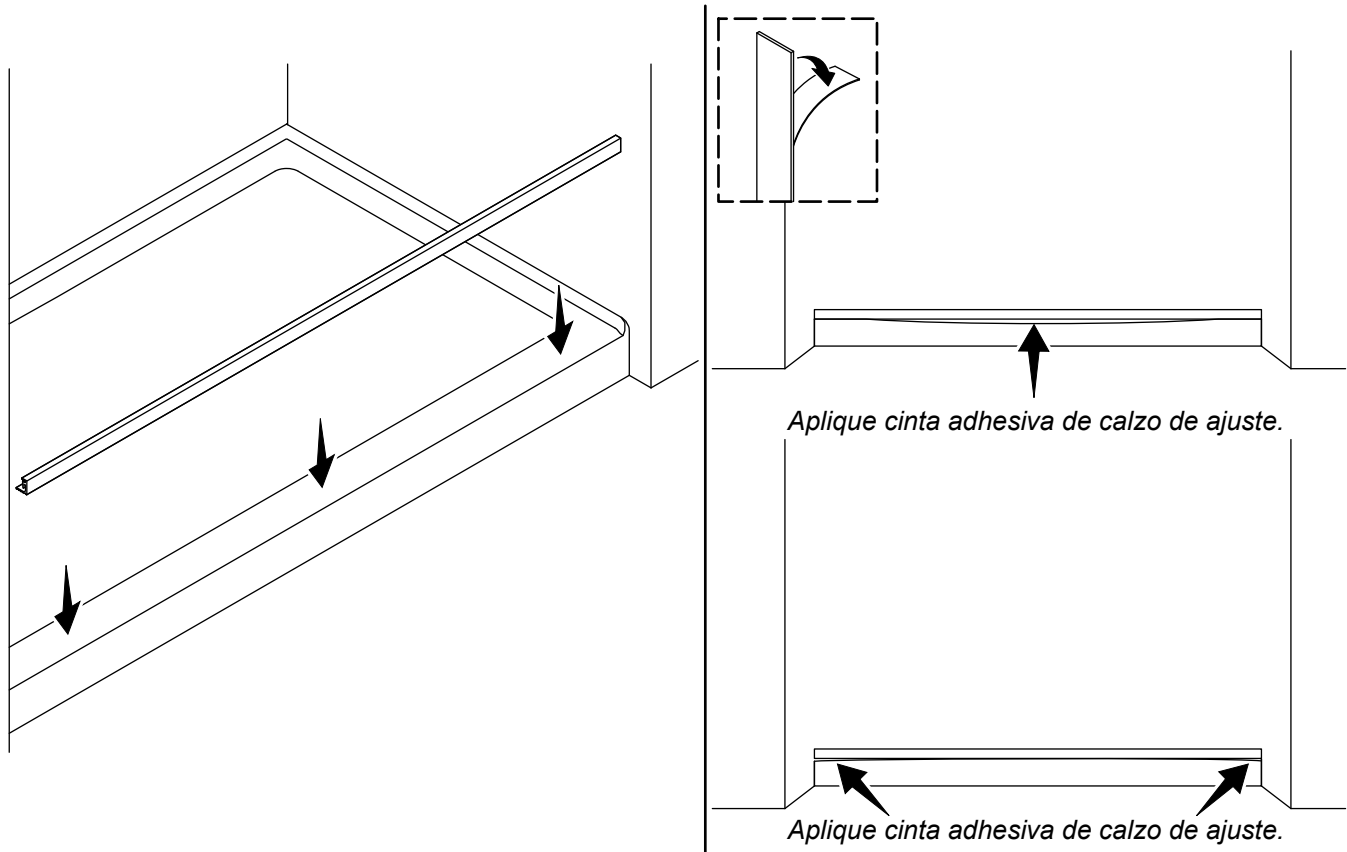

- Verifique que el umbral quede plano sobre la base de la ducha.
- Si hay separaciones entre el umbral y la base de la ducha, aplique la cinta adhesiva de calzo de ajuste (que se incluye), de 3" (76 mm) a 4" (102 mm) de largo, a la cara inferior del umbral.

5. Ensamble el umbral

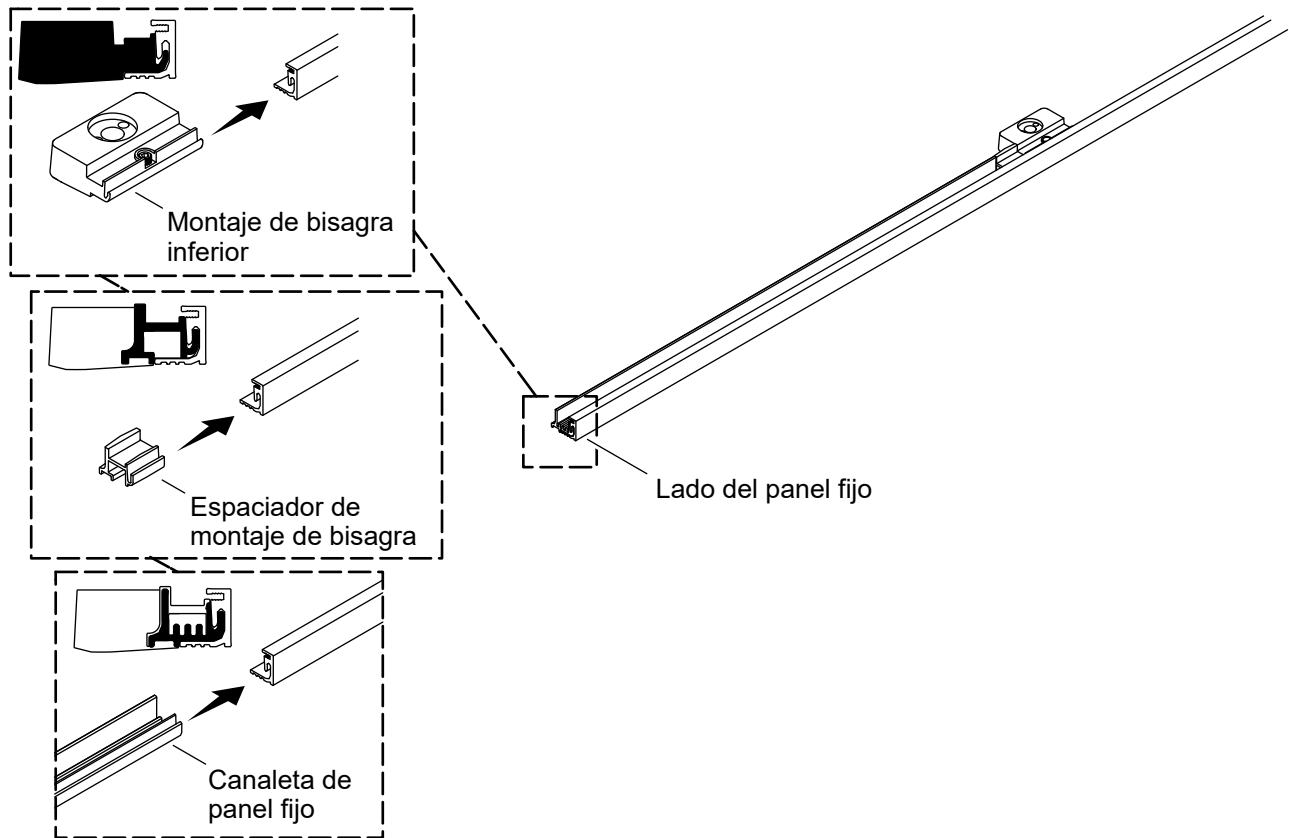

- Antes de instalar el montaje de la bisagra inferior, verifique que el perno quede al ras con la cara inferior del montaje de la bisagra inferior.
- Desde el lado del panel fijo, introduzca en el umbral el montaje de la bisagra, el espaciador del montaje de la bisagra, y la canaleta del panel fijo .
- No apriete el tornillo en el montaje de la bisagra inferior.

6. Coloque el umbral en su lugar

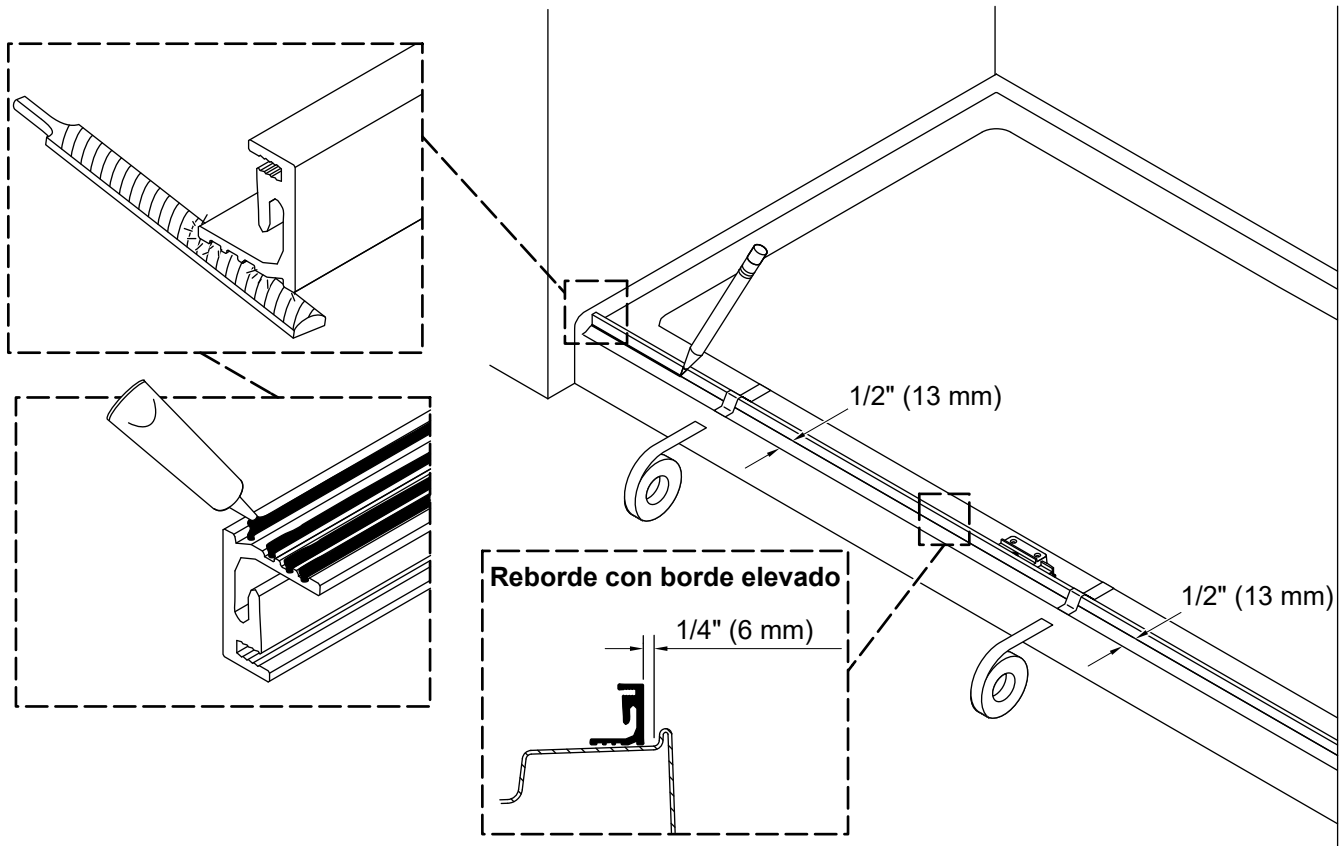

AVISO: El umbral debe quedar asentado sobre una superficie plana.

- De ser necesario, lime los extremos del umbral para que se ajusten a las paredes de la ducha. Con una moneda iguale y transfiera el radio de cada esquina.
- Si la base de la ducha o el reborde de la bañera es plano:** Coloque el umbral a 1/2" (13 mm) del frente de la base de la ducha o del reborde de la bañera, a todo su largo, y marque el lugar.
- Si la base de la ducha o el reborde de la bañera tiene un borde elevado:** Alinee el umbral a 1/4" (6 mm) a partir de la parte posterior del borde elevado a todo su largo, y marque este lugar.
- Aplique sellador 100 % de silicona dentro de las ranuras en la parte inferior del umbral.
- Cambie de posición el umbral al lugar marcado previamente. Verifique que el umbral quede al ras contra la pared del panel fijo. Sostenga con firmeza el umbral en su lugar con cinta de enmascarar.

7. Instale la jamba mural del panel fijo

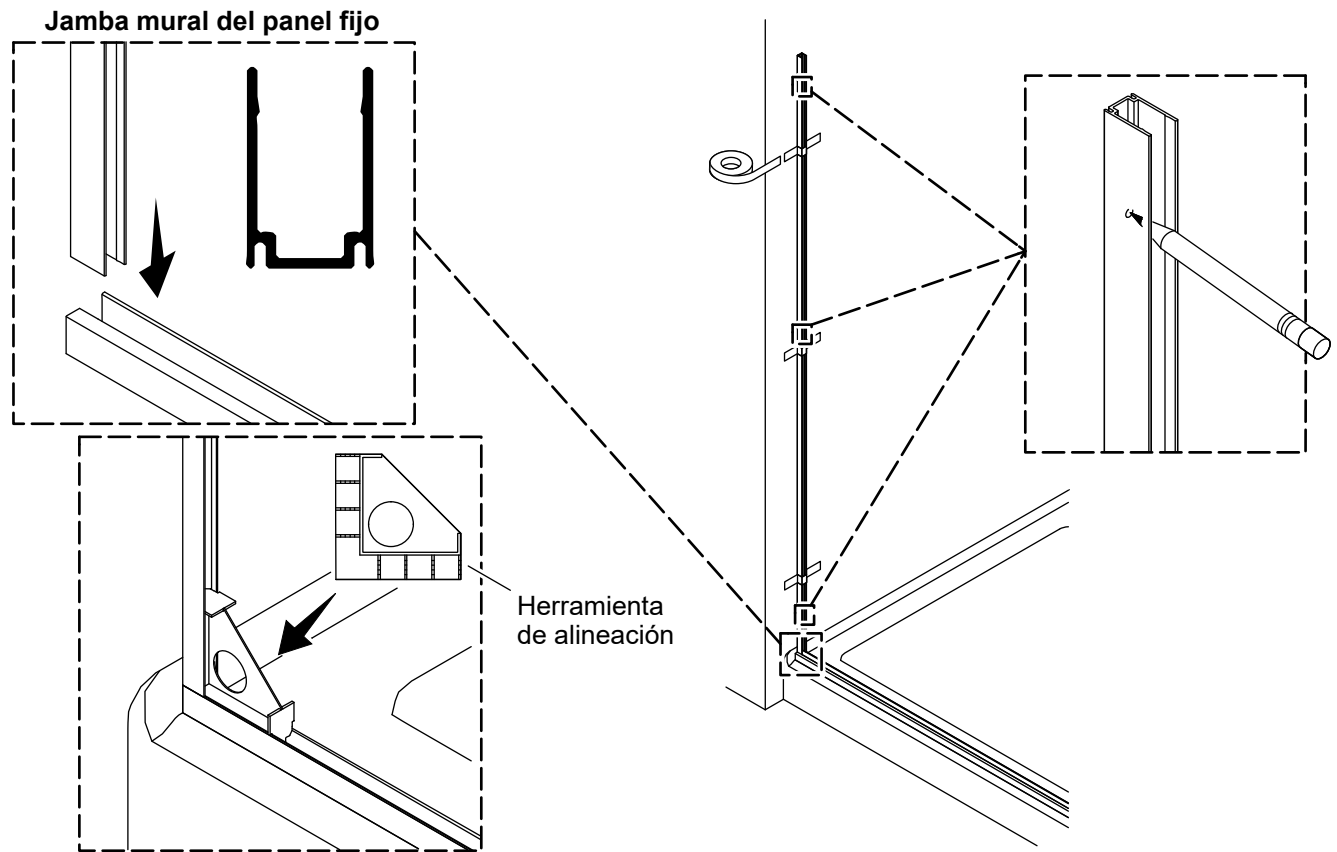

¡IMPORTANTE! La jamba mural del panel fijo debe quedar justa contra el umbral y la pared.

- Coloque la jamba mural del panel fijo sobre el umbral, contra la pared.
- Deslice la herramienta de alineación hacia dentro del umbral y de la jamba mural del panel fijo.
- Coloque a plomo la jamba mural del panel fijo.
- Pegue bien con cinta de enmascarar la jamba mural del panel fijo en su lugar, y marque su lugar.
- Verifique que el umbral quede alineado con el lugar previamente marcado.
- Con un lápiz, marque el lugar para los orificios para anclajes en la jamba mural del panel fijo.
- Retire la jamba mural del panel fijo, y colóquela a un lado.

8. Instale la jamba mural del panel fijo

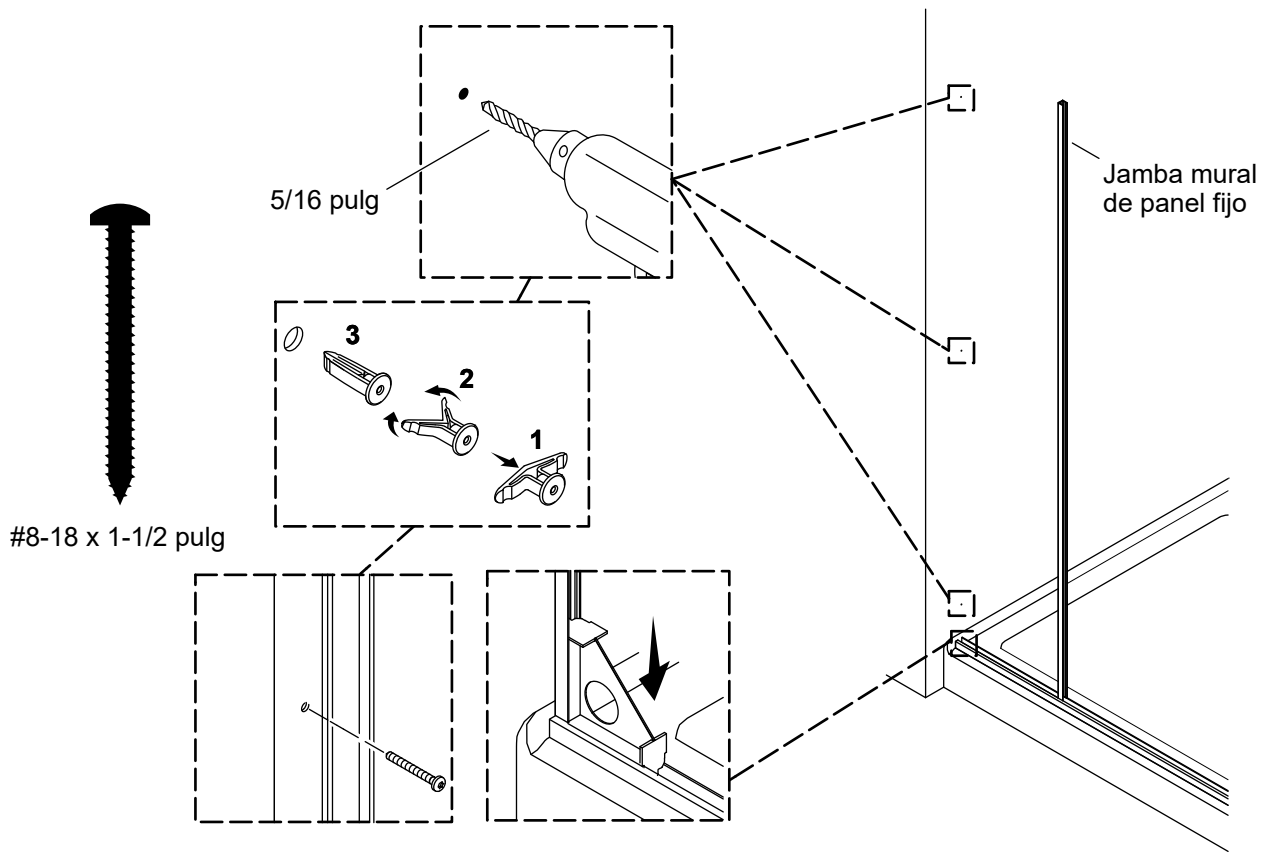

⚠ AVISO: Riesgo de ocasionar daños al producto. No use un taladro ni una herramienta motorizada de impacto para apretar los tornillos. Un taladro o una herramienta motorizada de impacto podrían barrer la cabeza del tornillo.

- Con la broca de 5/16 pulg, taladre un orificio en cada uno de los lugares marcados. En paredes de azulejo use una broca para mampostería.
- Instale los anclajes de pared, que se incluyen. De ser necesario, dé golpes ligeros a los anclajes hasta que queden al ras contra la pared.
- Limpie por completo la base de la ducha y las paredes.
- Vuelva a colocar la jamba mural del panel fijo, alineada con los orificios de anclaje. Coloque la herramienta de alineación en el umbral y en la jamba mural del panel fijo. Verifique que la jamba mural del panel fijo esté a plomo.
- Fije la jamba mural del panel fijo con 3 tornillos #8-18 x 1-1/2 pulg.

9. Instale el sello de la jamba mural del panel fijo

ES

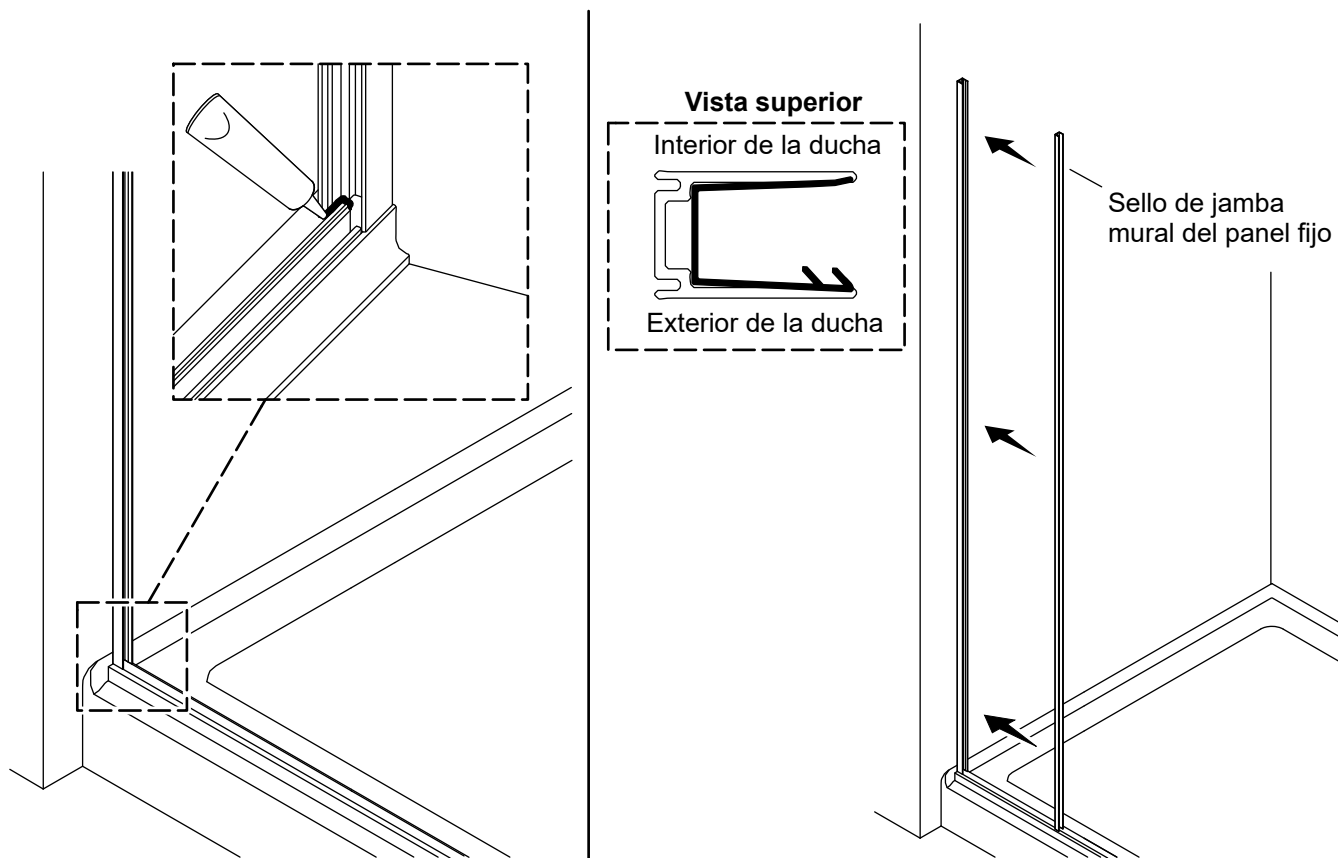

NOTA: El sello de la jamba mural del panel fijo sobresale por abajo, hacia dentro de la canaleta en el umbral.

- Aplique sellador 100 % de silicona a lo largo de la unión entre el umbral y la jamba mural del panel fijo, como se indica.
- Introduzca el sello de la jamba mural del panel fijo en la jamba mural del panel fijo, como se indica. El sello de la jamba mural del panel fijo sobresaldrá de la parte inferior de la jamba mural del panel fijo y se ajustará bien contra la parte inferior del umbral.

10. Mida y recorte los sellos del panel fijo

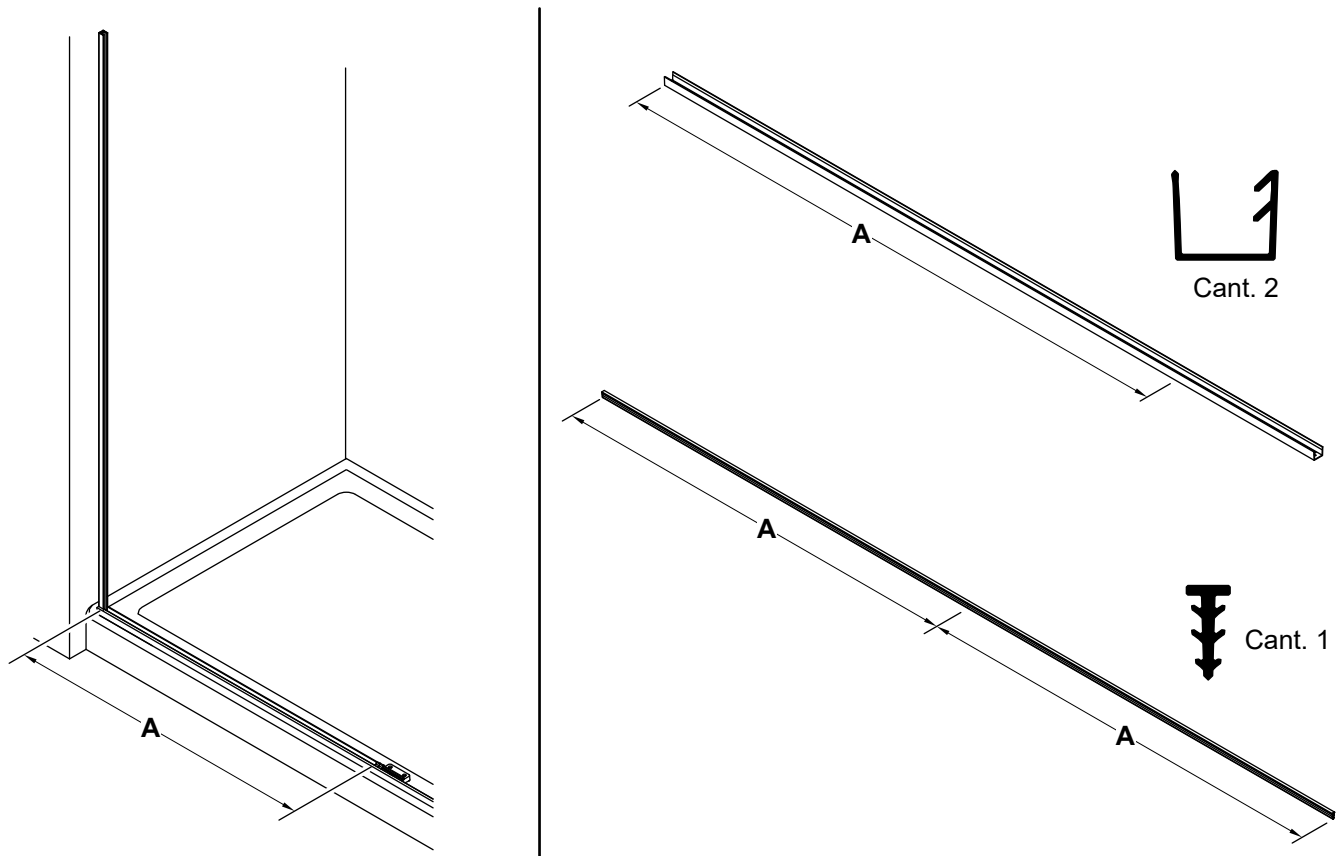

CONSEJO: Recorte un sello en cuña para crear 2 sellos en cuña más cortos, que serán usados con el sello del panel fijo y el sello del dintel.

- Mida la distancia "A" desde el borde interior de la jamba mural del panel fijo hasta el borde de la canaleta del panel fijo.
- Marque la distancia "A" en el sello del panel fijo y en el sello del dintel.
- Marque la distancia "A" dos veces en uno de los sellos en cuña para crear 2 piezas de distancia "A" igual.
- Verifique que los 4 sellos (el del dintel, el del panel fijo y 2 de cuña) sean iguales a la distancia "A".
- Recorte los sellos en la línea marcada.
- Coloque los sellos a un lado, para usarlos más adelante.

11. Instale el sello de la canaleta del panel fijo

ES

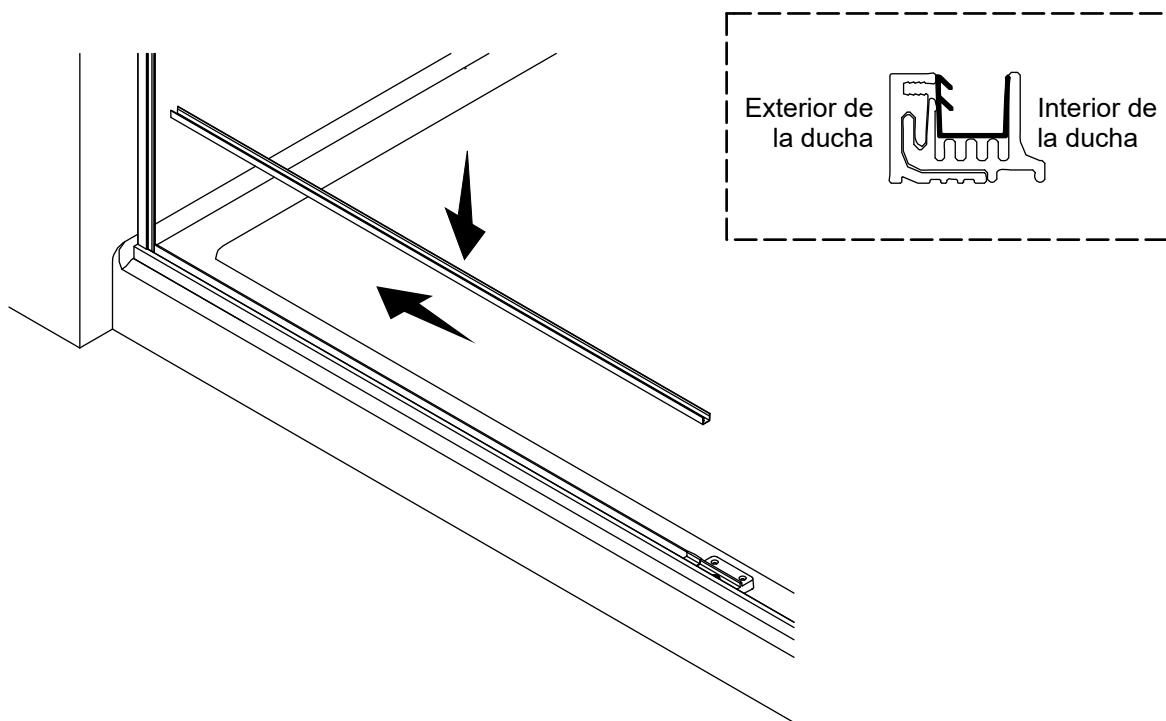

- Instale el sello de la canaleta del panel fijo al ras contra el sello de la jamba mural.

12. Instale el panel fijo

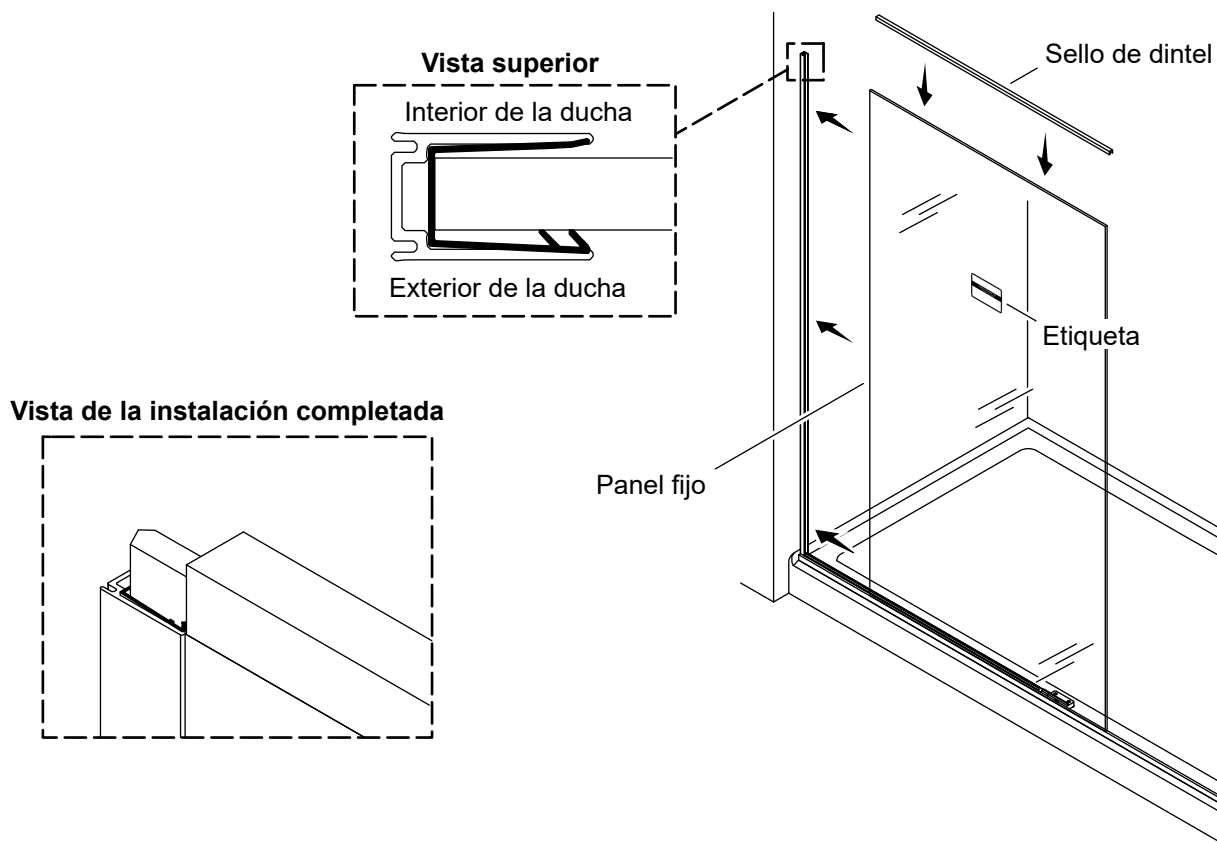

⚠ PRECAUCIÓN: Riesgo de sufrir lesiones personales. El vidrio templado podría estrellarse. Use mangas largas y ropa de protección para evitar sufrir lesiones, en caso de que el vidrio se llegara a quebrar en pedazos.

¡IMPORTANTE! La etiqueta en el panel fijo debe quedar hacia el exterior de la ducha.

- Introduzca el panel fijo en el sello de la jamba mural del panel fijo y en el sello del umbral.
- Verifique que el panel fijo esté completamente asentado en el sello del umbral, y oprimido por completo contra el sello de la jamba mural del panel fijo. **No incline el panel fijo para adaptarse a una pared que no esté a plomo.**
- Instale el sello del dintel en la parte superior del panel fijo.
- Verifique que el borde del sello del dintel esté al ras con el borde de la jamba mural del panel fijo.

13. Ajuste la canaleta del panel fijo (si corresponde)

ES

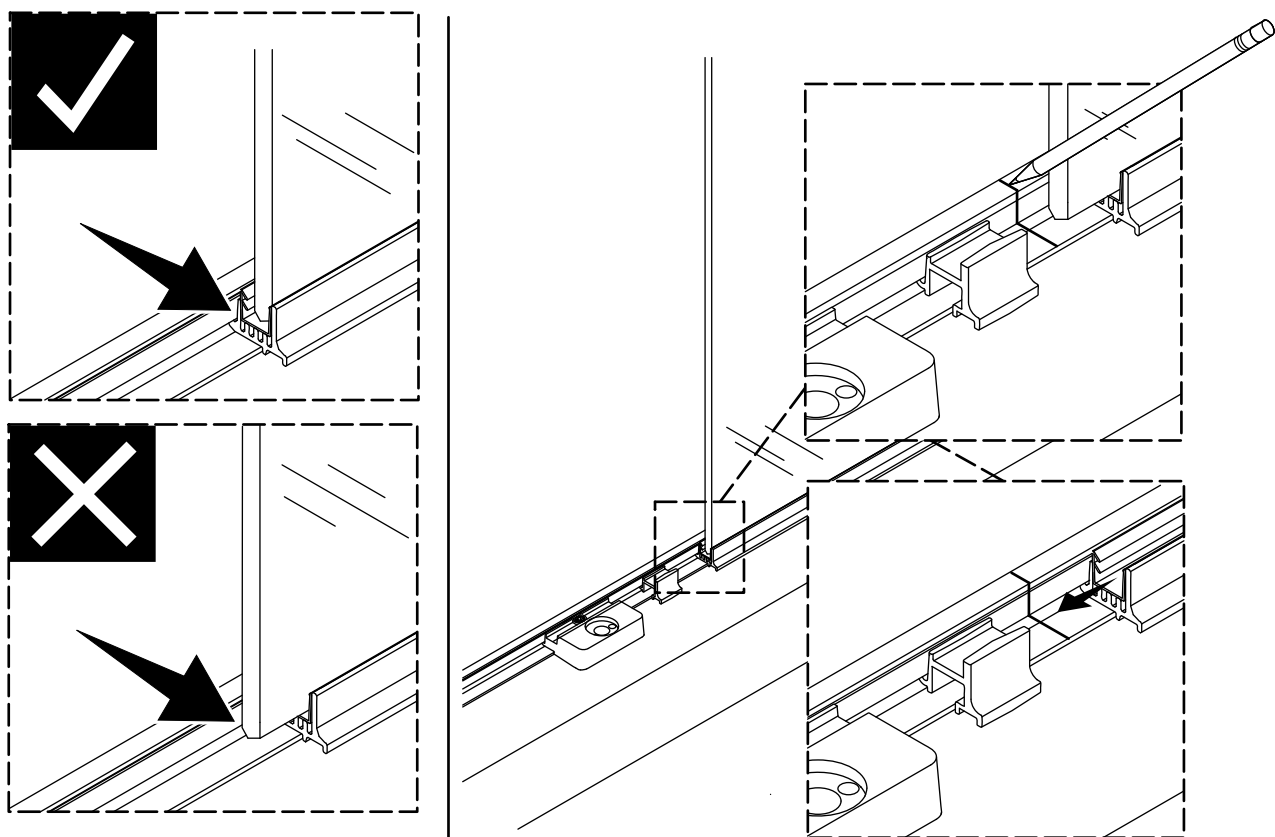

¡IMPORTANTE! El panel fijo no debe sobresalir de la canaleta del panel fijo. Verifique que el panel fijo quede correctamente asentado en la canaleta del panel fijo, para evitar la interferencia con cualquier pieza que se instale más adelante.

- Verifique que el panel fijo esté completamente asentada en la jamba mural.
- Si el panel fijo está asentado por completo y sigue sobresaliendo de la canaleta del panel fijo, marque el mural más allá del panel fijo.
- Con cuidado retire el panel fijo y colóquelo a un lado.
- Empuje la canaleta del panel fijo para alinearla con la marca hecha en el umbral.

AVISO: Al alinear la canaleta del panel fijo, por diseño, se crea una separación entre la canaleta del panel fijo y la pared.

- Vuelva a instalar el panel fijo, y verifique que este no sobresalga de la canaleta del panel fijo.

14. Instale el sello en cuña

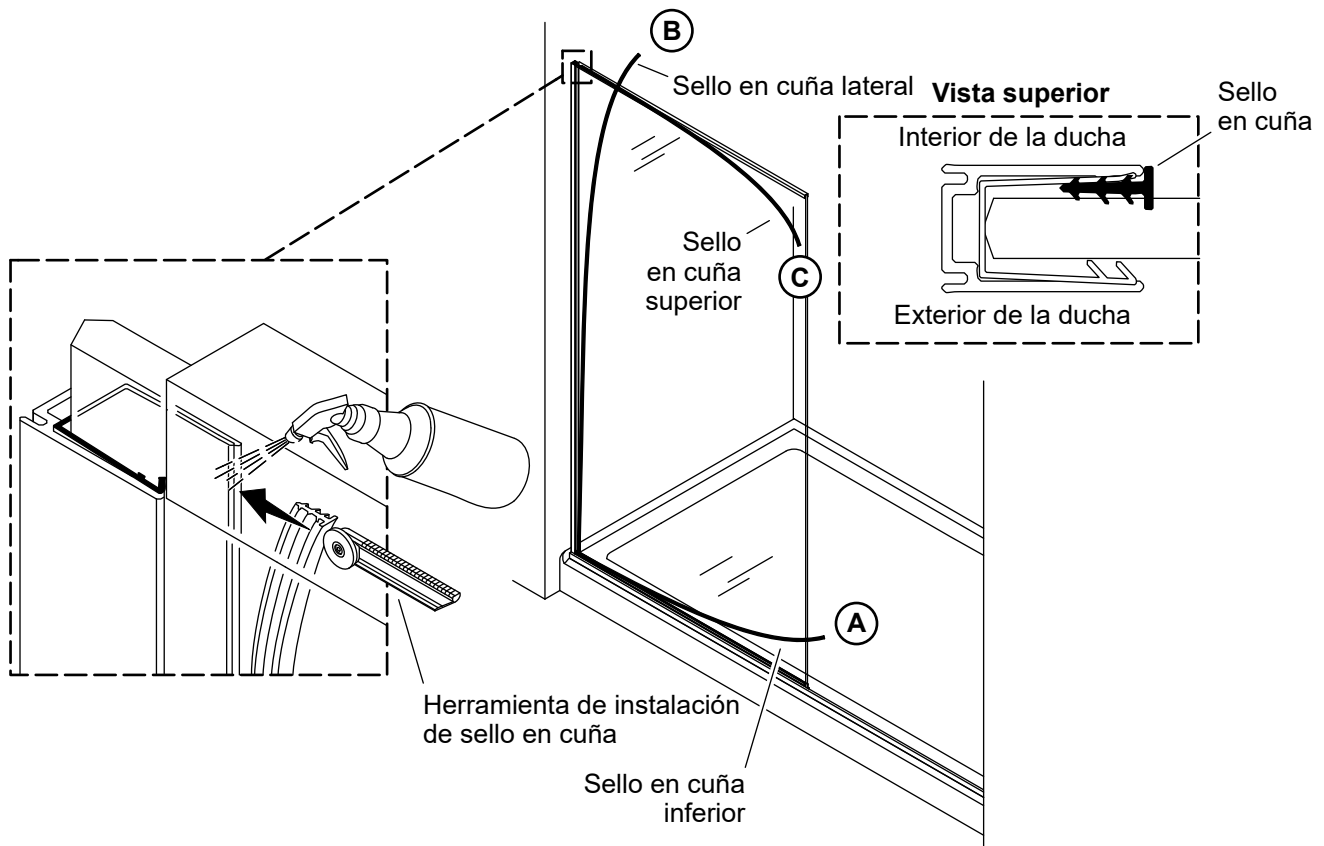

⚠ PRECAUCIÓN: Riesgo de ocasionar daños al producto. No use objetos filosos para empujar el sello en cuña a su lugar.

NOTA: Se puede usar agua para introducir más fácilmente el sello en cuña en el sello de la jamba mural del panel fijo.

(A) Sello en cuña inferior

- Comenzando en la jamba mural del panel fijo, empuje el sello en cuña inferior por completo entre el sello de la canaleta del panel fijo y el panel fijo, como se indica.
- Recorte el sello en cuña inferior, de forma que haya una separación de 1/4" (6 mm) al borde abierto del panel fijo.

(B) Sello en cuña lateral

- Comenzando por la parte inferior, empuje el sello en cuña lateral por completo entre la jamba mural del panel fijo y el panel fijo, como se indica.
- Recorte el exceso de longitud del sello en cuña lateral.

(C) Sello en cuña superior

- Empuje por completo el sello en cuña superior entre el sello del dintel y el panel fijo.
- Recorte el exceso de longitud del sello en cuña superior.

15. Instale el montaje de bisagra inferior

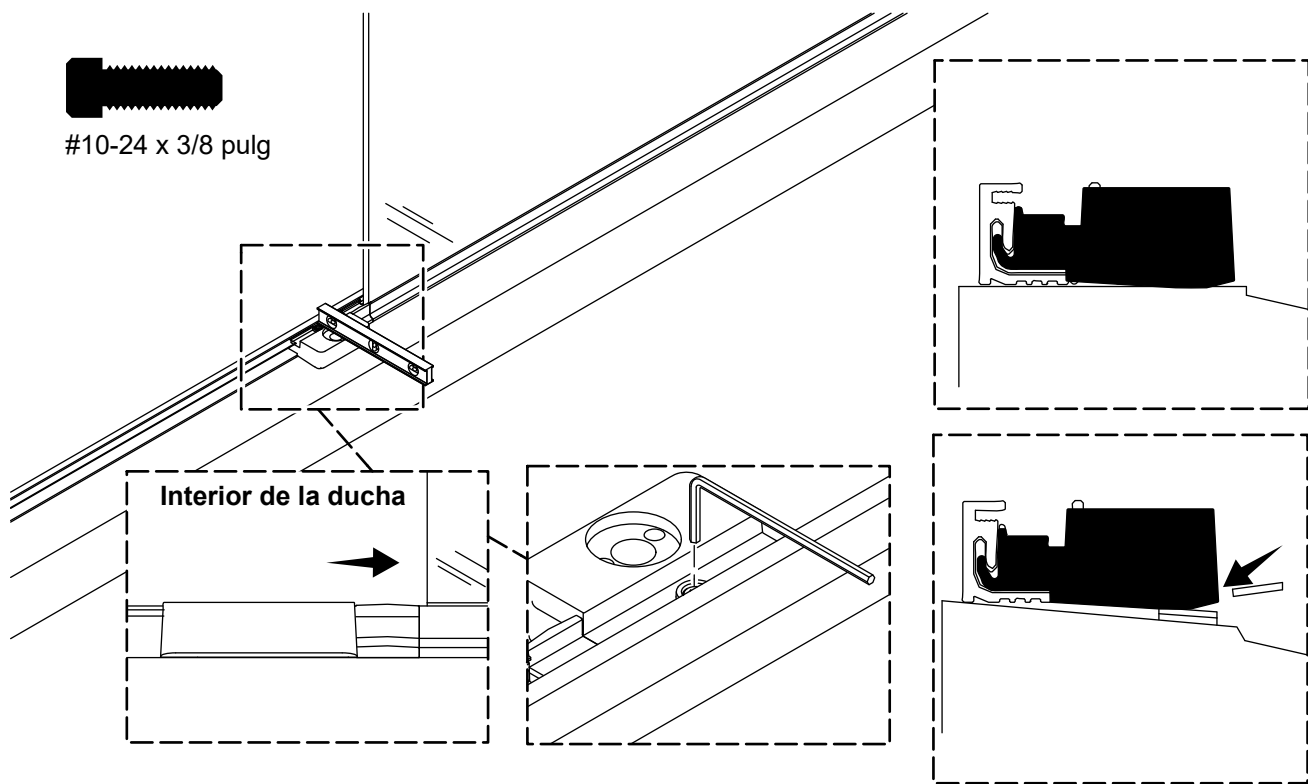

- Deslice el montaje de la bisagra inferior y el espaciador del montaje de bisagra a que quede al ras contra la canaleta del panel fijo.
- Con una llave hexagonal de 5/32 pulg, apriete el tornillo hasta que el montaje de la bisagra inferior quede fijo. Verifique que la cabeza del tornillo quede al ras o abajo de la superficie del montaje de la bisagra inferior.
- Verifique que el montaje de la bisagra inferior quede nivelado. Use la cinta adhesiva de calzo de ajuste de 2" (51 mm) a 3" (76 mm) de longitud, que se incluye, para soportar el montaje de la bisagra inferior, de ser necesario.

16. Prepare el montaje de bisagra inferior

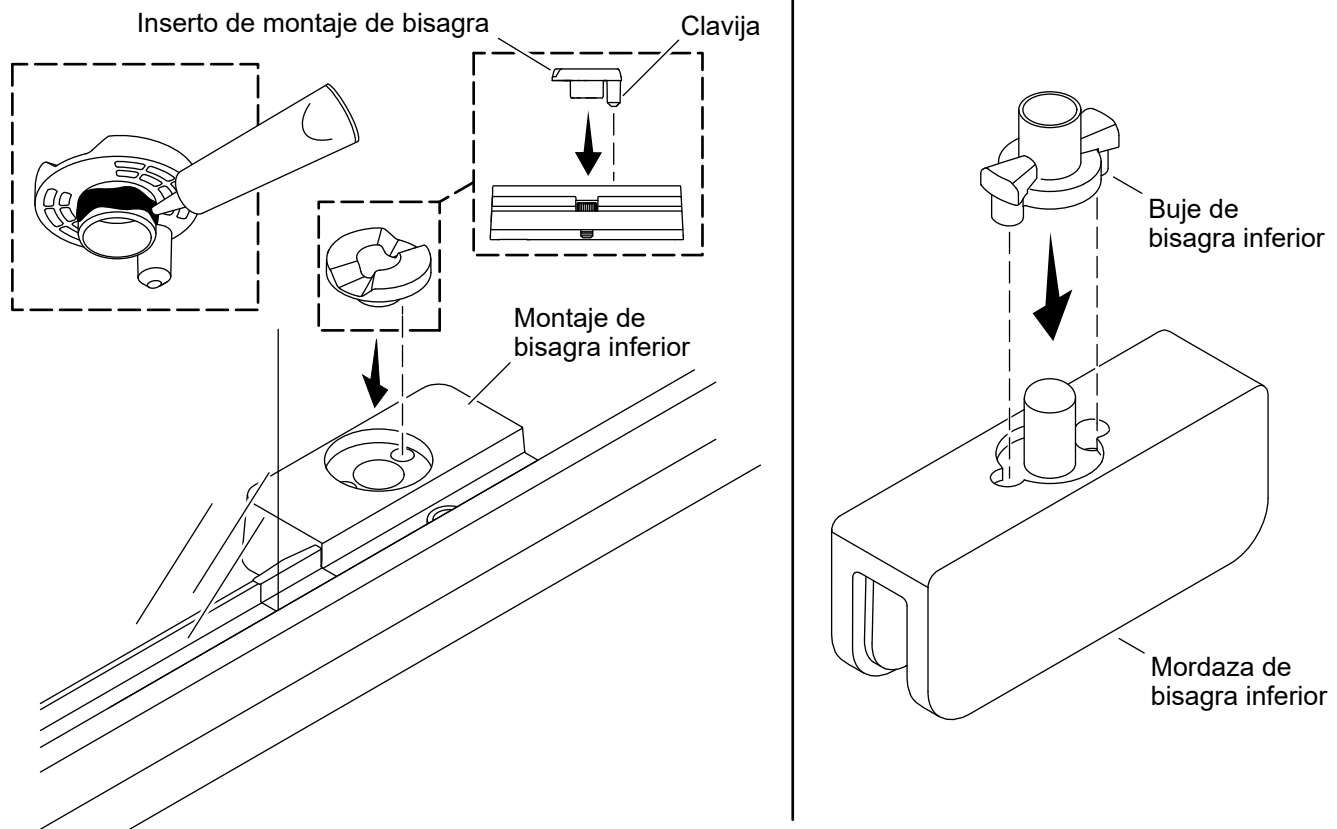

¡IMPORTANTE! Verifique que el inserto del montaje de bisagra esté instalado con la orientación correcta. Una vez que el inserto del montaje de bisagra queda instalado con sellador 100 % de silicona, es difícil retirarlo.

Montaje de bisagra inferior

- Alinee la clavija del inserto del montaje de bisagra con el orificio opuesto del panel fijo.
- Aplique sellador 100 % de silicona al exterior del eje del inserto del montaje de bisagra.
- Instale el inserto del montaje de bisagra en el montaje de la bisagra inferior.

Mordaza de bisagra inferior

- Gire la mordaza de la bisagra inferior de cabeza.
- Instale el buje de la bisagra inferior en la mordaza de la bisagra inferior.

17. Instale el asiento de la jamba de contacto

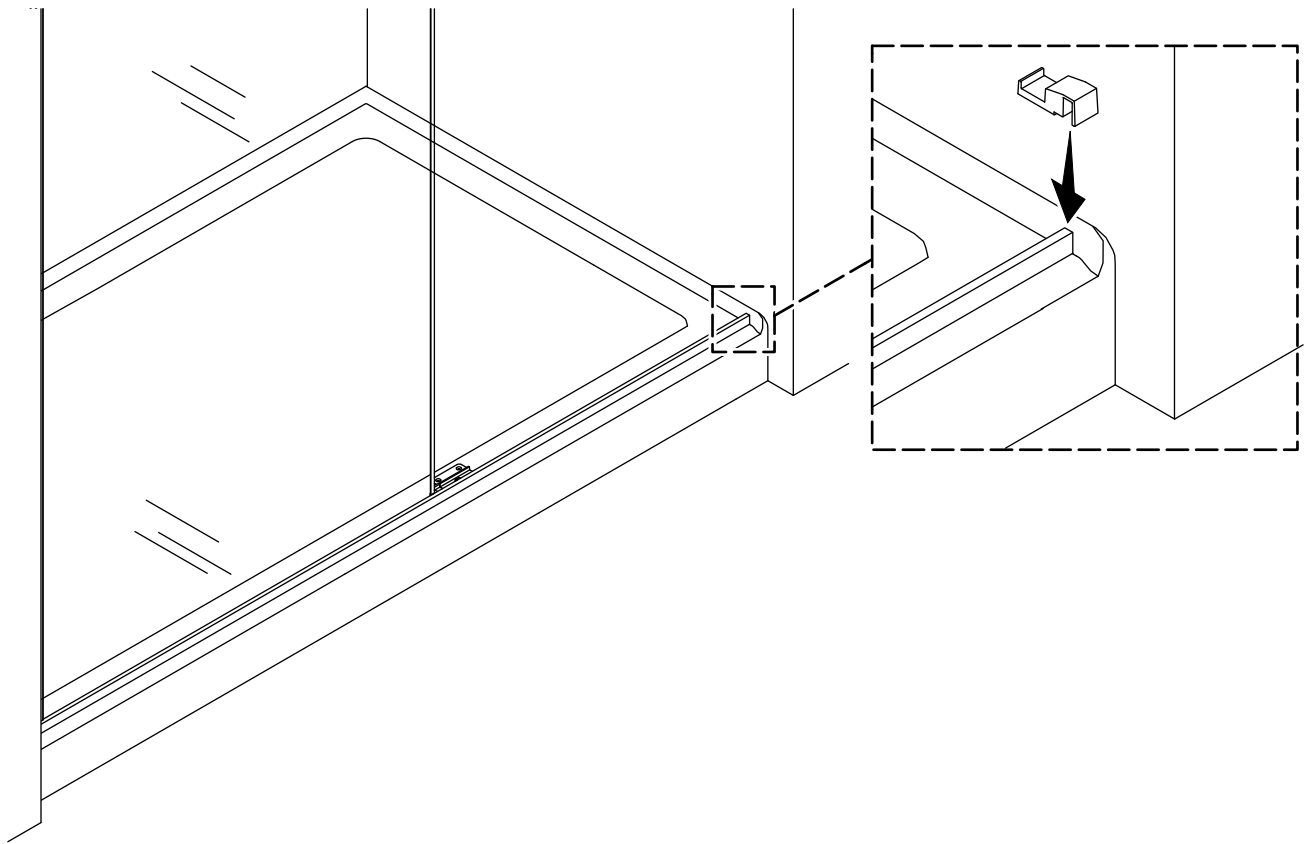

- Coloque el asiento de la jamba de contacto sobre el umbral.
- Verifique que el asiento de la jamba de contacto quede al ras contra la pared.
- De ser necesario, lime el extremo del asiento de la jamba de contacto contra la pared de la ducha. Con una moneda iguale y copie el radio de cada esquina.

18. Prepare la jamba de contacto

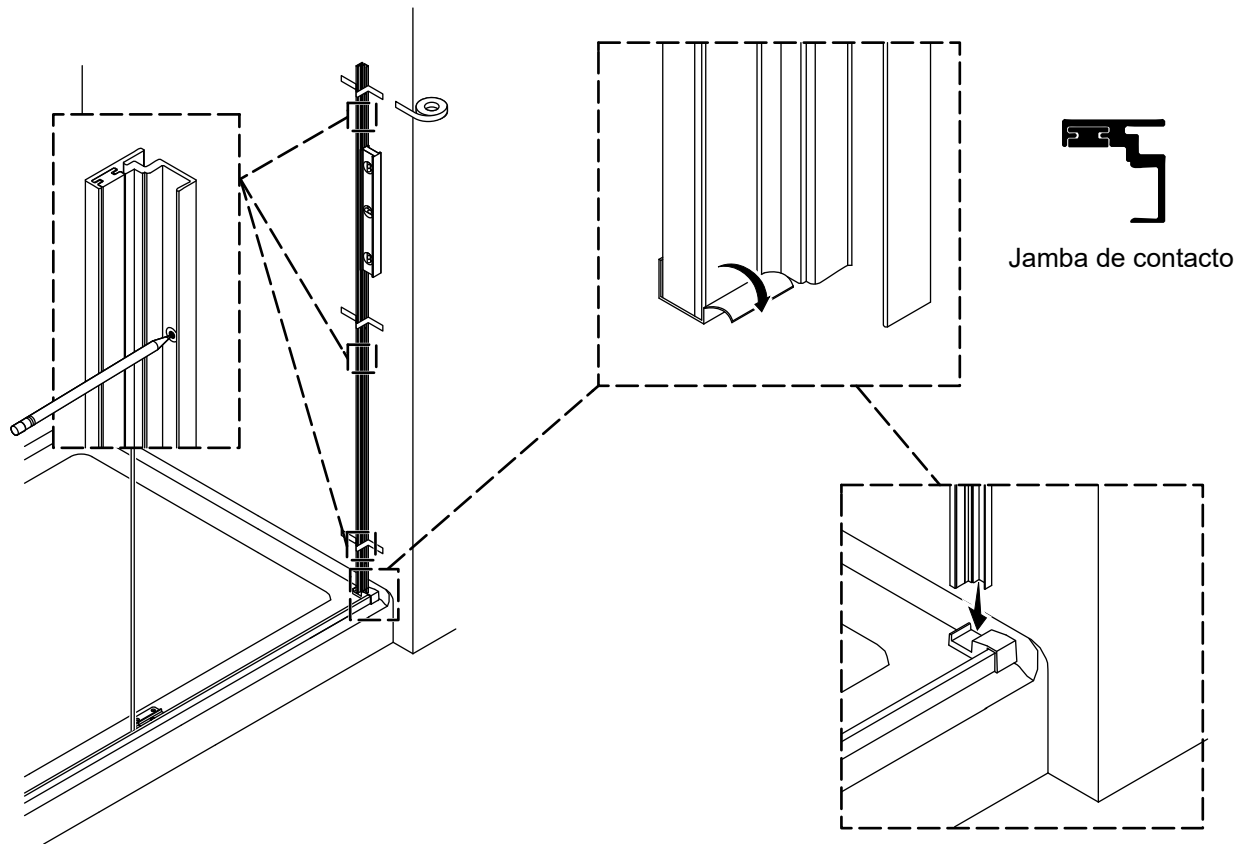

- Retire la cinta de empaque de la parte inferior de la jamba de contacto. **No retire la cinta de empaque de la parte superior de la jamba de contacto.**
- Coloque la jamba de contacto en el asiento de la jamba de contacto.
- Verifique que la jamba de contacto quede al ras contra la pared.
- Coloque a plomo la jamba de contacto.
- Pegue con cinta adhesiva la jamba de contacto en su lugar, y marque el lugar de la jamba de contacto.
- Verifique que el umbral quede alineado con el lugar previamente marcado.
- Con un lápiz, marque los lugares para los orificios para los anclajes en la pared.
- No retire la jamba de contacto en este momento.

19. Instale las morzadas de las bisagras superior e inferior

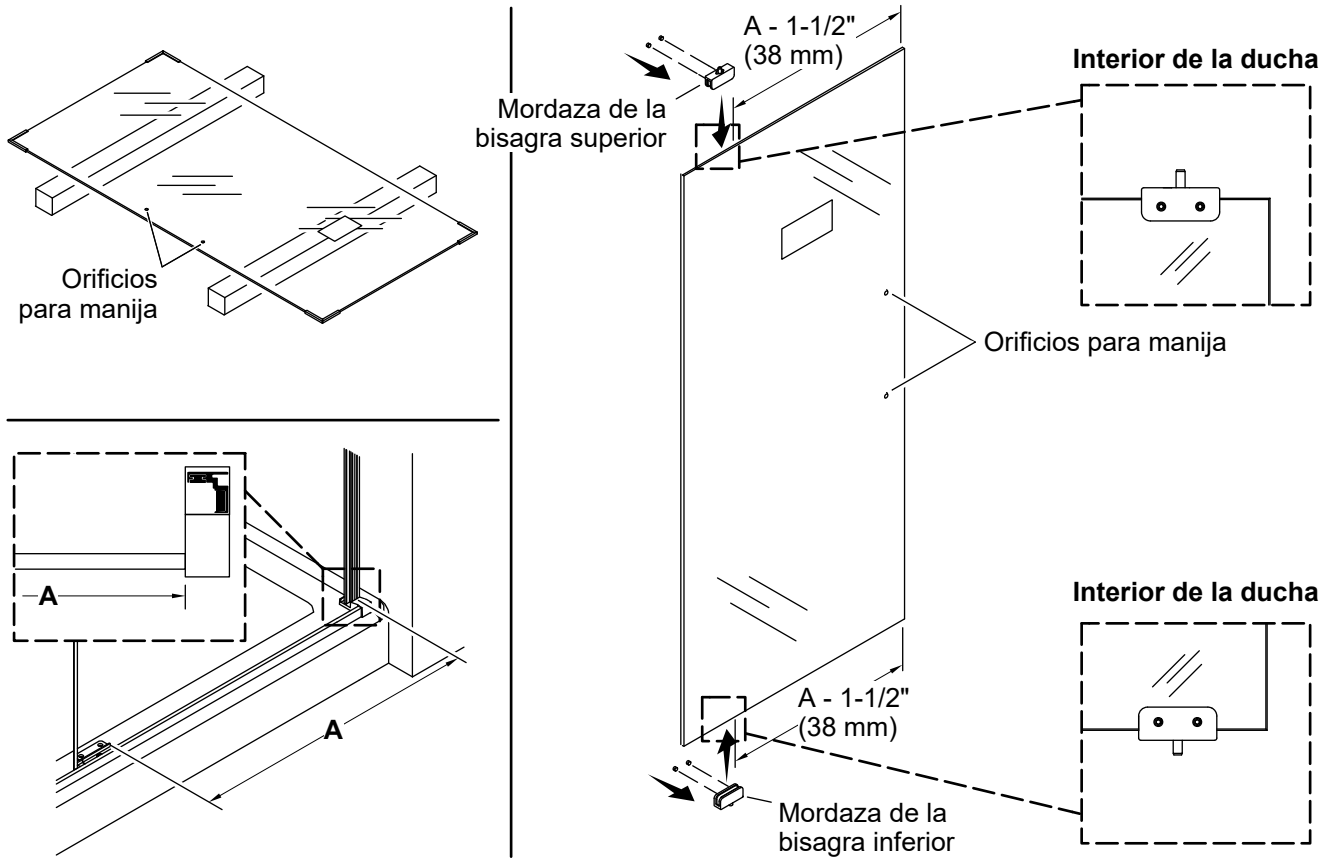

⚠ PRECAUCIÓN: Riesgo de sufrir lesiones personales. Se recomienda que 2 personas realicen este paso. No retire los protectores esquineros del panel pivotante.

⚠ PRECAUCIÓN: Riesgo de ocasionar daños materiales. No gire el panel de vidrio colocándolo sobre alguna de sus esquinas.

¡IMPORTANTE! Ahora prepare el panel pivotante. Si el panel fijo y el dintel ya están instalados, es difícil colocar el panel pivotante en su lugar dentro de la bañera o de la ducha.

¡IMPORTANTE! Verifique que los tornillos de fijación de las mordazas de las bisagras superior e inferior queden de cara al interior de la ducha. Verifique que etiqueta en el panel pivotante quede hacia el exterior de la ducha.

- Coloque con cuidado el panel pivotante sobre los extremos de cartón del empaque de la puerta para la ducha. Verifique que la etiqueta engomada en el vidrio quede de cara hacia fuera.
- Mida la distancia "A" entre el asiento de la jamba mural y el montaje de la bisagra inferior.
- Reste 1-1/2" (38 mm) de la distancia "A", y registre tal distancia para usarla en el siguiente paso.
- Haciendo referencia a la dimensión anotada en el paso anterior, coloque las mordazas de la bisagra superior y de la inferior en el lado opuesto a los orificios para la manija.
- Verifique que el borde interior de cada mordaza de bisagra quede a igual distancia del borde del panel pivotante.
- Apriete los tornillos de fijación de las mordazas de bisagra.
- Verifique que las mordazas de bisagra queden asentadas al ras contra el vidrio, y que no se muevan.**

- Coloque el panel pivotante en la ducha. Verifique que la mordaza de la bisagra inferior quede en la parte inferior.
- Verifique que los tornillos de fijación de cada una de las mordazas de bisagra queden de cara hacia el interior de la ducha.

20. Mida y recorte el dintel

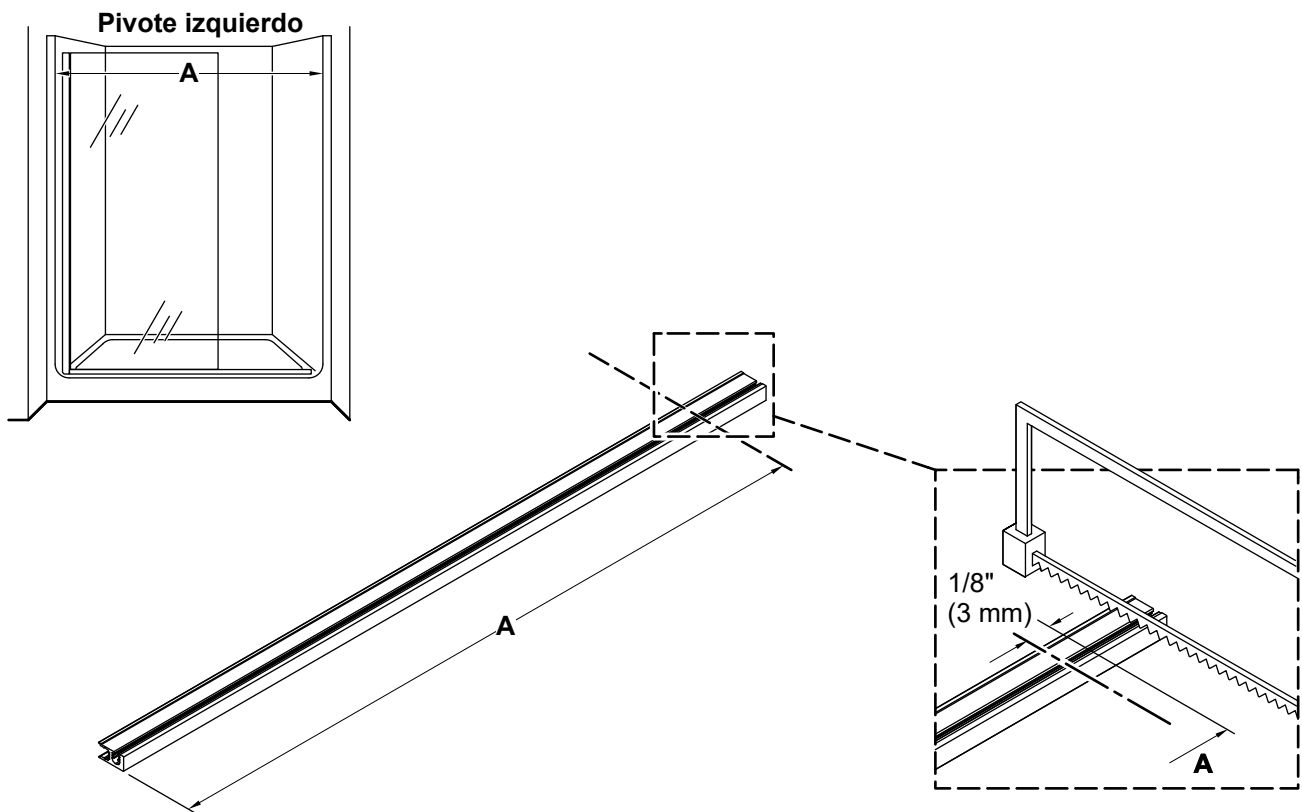

- Mida la distancia "A" entre las paredes de la ducha, a la altura del panel fijo, y marque esta distancia en el dintel.
- Reste 1/8" (3 mm) a partir de "A", y haga una segunda marca en el umbral, como se indica.
- Recorte el umbral en la línea marcada, y lime todos los bordes ásperos.

21. Instale las mordazas de montaje de la bisagra superior

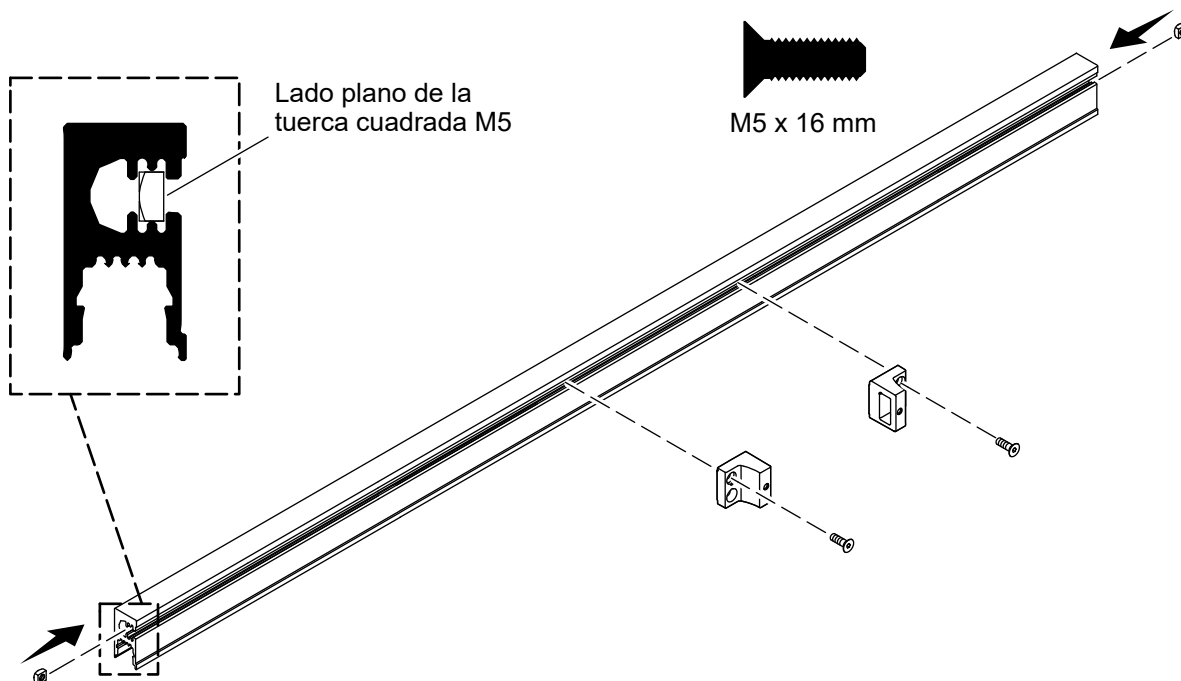

- Introduzca una tuerca cuadrada M5 en cada uno de los extremos del dintel. Verifique que los lados planos de las tuercas cuadradas queden de cara hacia fuera.
- Alinee las mordazas de montaje de la bisagra superior con las 2 tuercas cuadradas M5 en el dintel.
- Con una llave hexagonal de 3 mm instale, sin apretar, las ménsulas del montaje de la bisagra superior al dintel con los tornillos M5 x 16 mm, que se incluyen.

22. Ensamble las tablillas de sujeción en el dintel

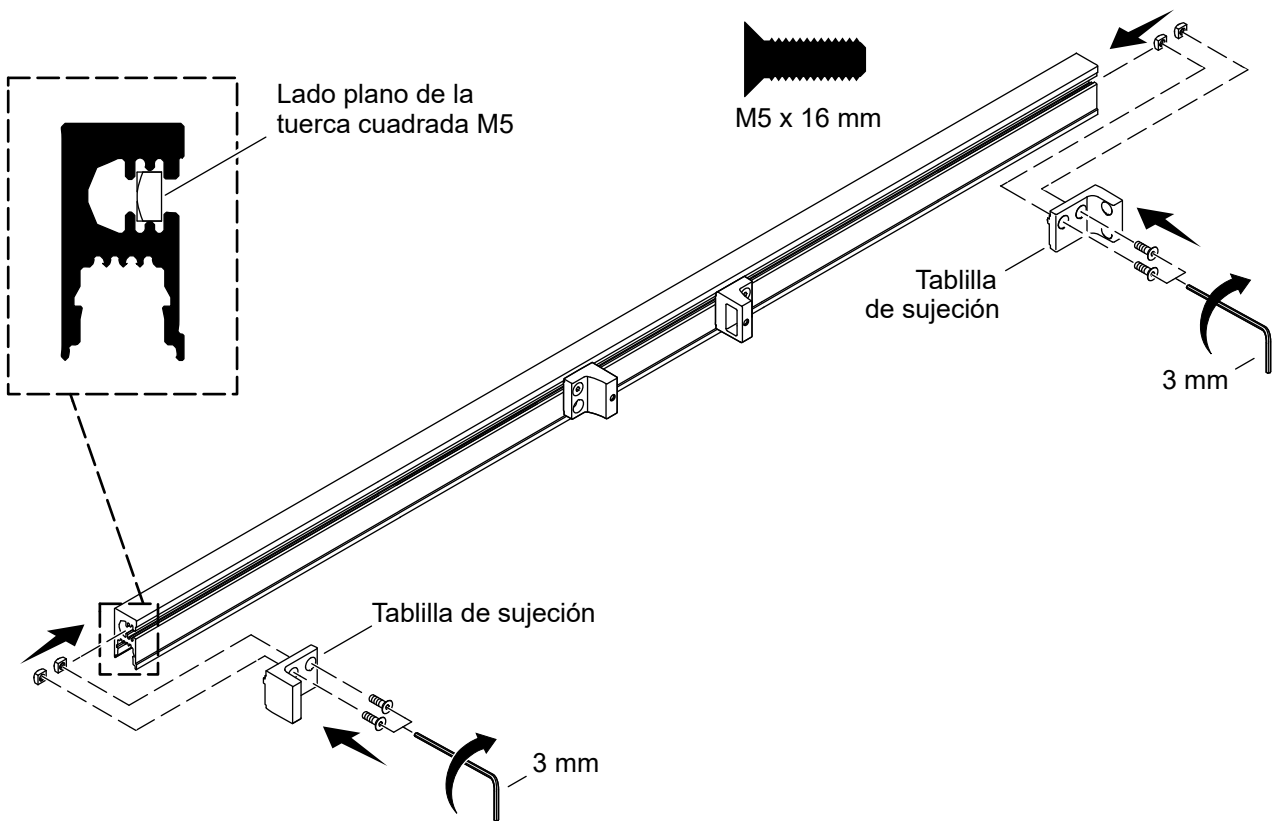

- Introduzca 2 tuercas cuadradas M5 adicionales en cada extremo del dintel. Verifique que los lados planos de las tuercas cuadradas queden de cara hacia fuera.
- Alinee las tablillas de sujeción con las tuercas cuadradas.
- Con una llave hexagonal de 3 mm instale, sin apretar, las tablillas de sujeción al dintel con los tornillos M5 x 16 mm.
- Verifique que las tablillas de sujeción ensambladas estén al ras con cada uno de los bordes del dintel. Apriete los tornillos.

23. Prepare el dintel para su instalación

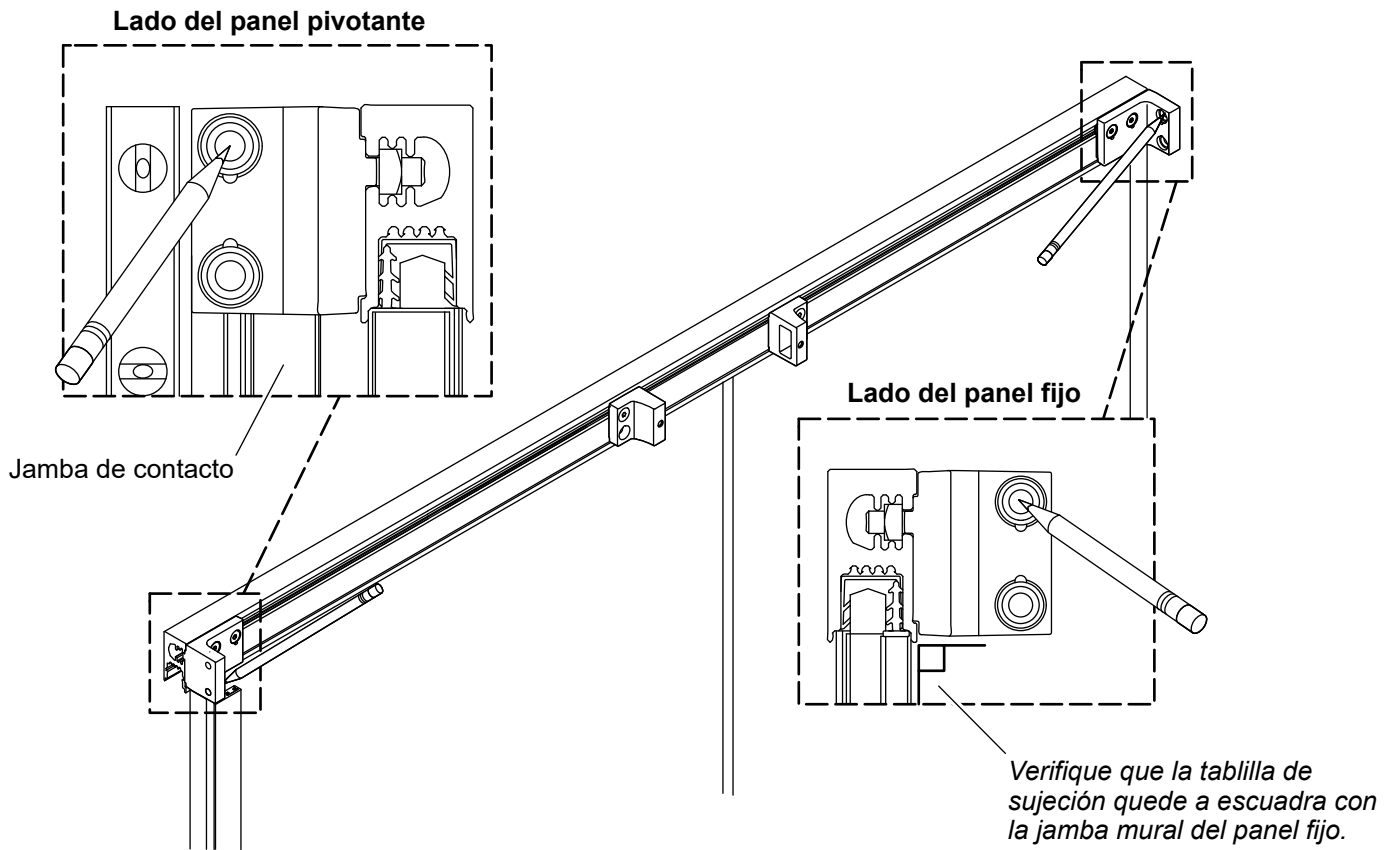

- Desde el interior de la ducha, coloque el dintel sobre el panel fijo. Verifique que el dintel asiente justo en el sello del dintel del panel fijo.
- Afloje los tornillos de la tablilla de sujeción. Deslice la tablilla de sujeción a que quede al ras contra la pared. Apriete los tornillos de la tablilla de sujeción.
- Lado del panel fijo:** Verifique que la tablilla de sujeción quede a escuadra con la jamba mural del panel fijo.
- Lado del panel pivotante:** Verifique que la tablilla de sujeción quede al ras contra la jamba mural.
- Marque la pared en ambos lados para taladrar los orificios para las tablillas de sujeción.
- Retire el dintel.

24. Instale los anclajes de pared - Tablillas de sujeción y jamba de contacto

ES

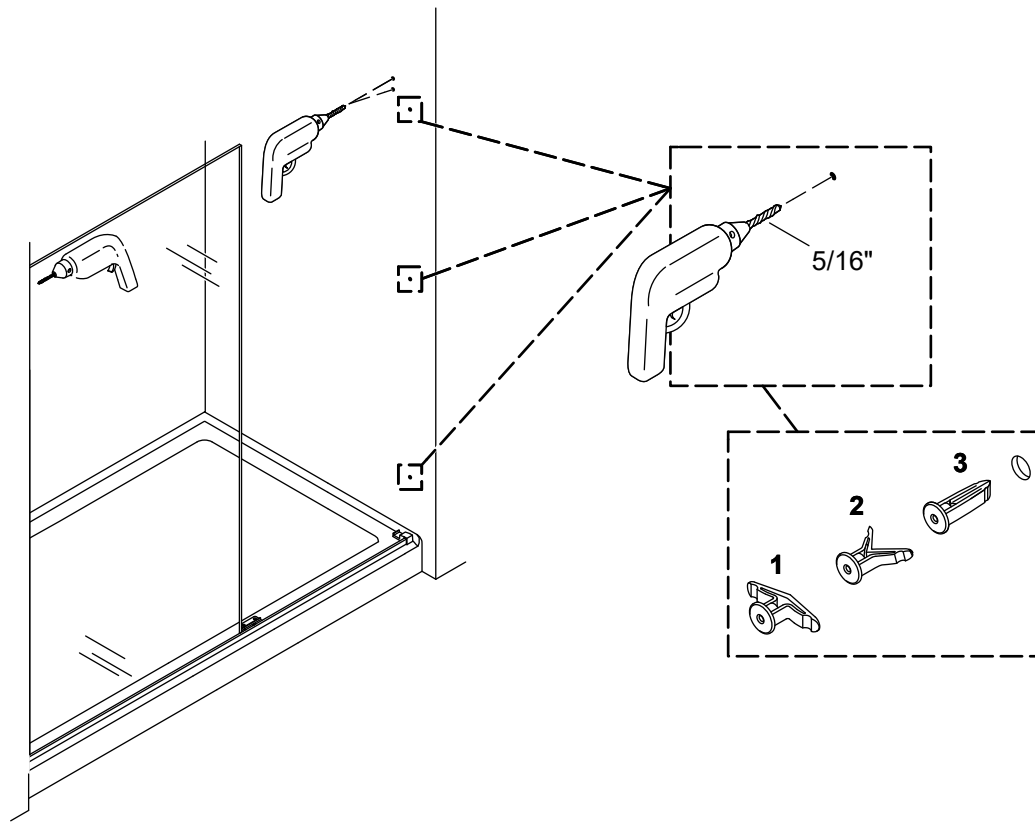

- Con una broca de 5/16 pulg (en paredes con azulejo use una broca para mampostería), taladre 4 orificios en los lugares marcados para las tablillas de sujeción de la pared.
- Con una broca de 5/16 pulg (en paredes con azulejo use una broca para mampostería), taladre 3 orificios en los lugares marcados para la jamba de contacto.
- Instale los anclajes de pared, que se incluyen.

25. Instale la jamba de contacto

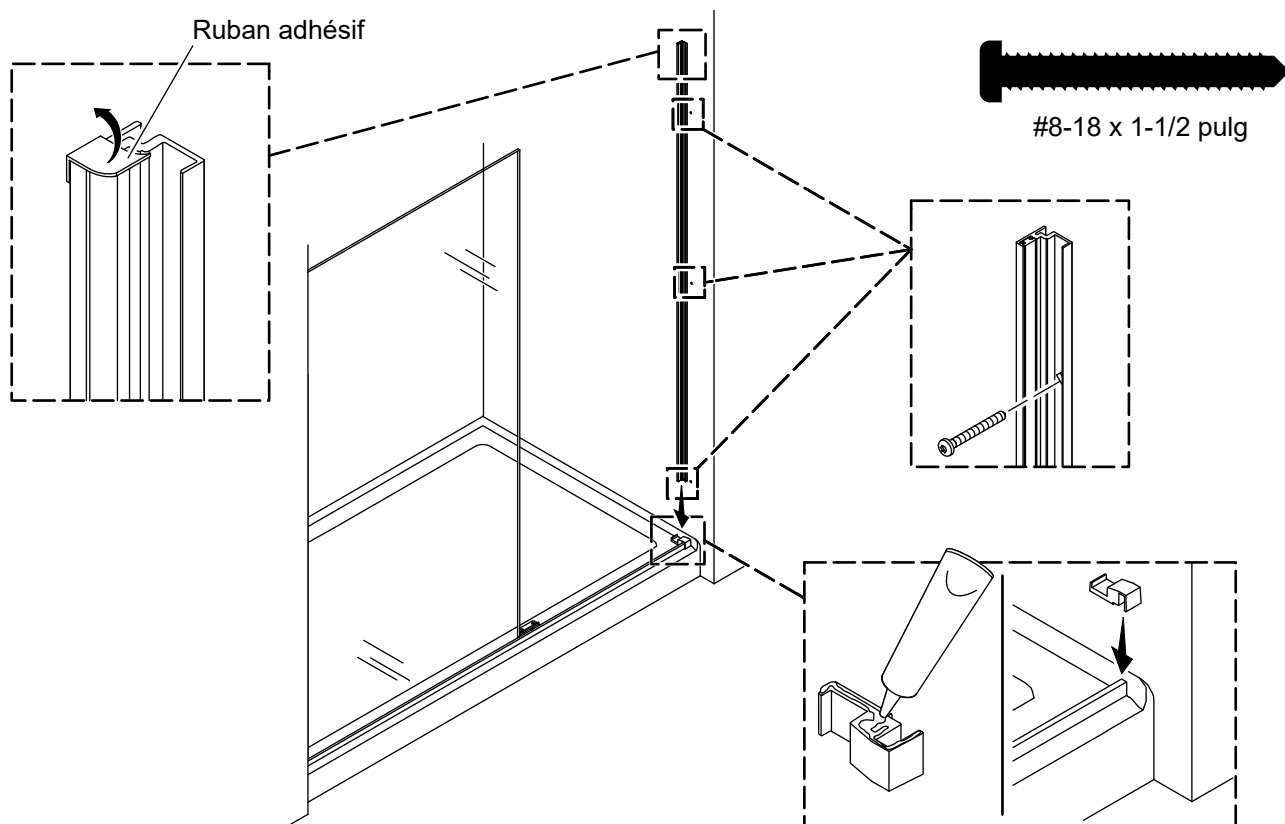

- Limpie por completo las paredes y el área de la ducha.
- Aplique sellador 100 % de silicona al borde del asiento de la jamba de contacto que hará contacto con la pared. Instale el asiento de la jamba de contacto a que quede al ras contra la pared.
- Instale la jamba de contacto con los 3 tornillos #8-18 x 1-1/2 pulg, que se incluyen.
- Retire la cinta adhesiva que sostiene el imán a la jamba de contacto.

26. Instale el dintel

ES

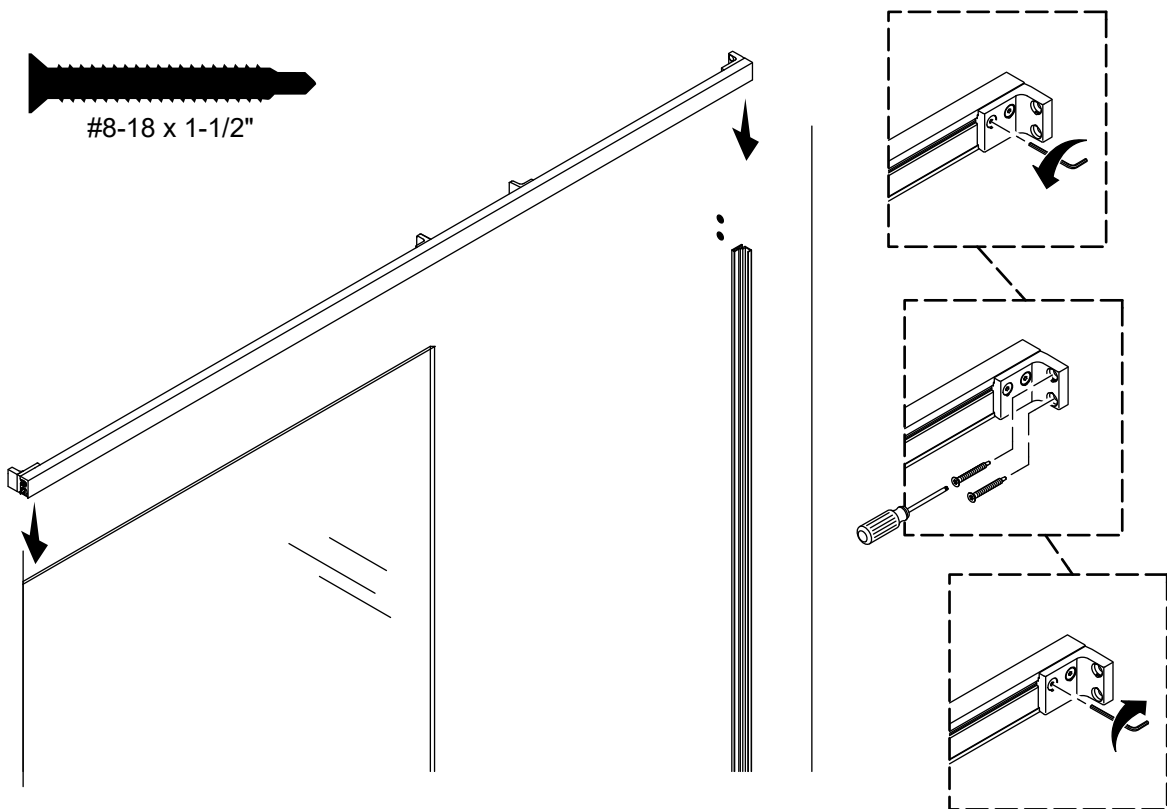

- Desde el interior de la ducha, coloque el dintel sobre el panel fijo. Verifique que el dintel asiente justo en el sello del dintel del panel fijo.
- Lado del panel fijo:** Verifique que la tablilla de sujeción quede a escuadra con la jamba mural del panel fijo.
- Lado del panel pivotante:** Verifique que la tablilla de sujeción quede al ras contra la jamba de contacto.
- Afloje los tornillos que sostienen las tablillas de sujeción al dintel.
- Instale las tablillas de sujeción a las paredes con los tornillos #8-18 x 1-1/2 pulg, que se incluyen.
- Verifique que el dintel quede al ras contra la tablilla de sujeción.
- Con una llave hexagonal de 3 mm, apriete los 2 tornillos que fijan cada una de las tablillas de sujeción al dintel.

27. Ensamble el bloque de instalación del panel pivotante

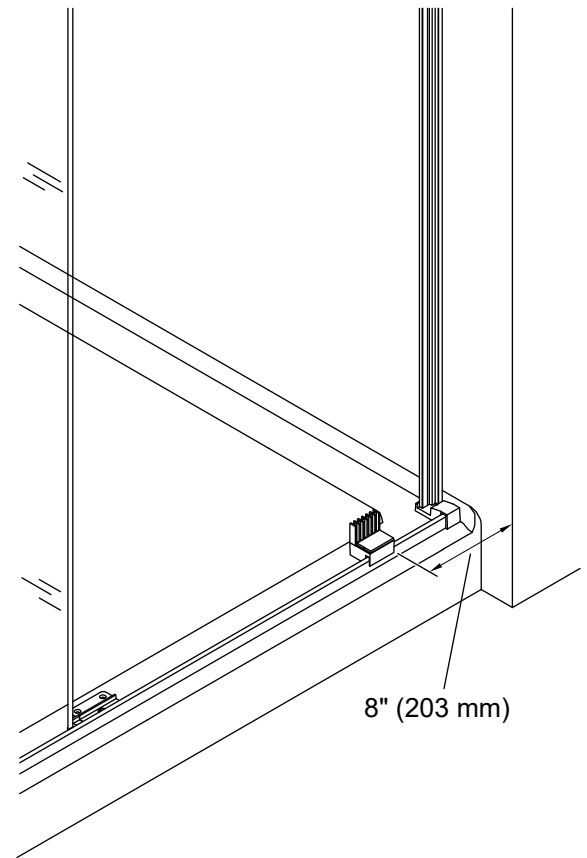
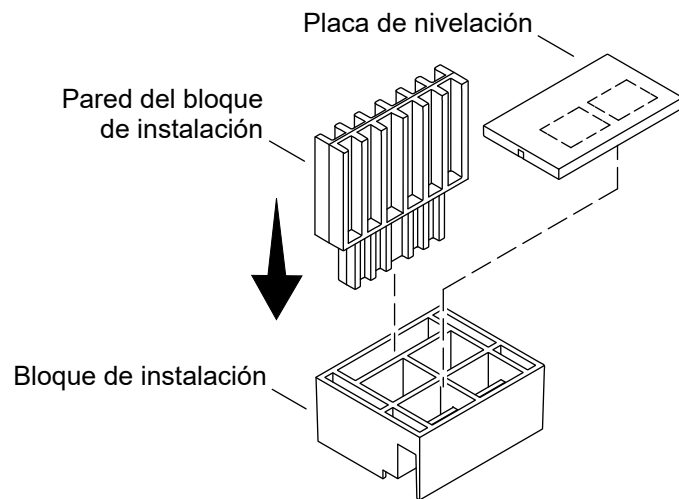

- Ensamble la pared del bloque de instalación y la placa de nivelación al bloque de instalación.
- Coloque el ensamblaje del bloque de instalación en la parte superior del umbral, a aproximadamente 8" (203 mm) de la pared.
- Antes de seguir adelante, verifique tener las siguientes herramientas en el interior de la ducha: llaves hexagonales de 2,5 mm, 3 mm y 5 mm.

28. Prepare el montaje de bisagra superior

ES

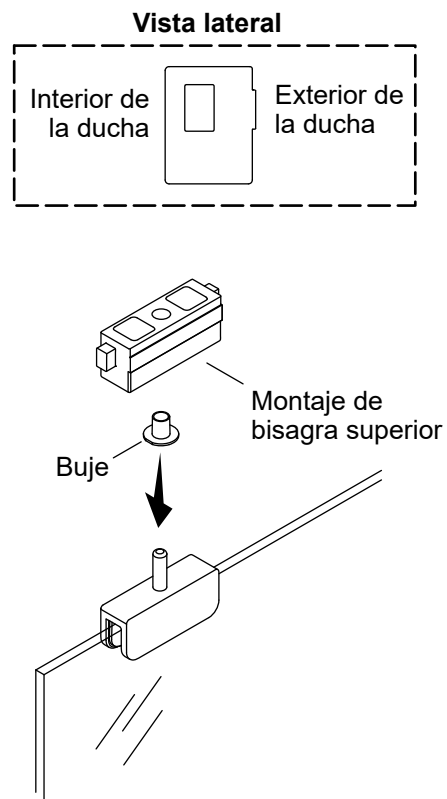
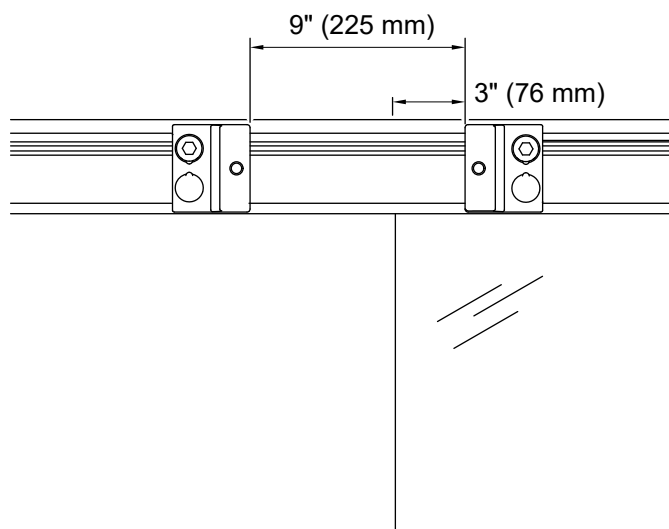

- Para facilitar la instalación del panel pivotante, coloque las mordazas de montaje de la bisagra separadas aproximadamente 9" (225 mm) entre sí. Verifique que la mordaza de montaje de la bisagra que queda arriba del panel fijo quede a aproximadamente 3" (76 mm) del borde del vidrio.
- Instale el montaje de la bisagra superior y el buje a la clavija de la mordaza de la bisagra superior.
- Verifique que el montaje de la bisagra superior esté instalado en la orientación correcta.

29. Instale el panel pivotante

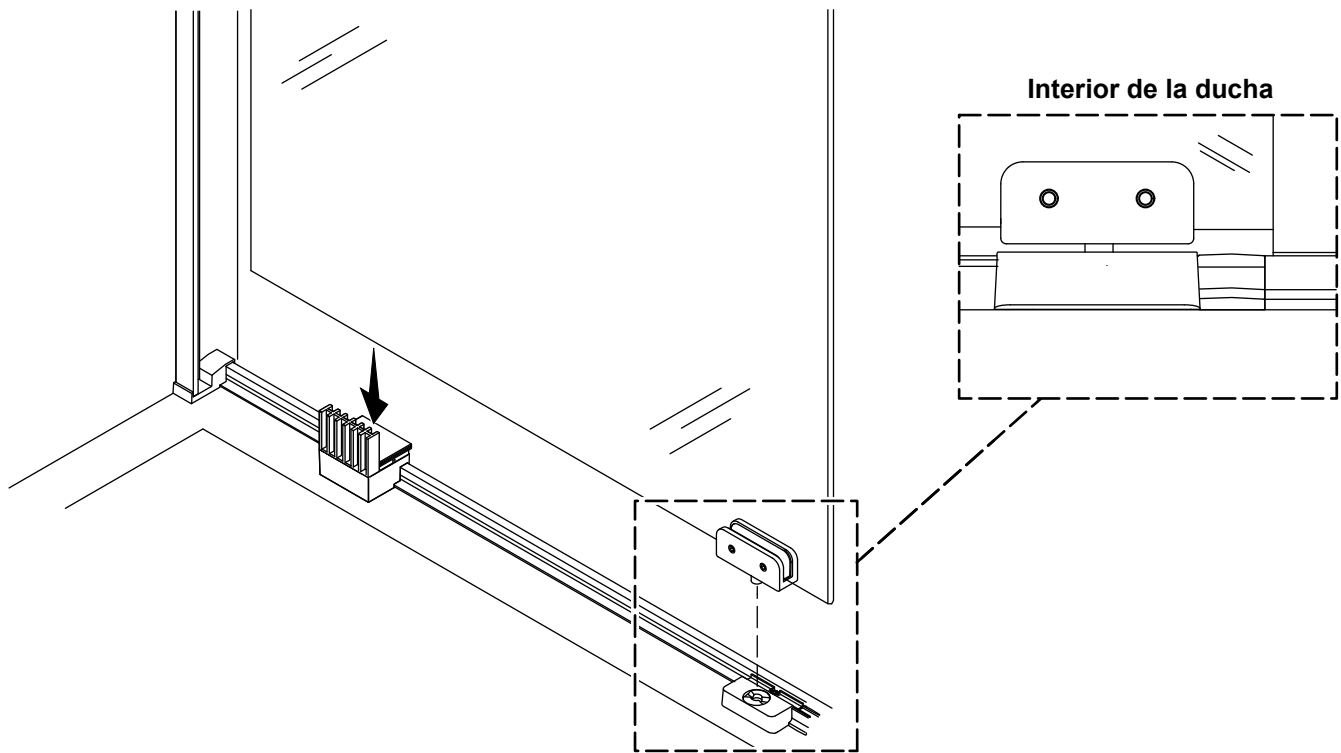

⚠ AVISO: Riesgo de sufrir lesiones personales. Se recomienda que 2 personas realicen este paso. Para ajustar la verticalidad del panel pivotante, una persona debe colocarse dentro de la ducha y la otra fuera.

- Desde el interior de la ducha, con cuidado coloque el panel pivotante en el bloque de instalación y la base de la bisagra inferior.
- Introduzca el eje de la mordaza de la bisagra inferior en el montaje de la bisagra inferior.

30. Instale el montaje de bisagra superior

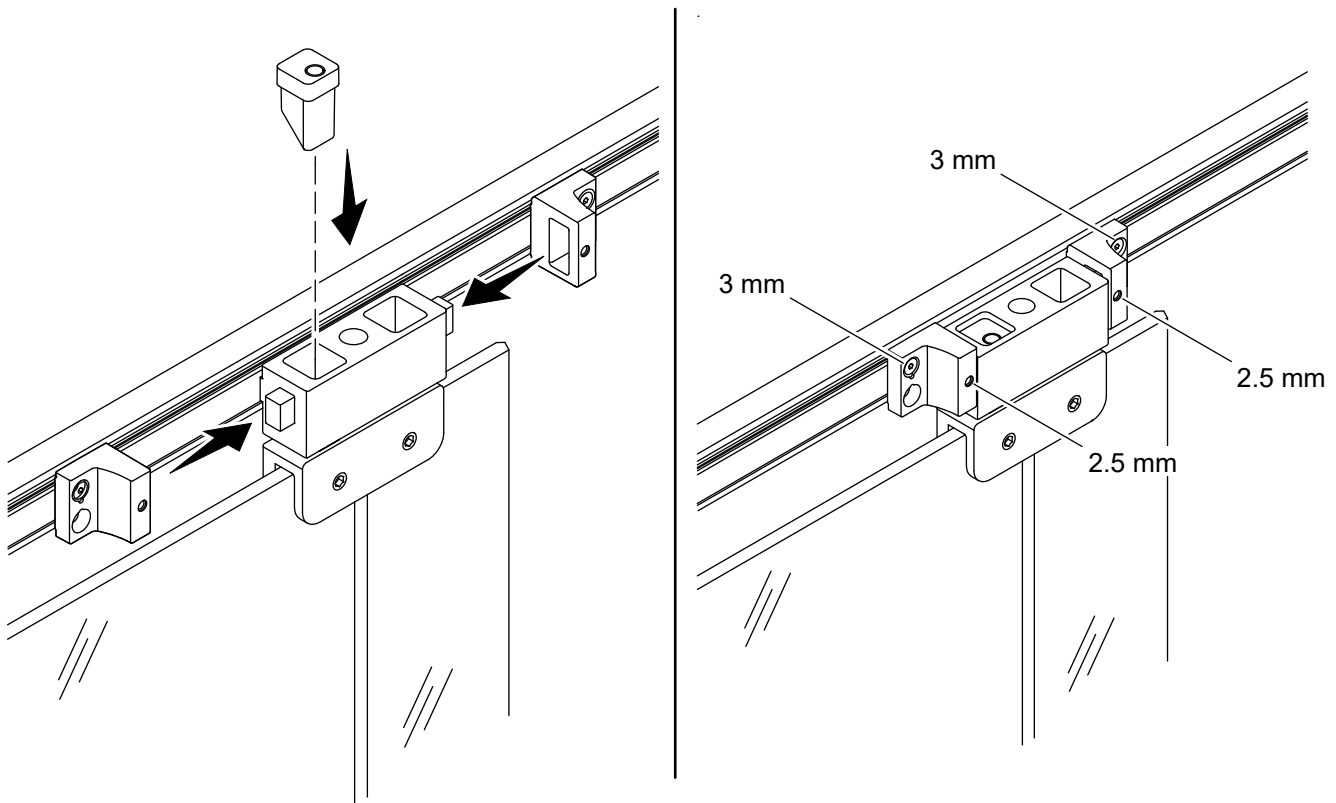

⚠ AVISO: Riesgo de sufrir lesiones personales. Se recomienda que 2 personas realicen este paso. Para ajustar la verticalidad del panel pivotante, una persona debe colocarse dentro de la ducha y la otra persona debe estar fuera.

Apriete los tornillos de fijación de la ménsula del montaje de la bisagra superior

- Alinee el montaje de la bisagra superior con las ménsulas en el umbral.
- Con una llave hexagonal de 3 mm, apriete los tornillos que fijan las ménsulas al umbral.
- Coloque el limitante de rotación en el montaje de la bisagra superior. El lado plano del limitante de rotación debe quedar de cara al interior de la ducha.

Apriete los tornillos de fijación del montaje de la bisagra superior

- Abra la puerta 90°. El panel pivotante eleva el montaje de la bisagra superior.
- Con una llave hexagonal de 2,5 mm, apriete los 2 tornillos de fijación para fijar el montaje de la bisagra superior a las ménsulas. El montaje de la bisagra superior permanece en una posición elevada.
- Mantenga la puerta abierta.

31. Instale la manija

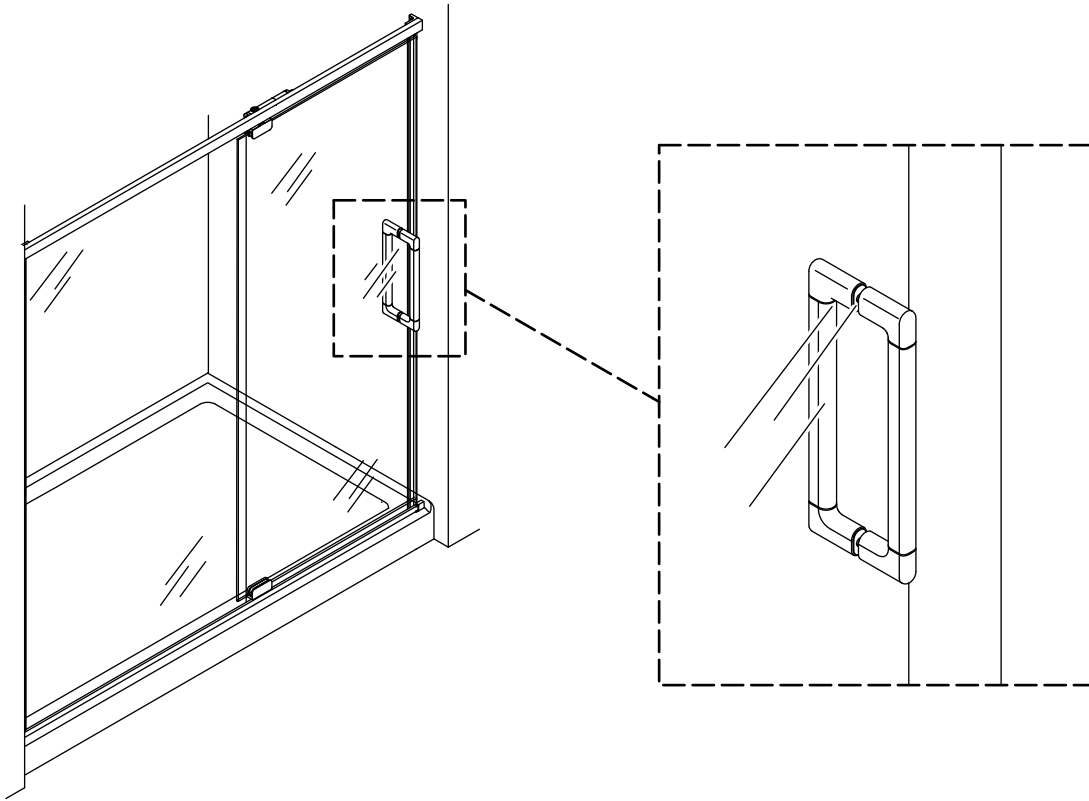

AVISO: La manija puede parecer distinta a la ilustrada.

□ Instale la manija conforme a las instrucciones de la manija, que se incluyen.

32. Instale el sello de la jamba de contacto

ES

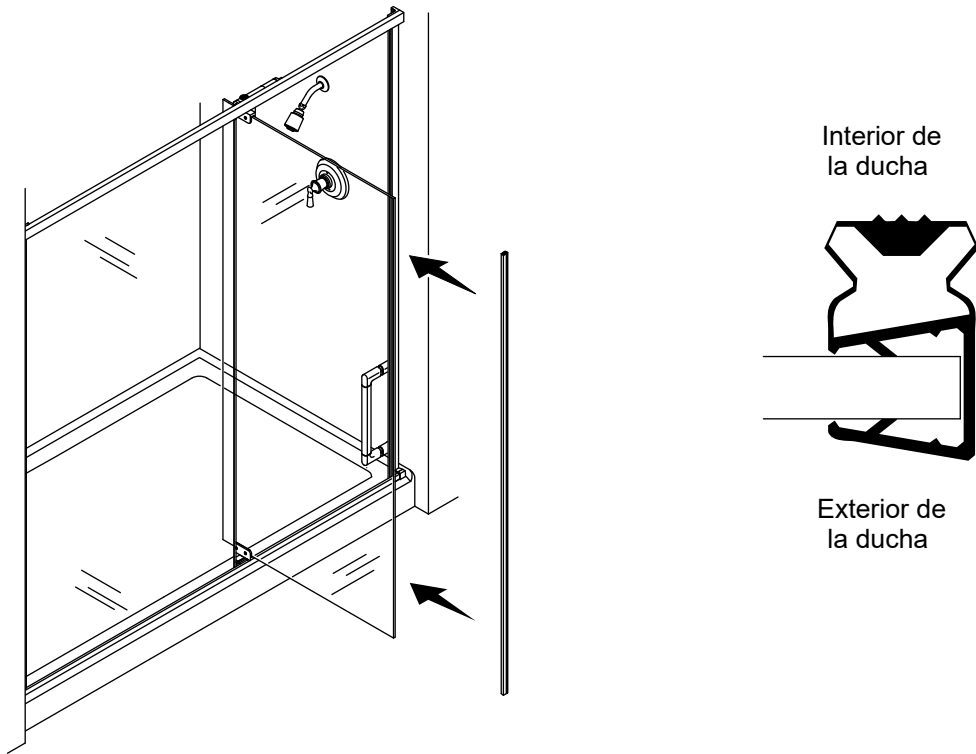

- Una el sello de la jamba de contacto al panel pivotante. Verifique que el sello del panel pivotante y el panel pivotante estén alineados al ras en la parte superior.

33. Alinee el panel pivotante

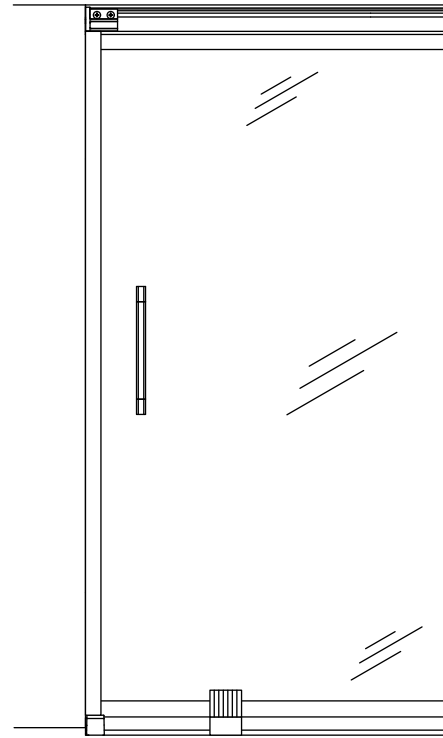
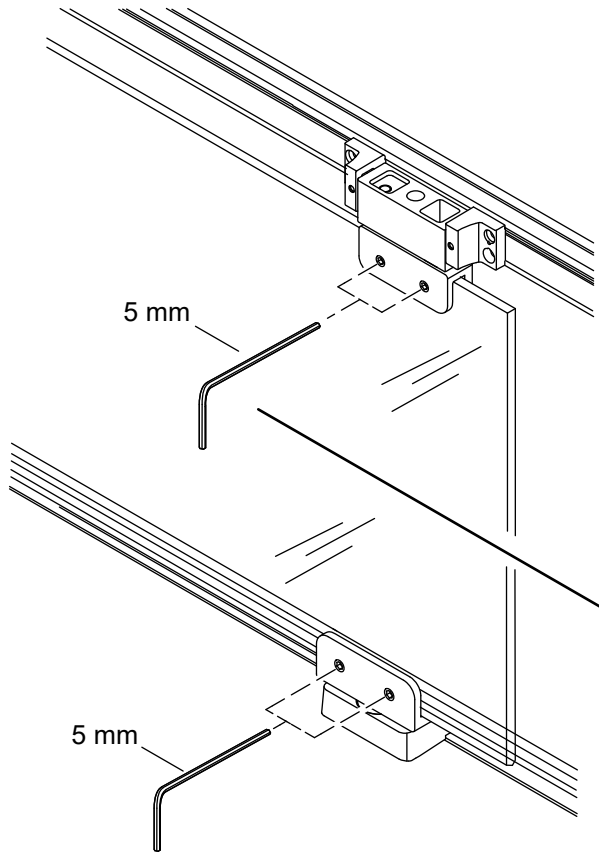

⚠ AVISO: Riesgo de sufrir lesiones personales. Antes de seguir adelante, verifique que el panel pivotante descansa sobre el bloque de instalación, y que el bloque de instalación descansa firmemente sobre el umbral.

⚠ AVISO: Riesgo de sufrir lesiones personales. Se recomienda que 2 personas realicen este paso. Para ajustar la verticalidad del panel pivotante, una persona debe colocarse dentro de la ducha y la otra persona debe estar fuera.

- Afloje los tornillos de fijación en las mordazas de las bisagras superior e inferior.
- Con cuidado deslice el panel pivotante hacia la pared, hasta que el imán en el sello de la jamba de contacto quede alineado con el imán en la jamba de contacto.
- Verifique que las mordazas de las bisagras superior e inferior estén a la misma distancia del borde del panel pivotante.
- Apriete los tornillos de fijación en las mordazas de las bisagras superior e inferior.
- Si los imanes no alinean por completo, se debe ajustar el panel pivotante.
- Si el panel pivotante no está a plomo en la parte superior, proceda a la sección "Ajuste la falta de verticalidad - Falta de alineación en la parte superior".
- Si el panel pivotante no está a plomo en la parte inferior, proceda a la sección "Ajuste por falta de verticalidad - Falta de alineación en la parte superior".

34. Ajuste por falta de verticalidad - Falla de alineación en la parte superior

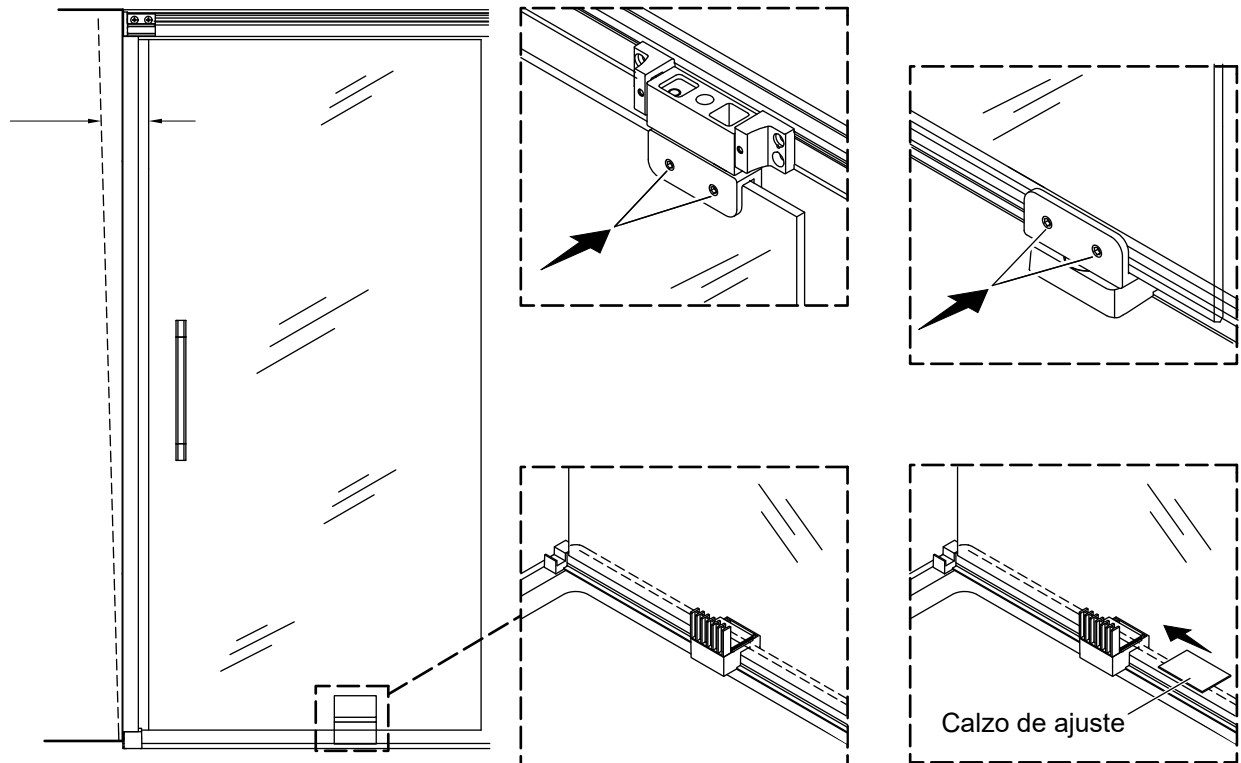

⚠ AVISO: Riesgo de sufrir lesiones personales. Antes de seguir adelante, verifique que el panel pivotante descansa sobre el bloque de instalación, y que el bloque de instalación descansa firmemente sobre el umbral.

⚠ AVISO: Riesgo de sufrir lesiones personales. Se recomienda que 2 personas realicen este paso. Para ajustar la verticalidad del panel pivotante, una persona debe colocarse dentro de la ducha y la otra persona debe estar fuera.

- Abra el panel pivotante y retire la placa de nivelación del bloque de instalación. Cierre el panel pivotante.
- Con una llave hexagonal de 5 mm, afloje (pero no saque) los tornillos de fijación de las mordazas de las bisagras superior e inferior.
- Permita que la parte inferior del panel pivotante descansa sobre el bloque de instalación.
- Revise si los imanes alinean en el sello de la jamba de contacto y la jamba de contacto. Los imanes deben hacer contacto completo entre sí desde arriba hasta abajo.
- Si los sellos está alineados:** Apriete los tornillos de fijación en las mordazas de las bisagras superior e inferior.
- Si los sellos no están alineados:** Agregue cuñas (una por una) hasta que los imanes queden alineados. Apriete los tornillos de fijación de las mordazas de las bisagras superior e inferior.

35. Ajuste por falta de verticalidad - Falla de alineación en la parte inferior

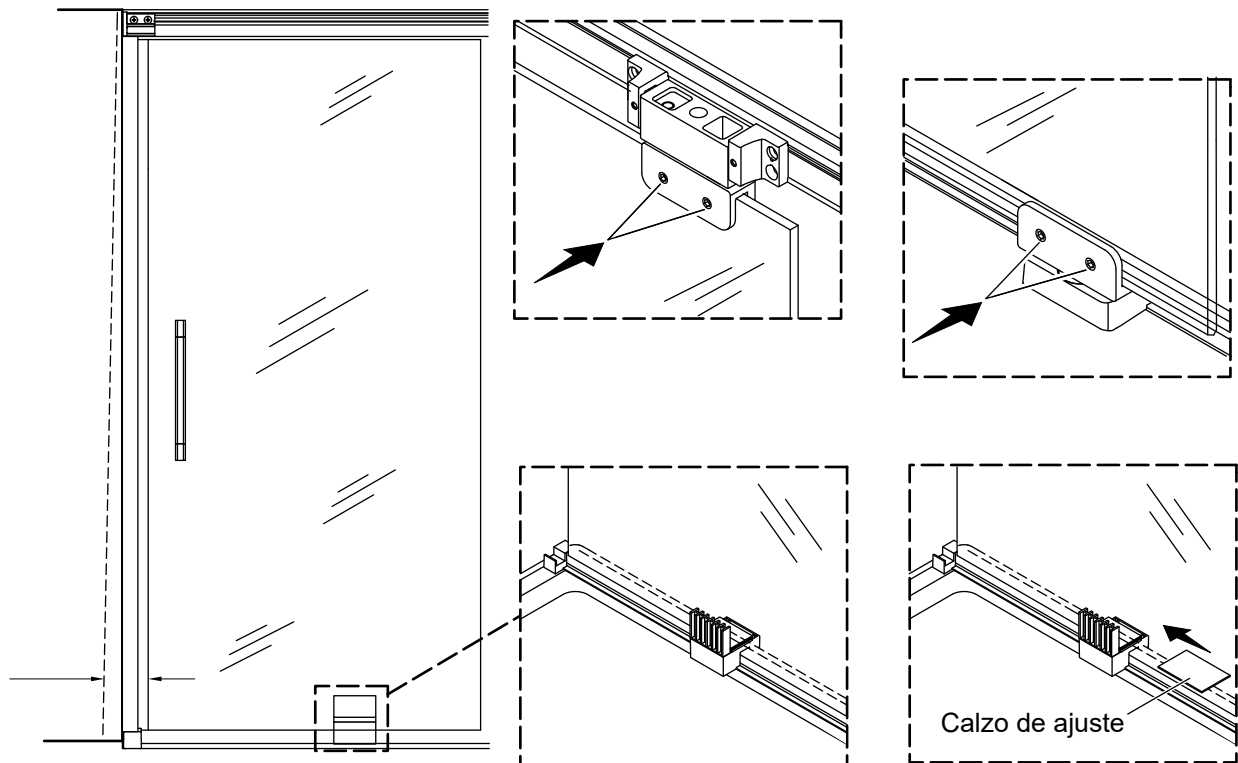

⚠ AVISO: Riesgo de sufrir lesiones personales. Antes de seguir adelante, verifique que el panel pivotante descansa sobre el bloque de instalación, y que el bloque de instalación descansa firmemente sobre el umbral.

⚠ AVISO: Riesgo de sufrir lesiones personales. Se recomienda que 2 personas realicen este paso. Para ajustar la verticalidad del panel pivotante, una persona debe colocarse dentro de la ducha y la otra persona debe estar fuera.

- Con una llave hexagonal de 5 mm, afloje (pero no saque) los tornillos de fijación de las mordazas de las bisagras superior e inferior.
- Levante la puerta y agregue un placa cuña al bloque de instalación.
- Revise si los imanes alinean en el sello de la jamba de contacto y la jamba de contacto. Los imanes deben hacer contacto completo entre sí desde arriba hasta abajo.
- Si los sellos está alineados:** Apriete los tornillos de fijación en las mordazas de las bisagras superior e inferior.
- Si los sellos no están alineados:** Agregue cuñas (una por una), hasta que los imanes queden alineados. Apriete los tornillos de fijación en las mordazas de las bisagras superior e inferior.

36. Alinee la jamba de contacto

ES

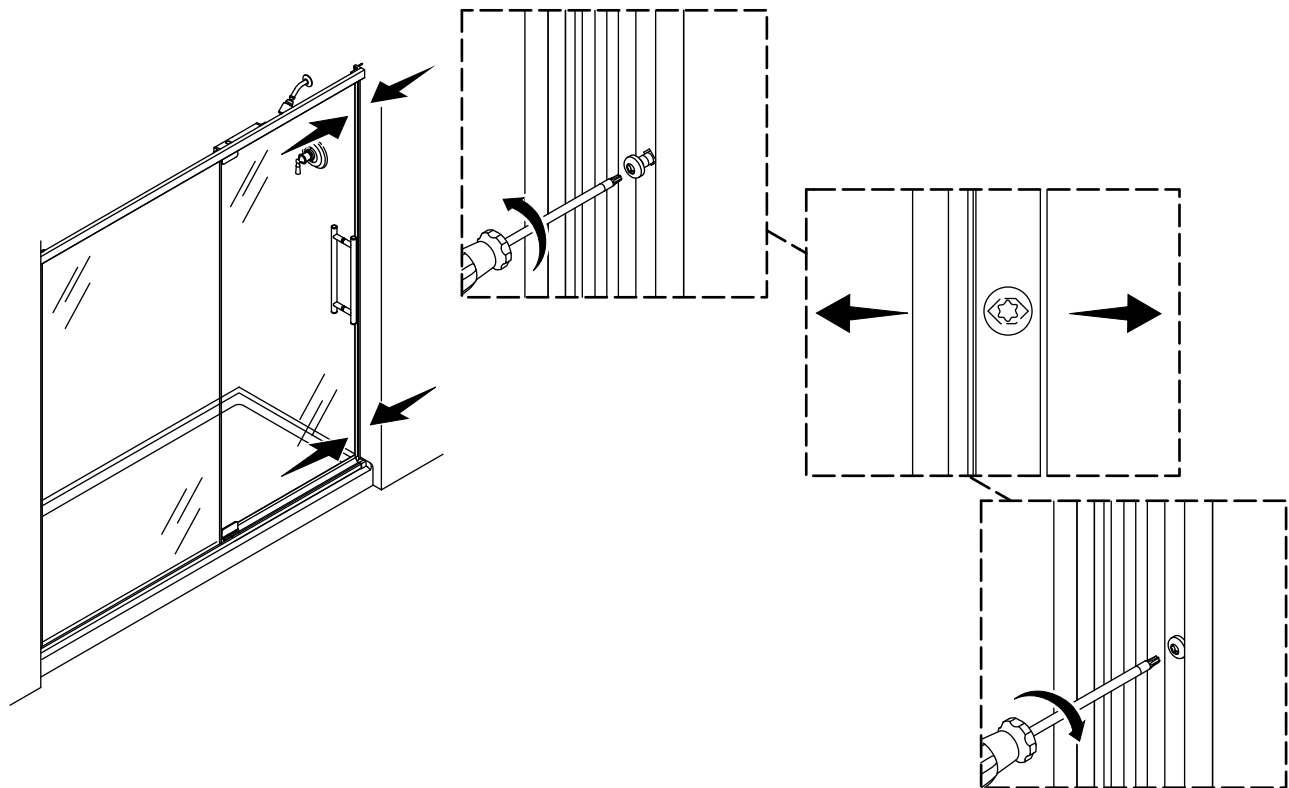

- Verifique que los imanes hagan contacto por completo entre sí.
- Si los imanes no hacen contacto por completo entre sí, afloje los tornillos de la jamba de contacto y alinee la jamba de contacto.
- Apriete los tornillos de la jamba de contacto.

37. Fije el montaje de la bisagra superior

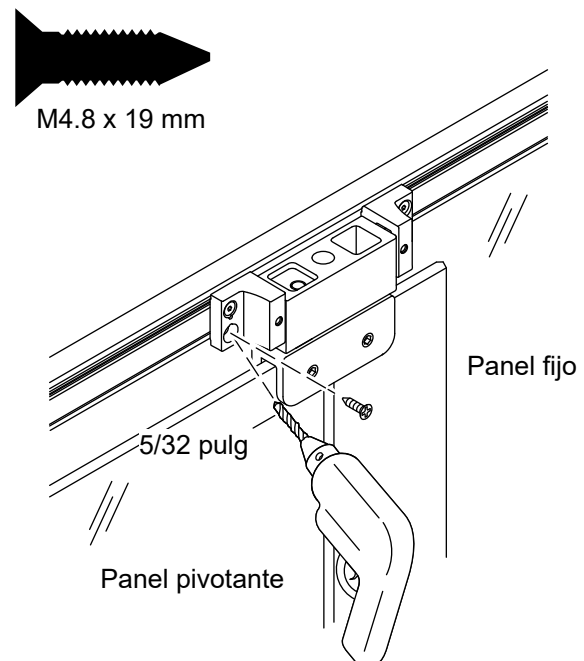
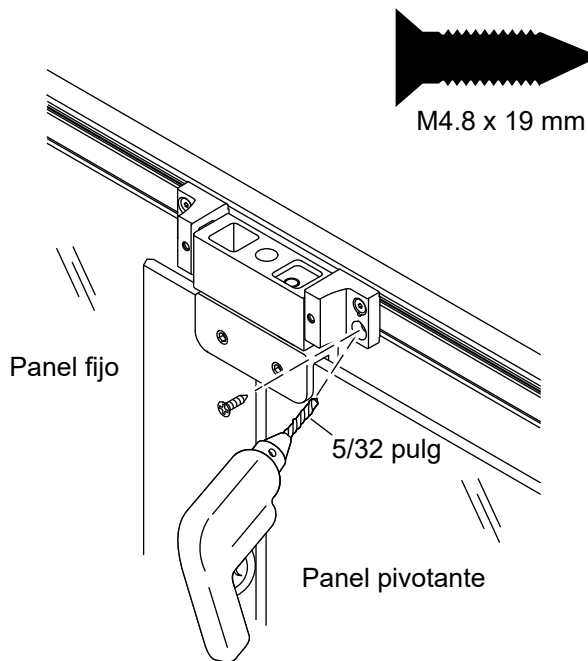
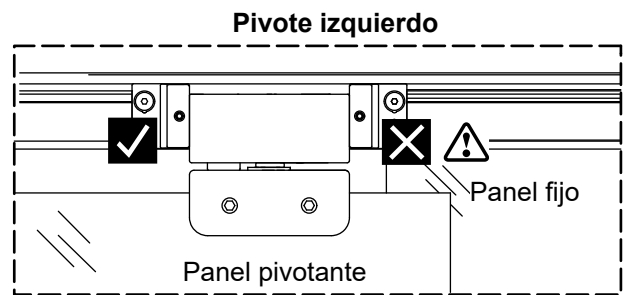
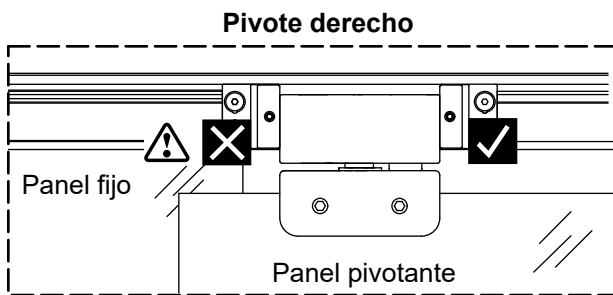

⚠ AVISO: Riesgo de sufrir lesiones graves. Para evitar sufrir lesiones, siempre use anteojos de seguridad al cortar y al taladrar.

⚠ PRECAUCIÓN: Riesgo de ocasionar daños al producto. Solo taladre el orificio a través del lado del panel pivotante. No taladre en el lado del panel fijo, ya que esto podría ocasionar que el vidrio se estrellara.

⚠ PRECAUCIÓN: Riesgo de sufrir lesiones personales. No acerque las manos a los lugares donde se taladre.

- Con una broca de 5/32 pulg, taladre un orificio guía a través del orificio inferior en la ménsula de cierre suave. **Solamente taladre a través de la primera pared del dintel.**
- Introduzca un tornillo autorroscante M4.8 x 19 mm en el orificio guía.

38. Instale los cubretornillos

ES

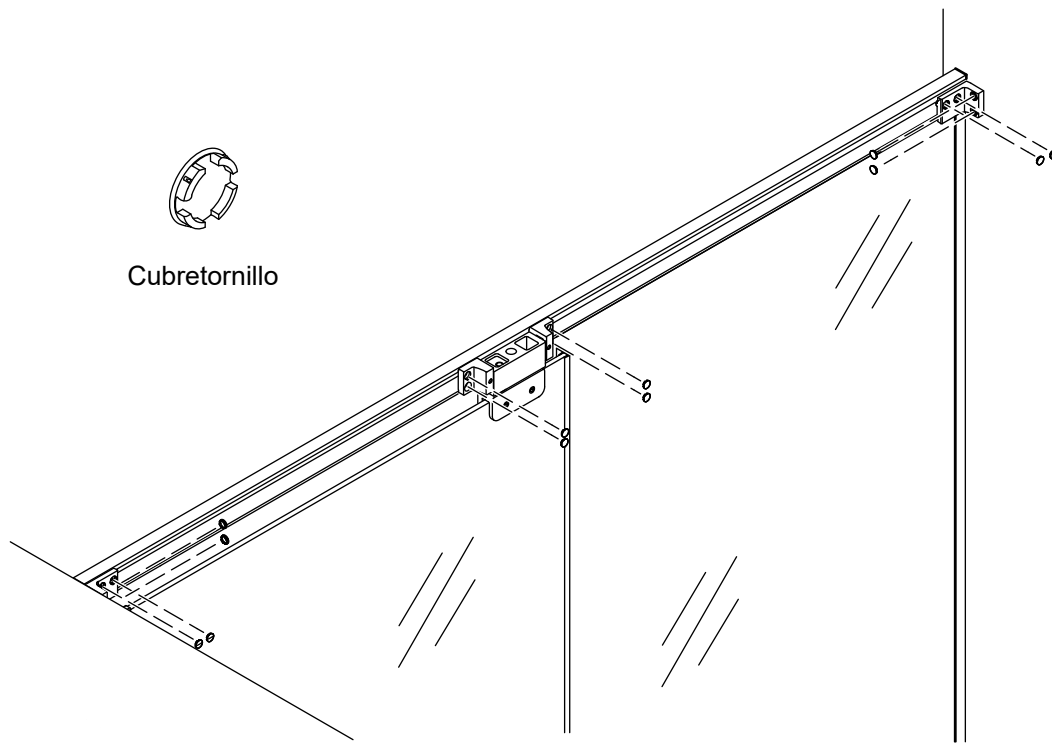

AVISO: Se incluyen cubretornillos adicionales.

- Instale los cubretornillos en las ménsulas de cierre suave y en las tablillas de sujeción.

39. Instale la tapa de la jamba de contacto

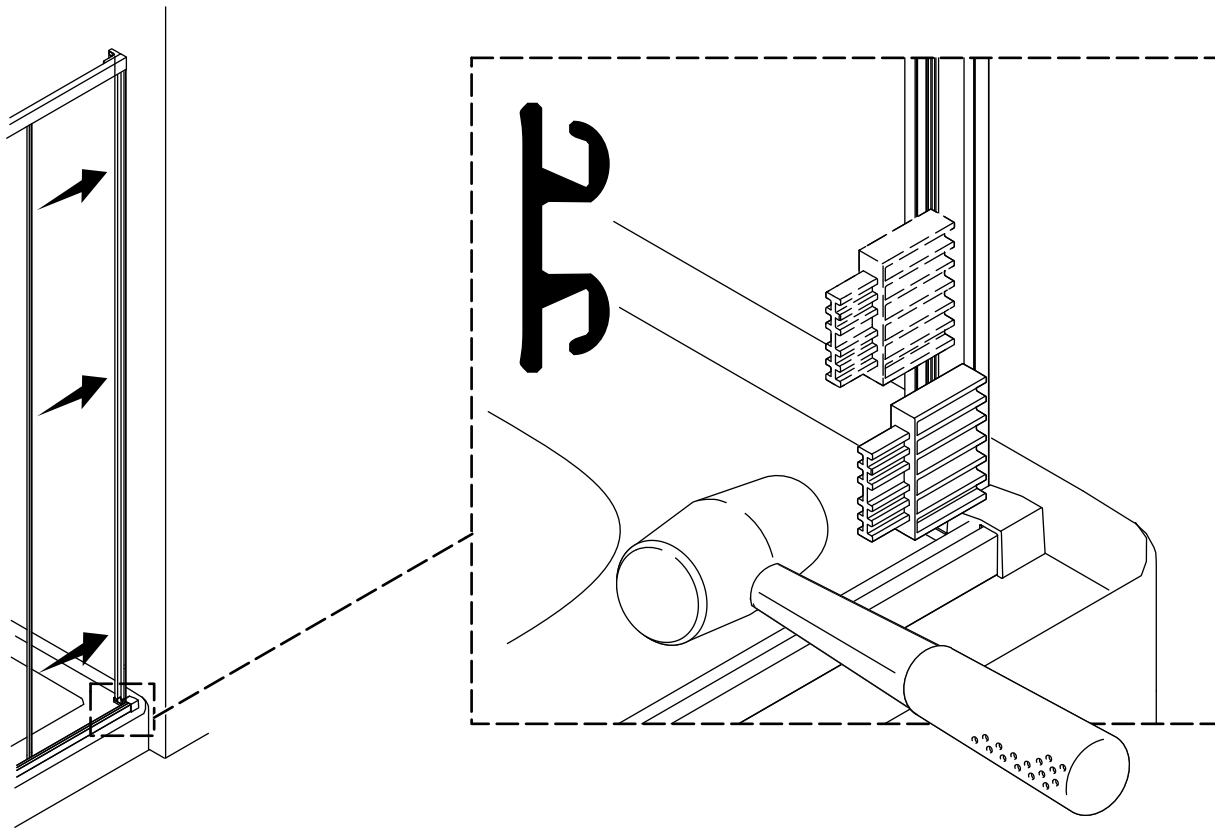

- Alinee la tapa de la jamba de contacto en la jamba de contacto.
- Verifique que la parte inferior de la tapa de la jamba de contacto quede al ras contra el asiento de la jamba de contacto.
- Con un mazo de goma y la pared del bloque de instalación, comience a dar golpecitos a la cubierta de la jamba de contacto desde la parte superior o desde la parte inferior, y llegue hasta el extremo opuesto. Alterne la colocación de la pared del bloque de instalación en el borde exterior y en el borde interior de la cubierta de la jamba de contacto.

40. Instale el sello inferior

ES

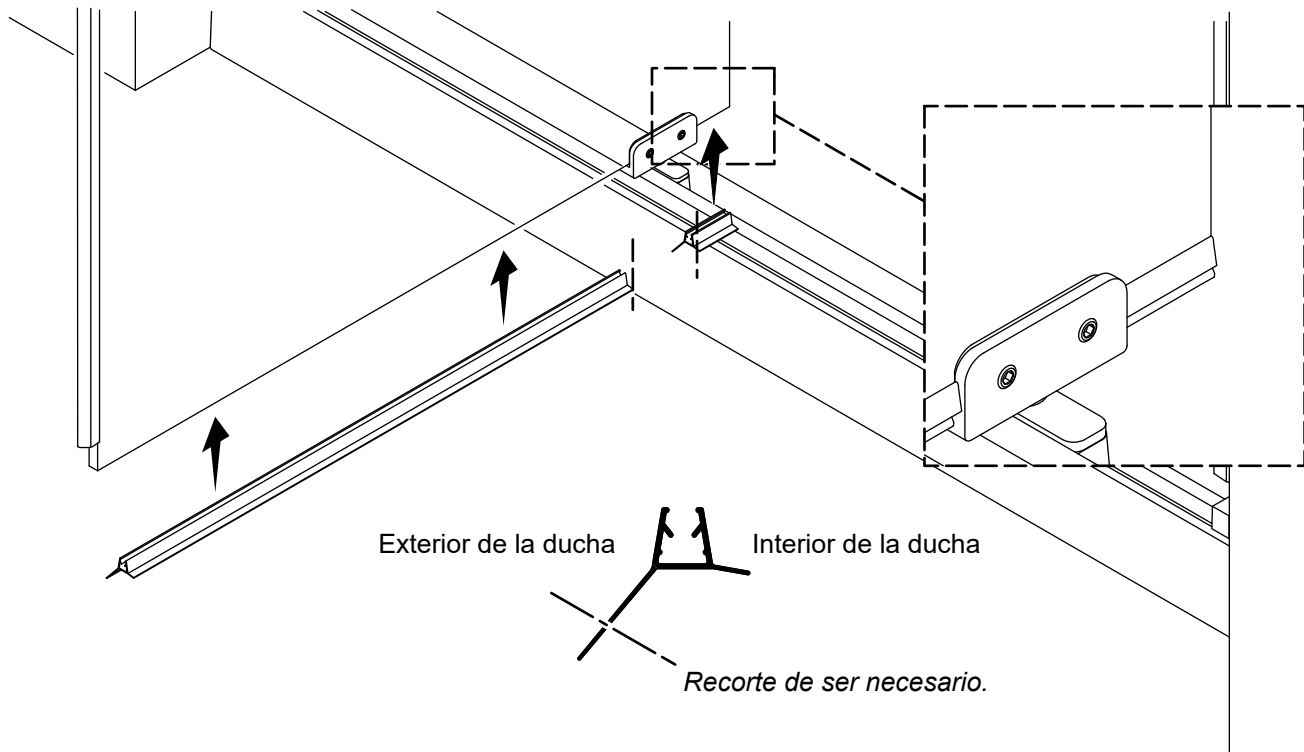

NOTA: Si al abrir o al cerrar la puerta el sello inferior interfiere con el umbral, recorte el extremo del sello inferior. **No retire la parte deflectora de agua del sello.**

- Recorte el sello inferior de forma que el sello sobresalga del borde interior del sello de la jamba de contacto hasta el borde de la mordaza de la bisagra inferior.
- Recorte una pieza adicional que sobresalga desde la mordaza de la bisagra hasta el borde del panel pivotante.

41. Instale el sello de borde

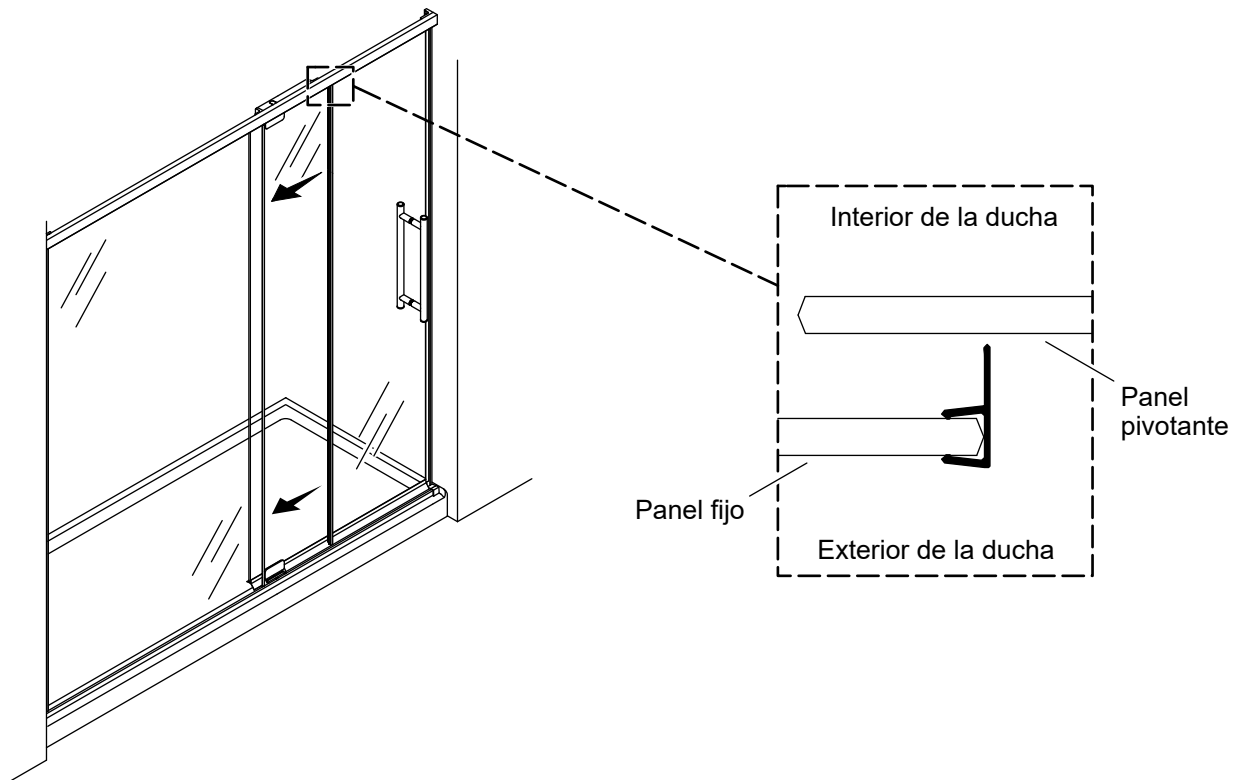

AVISO: Se incluyen 2 sellos de borde. El segundo sello de borde es para que el panel pivotante mejore la contención del agua, de ser necesario.

- La aleta del sello de borde queda de cara al panel pivotante superpuesto.
- Instale la parte inferior del sello de borde al ras con el umbral.

42. Complete la instalación

ES

Exterior de la ducha

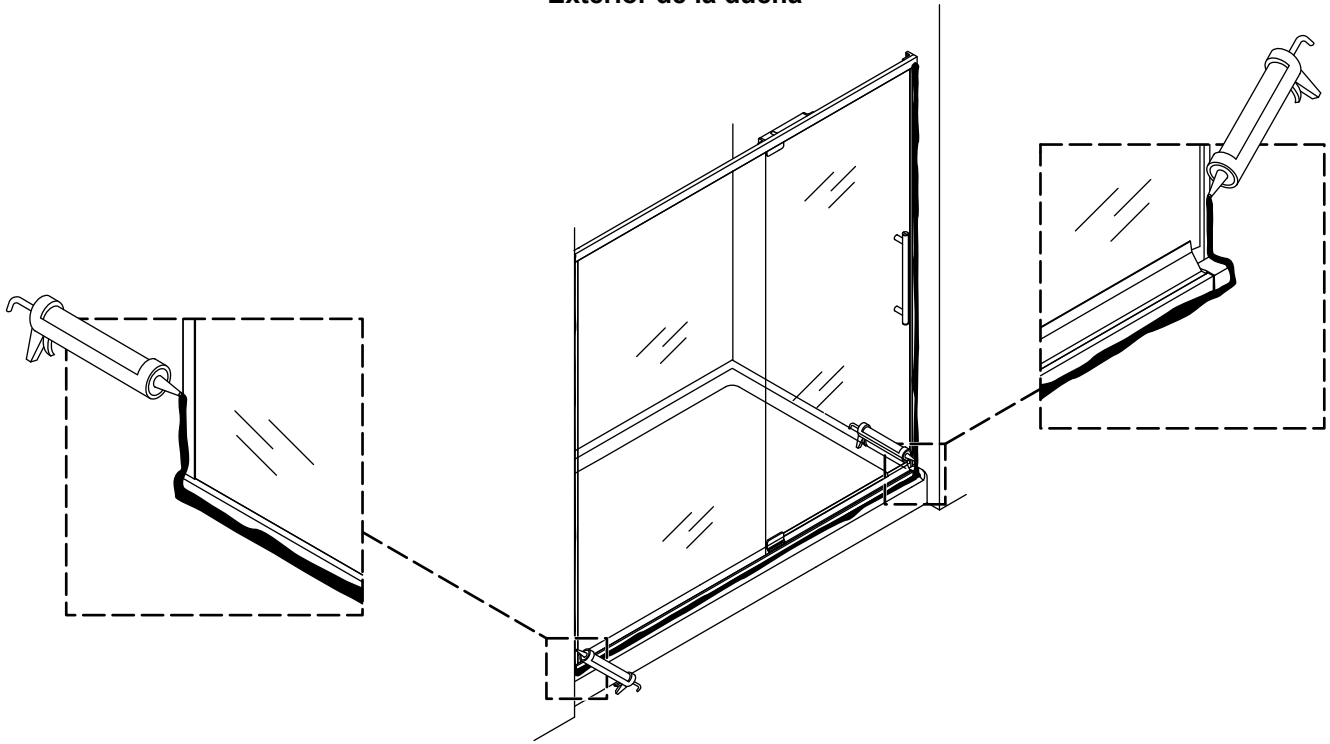

- Aplique sellador 100 % de silicona a los bordes exteriores de las jambas murales y del umbral.
- Aplique sellador 100 % de silicona a la unión, donde la jamba de contacto hace contacto con el umbral y la pared.

Resolución de problemas

Esta guía de resolución de problemas está diseñada únicamente como ayuda general. Para obtener servicio bajo garantía, comuníquese con su consecionario o distribuidor, o llame al Centro de Atención al Cliente mediante la información que aparece al frente de este manual.

E
S

Síntomas	Causa probable	Acción recomendada
1. La puerta hace ruido al abrirla o al cerrarla.	<p>A. El panel fijo traquetea en la jamba mural.</p> <p>B. El umbral traquetea al cerrar la puerta.</p>	<p>A. Verifique que el sello en cuña lateral esté instalado entre el vidrio y la jamba mural, a toda la altura del panel de vidrio. Deje que el sellador de silicona se seque por completo durante 24 horas antes de usar la ducha.</p> <p>B. Aplique sellador 100 % de silicona a lo largo de la unión entre el umbral y la base de la ducha. Antes de usar la ducha, deje que el sellador de silicona se seque por completo durante 24 horas. Verifique que el tornillo de fijación, que conecta la mordaza de la bisagra superior al ensamblaje de cierre suave, esté bien apretado. De ser necesario, use un trabador de roscas.</p>
2. Es difícil mover la puerta, o no abre.	A. El sello inferior del panel pivotante interfiere con el umbral.	A. Recorte la aleta del sello inferior del panel pivotante.
3. Se fuga agua.	<p>A. Se fuga agua por debajo del umbral.</p> <p>B. Se fuga agua por debajo del panel pivotante.</p> <p>C. Se fuga agua entre el panel fijo y la jamba mural.</p> <p>D. Se fuga agua entre la pared la jamba mural, o entre el umbral y la jamba mural.</p>	<p>A. Aplique sellador 100 % de silicona al borde exterior del umbral. Antes de usar la ducha, siga las instrucciones del fabricante del sellador de silicona.</p> <p>B. Verifique que el sello inferior esté bien asentado contra el panel de vidrio.</p> <p>C. Verifique que el sello en cuña lateral esté instalado entre el vidrio y la jamba mural, a toda la altura del panel de vidrio.</p> <p>D. Aplique sellador 100 % de silicona a lo largo de las uniones interior y exterior de la jamba mural y la pared. No aplique sellador de silicona dentro del umbral. Antes de usar la ducha, deje que el sellador de silicona se seque por completo durante 24 horas. Antes de usar la ducha, siga las instrucciones del fabricante del sellador de silicona.</p>
4. La puerta no cierra.	A. El inserto del montaje de bisagra en el montaje de la bisagra inferior está instalado hacia atrás o al revés.	A. Retire el panel pivotante. Gire el inserto del montaje de bisagra, de forma que la clavija quede en el orificio que queda de cara a los orificios para manija en el panel pivotante.

kohler.com

THE BOLD LOOK
OF **KOHLER**®

©2025 Kohler Co.



1632998-2

1632998-2-B