

# Homeowners Guide

## Smart Toilet

Record your model number:  
Noter le numéro de modèle:  
Anoté su número de modelo: \_\_\_\_\_

Français, page 19  
Español, página 38

**KOHLER**®

# Thank You for Choosing KOHLER

---

**Need help?** Contact our Customer Care Center.

- USA/Canada: 1-800-4KOHLER (1-800-456-4537) Mexico: 001-800-456-4537  
Hours of Operation: Monday-Friday 8:00 AM -5:00 PM (CT)  
Languages Spoken: English, Spanish, and translation services are available.
- **Service parts:** [kohler.com/serviceparts](http://kohler.com/serviceparts)
- **Care and cleaning:** [kohler.com/clean](http://kohler.com/clean)
- **Patents:** [kohlercompany.com/patents](http://kohlercompany.com/patents)

**Share your experience!** Customer delight and a gracious product experience are our top priorities, and we want to know how we did. Post a review on the [kohler.com](http://kohler.com) product page for your product or on the website where you purchased your product.

## Warranty

---

This product is covered under the **KOHLER® Intelligent Toilet and C3® Cleansing Seat Three-Year Limited Warranty**, found at [kohler.com/warranty](http://kohler.com/warranty). For a hardcopy of warranty terms, contact the Customer Care Center.

## IMPORTANT SAFEGUARDS AND PRECAUTIONS

---

### READ ALL INSTRUCTIONS BEFORE USING

**When using electrical products, especially when children are present, basic safety precautions should always be followed, including the following:**

 **DANGER: Risk of electric shock.** Connect only to a circuit protected by a Ground-Fault Circuit-Interrupter (GFCI)\*.

\*Outside North America, this may be known as a Residual Current Device (RCD).

 **WARNING: Risk of electric shock.** Disconnect the power before servicing.

 **WARNING: Risk of personal injury.** RG-3 UV radiation emitted from this device. Unintended use of the device, or damage to the housing, may result in exposure to ultraviolet radiation. Skin or eye injury could result. Avoid exposure of eyes and skin to unshielded lamp. Always be certain the lamp is off before opening the protective cover.

 **CAUTION: Risk of personal injury.** Replacement of the UV lamp must only be performed by qualified service personnel. The UV lamp cover has an interlock to reduce the risk of excessive ultraviolet radiation. Do not bypass the interlock. Reinstall the interlock after servicing.

 **CAUTION: Risk of product damage.** Do not install this product in a location exposed to excessive moisture where condensation might form on the product surface. Provide adequate ventilation when bathing to avoid damage to the electronic components due to high humidity levels.

 **CAUTION: Risk of product damage.** To reduce the risk of product malfunction, do not supply electrical power to the unit until the plumbing installation work has been completed.

 **CAUTION: Risk of product damage.** Do not apply excessive force to the spray wand.

**NOTE:** This product contains thermal protectors that may trip during storage or transportation in warm conditions, causing the unit to not operate. Allow the unit to cool to room temperature before installation or operation.

 **WARNING: To reduce the risk of burns, electrocution, fire, or injury to persons:**

Close supervision is necessary when this product is used by or near children, the elderly, or invalids. Do not allow the product to be used as a toy. Adjust the temperature of the seat for the elderly, those who are incapacitated, or persons with sensitive skin.

Use this product only for its intended use as described in this manual. Only use attachments recommended by Kohler Co.

Never operate this product if the cord or plug is damaged; if the product is not working properly; if the product has been dropped, damaged, or dropped into water. Return the product for examination and repair.

Keep the cord away from heated surfaces.

Never block the air openings of the product. Keep the air openings free of lint, hair, and the like.

Never use while sleeping or drowsy.

Never drop or insert any object into any opening or hose.

Do not use outdoors or operate where aerosol spray products are being used or where oxygen is being administered.

Connect this product to a properly grounded outlet only. See the "Grounding Instructions" section.

The use of this product is a supplement to and not a substitute for standard infection control practices; users must continue to follow all current infection control practices, including those related to the cleaning and disinfection of environmental surfaces.

This product conforms to applicable provisions of US 21 CFR, Chapter 1, Subchapter J, Radiological Health.

**READ AND FOLLOW ALL INSTRUCTIONS**

**SAVE THESE INSTRUCTIONS**

## Grounding Instructions

---

This product should be grounded. In the event of an electrical short circuit, grounding reduces the risk of electric shock by providing an escape wire for the electric current. This product is equipped with a cord having a grounding wire with a grounding plug. The plug must be plugged into an electrical outlet that is properly installed and grounded.



**DANGER: Risk of electric shock.** Improper use of the grounding plug can result in a risk of electric shock.

If repair or replacement of the cord or plug is necessary, do not connect the grounding wire to either flat blade terminal. The wire with insulation having an outer surface that is green with or without yellow stripes is the grounding wire.

Check with a qualified electrician or service personnel if the grounding instructions are not completely understood, or if in doubt whether the product is properly grounded.

This product is factory equipped with a specific electric cord and plug to permit connection to a proper electric circuit. Verify that the product is connected to an outlet having the same configuration as the plug. No adapter should be used with this product. Do not modify the plug provided. If the plug does not fit the outlet, have the proper outlet installed by a qualified electrician. If the product must be reconnected for use on a different type of electric circuit, the connection should be made by qualified service personnel.

Do not use an extension cord with the product.

## Features

---

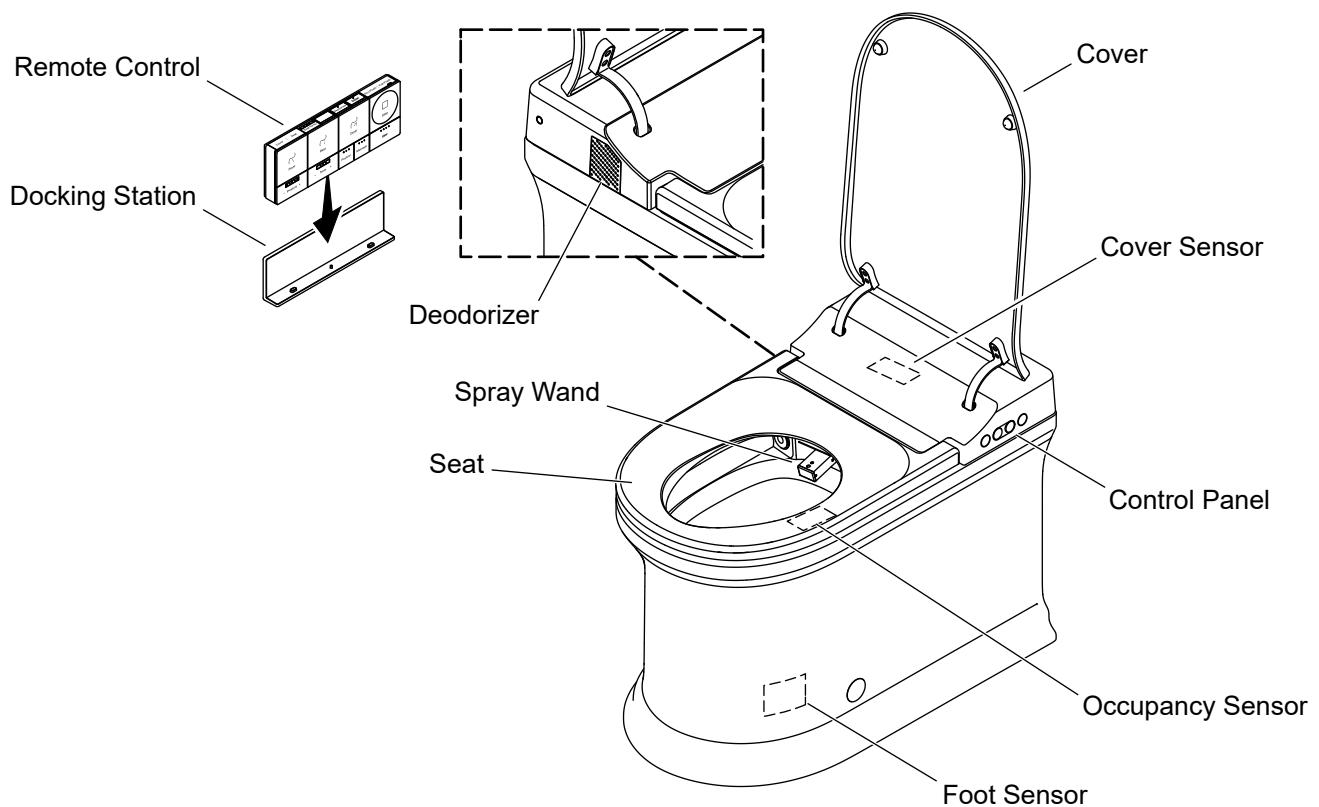

### Operation Options

- Remote Control** - When paired with the toilet, the remote control operates the toilet features. Refer to the “Remote Control Setup” section for more information.
- Control Panel** - Located on the side of the toilet, the control panel allows easy access to primary toilet features.

### Flushing Options

- Users may choose an eco flush that uses 1.0 gal (3.8 L) of water per flush or a full flush that uses a 1.28 gal (4.8 L) of water per flush.
- Automatic Flush** - When enabled, this feature automatically flushes the toilet after the user stands up, lowers the cover, activate the foot sensor or approximately 60 seconds after the front of the toilet last senses motion.
- Manual Flush Button** - On the control panel, short press for full flush at 1.28 gpf (4.8 lpf). Press and hold for 4-5 seconds for battery backup flush when needed.

### Seat and Cover

- Cover Sensor** - When the cover auto open/close feature is enabled, a motion sensor automatically opens the cover. The motion sensor range can be set to near, medium, or far. Sensor range may vary depending on your bathroom layout.
- Occupancy Sensor** - The sensor area is located on the front right side of the seat, and detects a seated user. The toilet cleansing features require a seated user to function.
- Foot Sensor** - When enabled, the toilet automatically open/close the seat/cover and flush. The foot sensor is inactive when seated.
- Heated Seat** - When activated, the seat features an adjustable heating option that will keep the seat warm.

- Energy Save** - When enabled, the toilet conserves energy by reducing the heated seat temperature when the toilet is not in use.

### **Wash Features**

- Front/Rear Wash** - Front and rear wash features adjustable positioning, adjustable water temperature, adjustable water pressure, and pulsate and oscillate water action.
- Dryer** - The dryer features adjustable air temperature.

### **Lighting**

- Nightlight** - The bowl light automatically illuminates when the light sensor detects low lighting conditions.

### **Cleaning**

- Deodorizer** - Contains a replaceable cartridge. Refer to the “Replacing the Deodorizer” section.
- Automatic Bowl Mist** - Spray mist pre-rinses the bowl before use.
- Automatic Wand Rinse** - The spray wand is rinsed with water before and after each use.
- Automatic Wand Cleaning** - The spray wand is cleaned daily with UV light.
- Cleaning Mode** - When the cover is closed, pressing the “Clean” icon on the remote control initiates the cleaning cycle for the bowl and wand.

## **Remote Control Setup**

---

**NOTE:** A remote control must be paired with the toilet seat before use. The included remote control should already be paired with your seat. If a replacement remote control is required, follow the instructions below to pair with your seat.

**NOTE:** Only one remote control can be paired with the toilet seat at a time.

**NOTE:** The remote control cannot be paired while the toilet seat is occupied.

### **Pairing Instructions**

- Verify that four AAA batteries are installed correctly in the remote control. Refer to the “Replacing the Batteries” section.
- Move the new remote control near the toilet seat.
- Verify that all other remote controls have been removed from the seat area.
- Press and hold the “**Dryer**” icon on the remote control until the icons blink.
- Simultaneously press and hold the “**Front**” and “**Rear**” icons on the toilet control panel until a beep is heard.
- When the icons on the remote control stop blinking, the remote control has been paired.

## Directions For Use

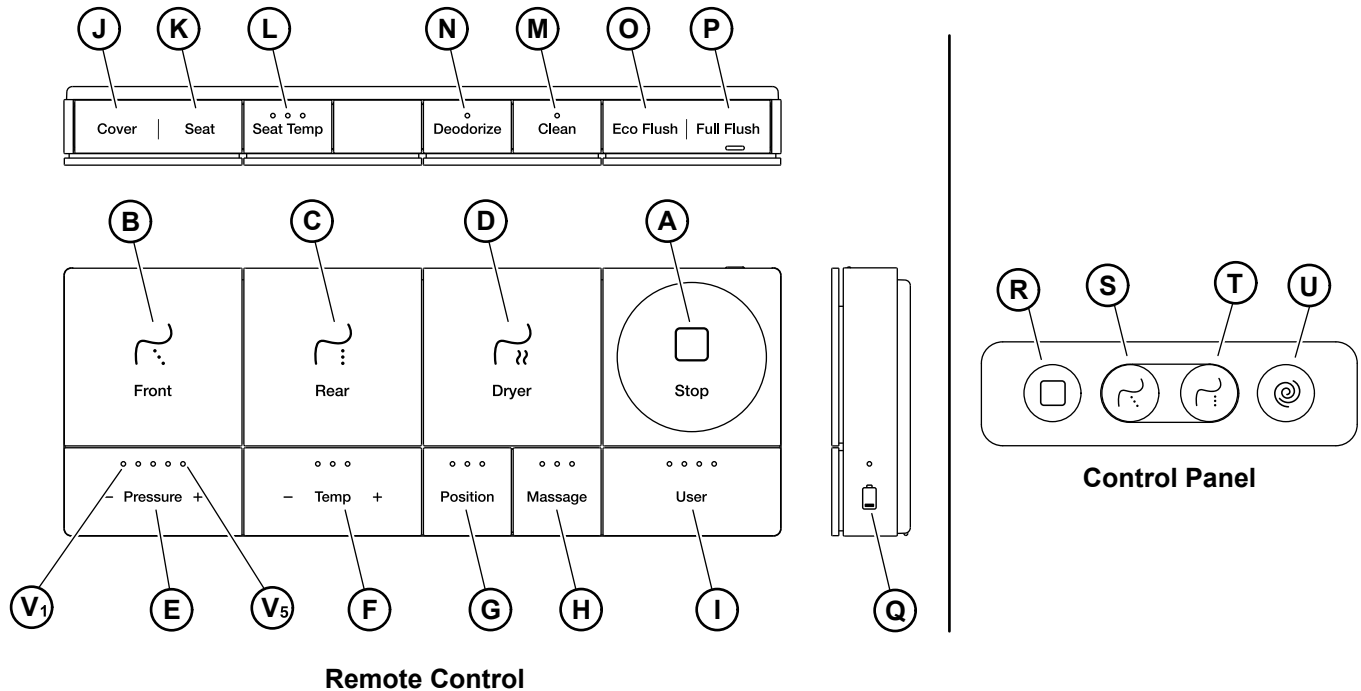

**NOTE:** For features with multiple settings, press the icon to move the setting one level higher. If the feature is set at the highest level, pressing the icon will deactivate the feature or adjust the feature to a lower setting. The last setting used will be saved for the next use.

**NOTE:** Verify that four AAA batteries are installed correctly in the remote control.

**(A and R) - Stop:** Press to stop the front wash, rear wash, dryer, deodorization, and manual nozzle clean or UV cleaning function.

**(B and S) - Front Wash:** After sitting down, press to start the front wash, which will automatically stop in about 5 minutes or stop immediately after pressing the STOP button.

**(C and T) - Rear Wash:** After sitting down, press to start the rear wash, which will automatically stop in about 5 minutes or stop immediately after pressing the STOP button.

**(D) - Dryer:** After sitting down, press to start the dryer, which will automatically stop in about 4 minutes or stop immediately after pressing the STOP button.

**(E) - Water Pressure:** Press to adjust the water spray pressure. There are five settings.

**(F) - Temperature:** Press to adjust the water or dryer temperature. There are four settings: low, medium, high, or OFF.

**(G) - Position:** When a wash feature is active, press the icon to adjust the wand position. There are three settings. The position light will turn ON, indicating the active position of spray wand. The spray wand will then gradually extend or retract, cycling through three adjustable positions. When unseated, press and hold this button to extend the rear spray wand and initiate the manual wand clean function. This feature allows manual cleaning of the rear spray wand and can be stopped by pressing the STOP button. In front wash mode, the wand position is not adjustable.

**(H) - Massage:** When a wash feature is active, press the icon once to oscillate the wand back and forth. Press again to pulsate the water flow. Press a third time to oscillate and pulsate simultaneously. Press again to stop the feature.

**(I) - User Preset:** Press the button to initiate the features at the current settings. There are four user preset settings. Press the button again to change the user preset. Adjust the water pressure, temperature, spray wand position, and massage features as desired while the preset is in use. The features adjusted by the user are automatically saved to the current user preset.

**(J) - Cover:** With the seat unoccupied, press to open or close the seat cover.

**(K) - Seat:** With the seat unoccupied, press to open or close the seat.

**(L) - Seat Temperature:** Press to adjust the heated seat temperature. The default setting is medium, with four available levels: low, medium, high, and OFF.

**(M) - Clean:** When the cover is closed, pressing the “**Clean**” icon on the remote control initiates the cleaning cycle for the bowl and wand.

**(N) - Deodorize:** Short press of the button activates the air purification system, effectively managing odor control through automatic deodorization.

**(O) - Eco Flush:** Short press for eco flush at 1.0 gpf (3.8 lpf).

**(P) - Full Flush:** Short press for full flush at 1.28 gpf (4.8 lpf).

**(Q) - Battery Indicator:** Indicate the status of the battery charge. When the icon flashes, the batteries need to be replaced. Refer to the “Replacing the Batteries” section.

**(U) - Flush:** Short press for full flush at 1.28 gpf (4.8 lpf). Press and hold for 4-5 seconds for battery backup flush when needed.

## Enable/Disable Automatic Features

---

**NOTE:** The cover open/close, deodorizer, automatic flush, nightlight, foot sensor, and automatic UV cleaning features are enabled by default from the factory.

### Cover Open/Close

- When enabled, the seat cover automatically opens when the toilet is approached. The seat cover will automatically close 2 minutes after the toilet has been used.
- Press and hold the **"Flush"** icon on the control panel until you hear a short beep.
- Press and hold the **"Cover"** icon on the remote control until the **"Seat Temp"** LEDs turn ON. Release the icon, then press the **"Cover"** icon to change the setting.
- One **"Seat Temp"** LED will be ON for short distance. Two **"Seat Temp"** LEDs will be ON for medium distance. Three **"Seat Temp"** LEDs will be ON for long distance. All LEDs will be OFF when the feature is disabled.
- Press and hold the **"Flush"** icon on the control panel until you hear a long beep to exit setup mode.

### Deodorizer

- When enabled, the deodorizer automatically activates while the toilet is in use.
- Press and hold the **"Flush"** icon on the control panel until you hear a short beep.
- Press and hold the **"Deodorize"** icon on the remote control until the LED turn ON. Release the icon, then press to change the setting.
- When the LED is ON, the feature is enabled. When the LED is OFF, the feature is disabled.
- Press and hold the **"Flush"** icon on the control panel until you hear a long beep to exit setup mode.

### Automatic Flush

- When enabled, the toilet will automatically flush after the user stands up, lowers the cover, or approximately 60 seconds after the front of the toilet last senses motion.
- The cover open/close function must be enabled for automatic flush feature.
- Press and hold the **"Flush"** icon on the control panel until you hear a short beep.
- Press and hold the **"Full Flush"** icon on the remote control until the **"Seat Temp"** LEDs turn ON. Release the icon, then press the **"Full Flush"** icon to change the setting.
- When all LEDs are ON, the automatic flush without the cover closed is enabled. When the V2 LED is ON, the automatic flush with the cover closed is enabled. When all LEDs are OFF, the feature is disabled.
- Press and hold the **"Flush"** icon on the control panel until you hear a long beep to exit setup mode.

### Automatic Cover Closing Time

- Press and hold the **"Flush"** icon on the control panel until you hear a short beep.
- Press and hold the **"Rear"** icon on the remote control until the **"Temp"** LEDs turn ON. Release the icon, then press the **"Rear"** icon to change the setting.
- One **"Temp"** LED will be ON when lid closing time is set to a short time. Two **"Temp"** LEDs will be ON for medium closing time. Three **"Temp"** LEDs will be ON for long closing time.
- Press and hold the **"Flush"** icon on the control panel until you hear a long beep to exit setup mode.

## Automatic UV Cleaning

- When enabled, an automatic UV cleaning cycle activates every 24 hours. Lifting the seat cover ends the process.
- Press and hold the **"Flush"** icon on the control panel until you hear a short beep.
- Press and hold the **"Clean"** icon on the remote control until the LED turns ON. Release the icon, then press to change the setting.
- When the LED is ON, the feature is enabled. When the LED is OFF, the feature is disabled.
- Press and hold the **"Flush"** icon on the control panel until you hear a long beep to exit setup mode.

## Energy Save

- When enabled, the toilet conserves energy by reducing the heated seat temperature when the toilet is not in use. When disabled, the seat will remain at the set level even when not in use.
- Press and hold the **"Flush"** icon on the control panel until you hear a short beep.
- Press and hold the **"Seat Temp"** icon on the remote control until the LEDs turn ON. Release the icon, then press to change the setting.
- Two **"Seat Temp"** LEDs will be on for general energy saving. This mode sets the seat temperature to 78°F (26°C) when the seat is not in use. Three **"Seat Temp"** LEDs will be ON for comprehensive energy saving. This mode turns OFF the seat heater when the seat is not in use. When all LEDs are OFF, the feature is disabled.
- Press and hold the **"Flush"** icon on the control panel until you hear a long beep to exit setup mode.

## Prolonged Seating Indicator

- When enabled, the toilet will beep several times if the user has been on the seat for 15 minutes.
- Press and hold the **"Flush"** icon on the control panel until you hear a short beep.
- Press and hold the **"Massage"** icon on the remote control until the LEDs turn ON. Release the icon, then press to change the setting.
- When all LEDs are ON, the feature is enabled. When all LEDs are OFF, the feature is disabled.
- Press and hold the **"Flush"** icon on the control panel until you hear a long beep to exit setup mode.

## Nightlight

- When enabled, the nightlight automatically turns on in low lighting conditions.
- Press and hold the **"Flush"** icon on the control panel until you hear a short beep.
- Press and hold the **"Front"** icon on the remote control until the **"Pressure"** LEDs turn ON. Release the icon, then press the **"Front"** icon to change the setting.
- When all LEDs are ON, the feature is enabled. When all LEDs are OFF, the feature is disabled.
- Press and hold the **"Flush"** icon on the control panel until you hear a long beep to exit setup mode.

## Foot Sensor

- When enabled, the foot sensor controls the toilet cover, seat, and flush. With the cover closed, place your foot in the sensor area to open the cover. Place your foot in the sensor area again to lift the seat. Place your foot in the sensor area again to activate the flush. Place your foot in the sensor area again to close the seat and cover.
- Press and hold the **"Flush"** icon on the control panel until you hear a short beep.
- Press and hold the **"Pressure -"** icon on the remote control until the LEDs turn ON. Release the icon, then press the **"Pressure -"** icon to change the setting.

- When all LEDs are ON, the feature is enabled. When all LEDs are OFF, the feature is disabled.
- Press and hold the “**Flush**” icon on the control panel until you hear a long beep to exit setup mode.

### **Premist**

- When enabled, the toilet automatically sprays the mist to pre-rinses the bowl before use.
- Press and hold the “**Flush**” icon on the control panel until you hear a short beep.
- Press and hold the “**Pressure +**” icon on the remote control until the LEDs turn ON. Release the icon, then press the “**Pressure +**” icon to change the setting.
- When all LEDs are ON, the feature is enabled. When all LEDs are OFF, the feature is disabled.
- Press and hold the “**Flush**” icon on the control panel until you hear a long beep to exit setup mode.

## Cleaning the Spray Wand

---

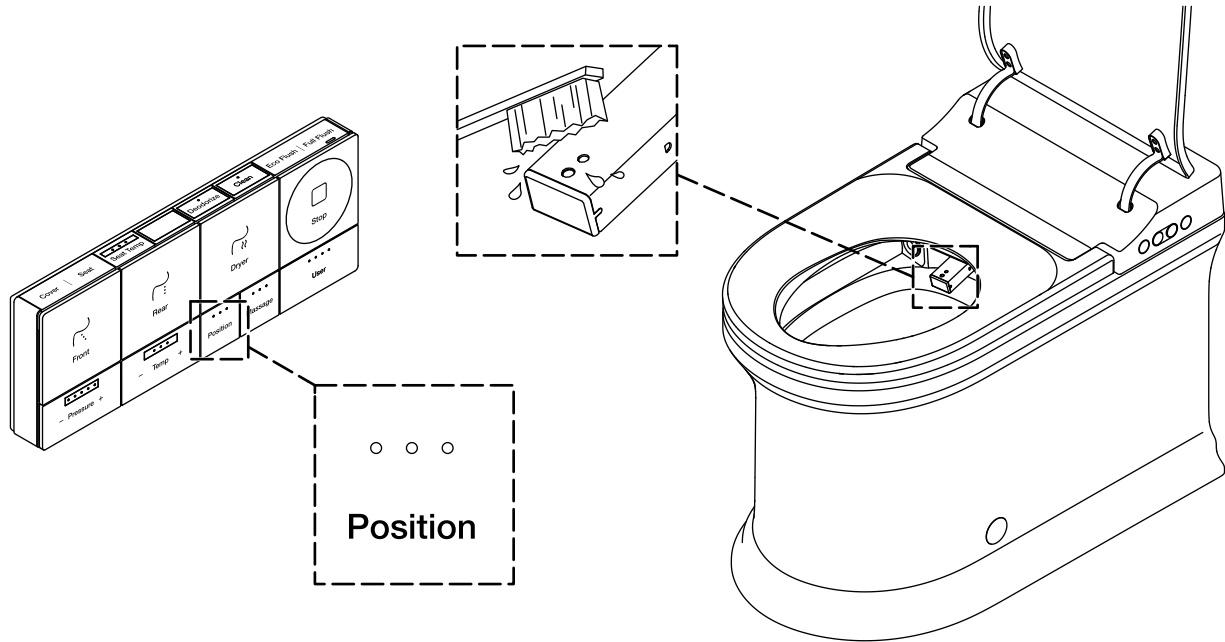

**NOTE:** The spray tip on the wand can become clogged over time with mineral deposits from the water. The spray wand should be cleaned when there is a reduction in spray performance.

**NOTE:** The spray wand can only be extended for cleaning when the seat is not activated or occupied.

- Raise the cover.
- On the remote control, press and hold the **“Position”** icon to extend the rear spray wand forward for cleaning.
- Clean the spray wand with a soft-bristled brush and hot water.
- Press the **“Stop”** icon to retract the wand.

### **Automatic UV Cleaning**

- An automatic UV cleaning cycle activates every 24 hours.
- Lifting the cover will end a UV cycle that is in process.

## Replacing the Deodorizer

---

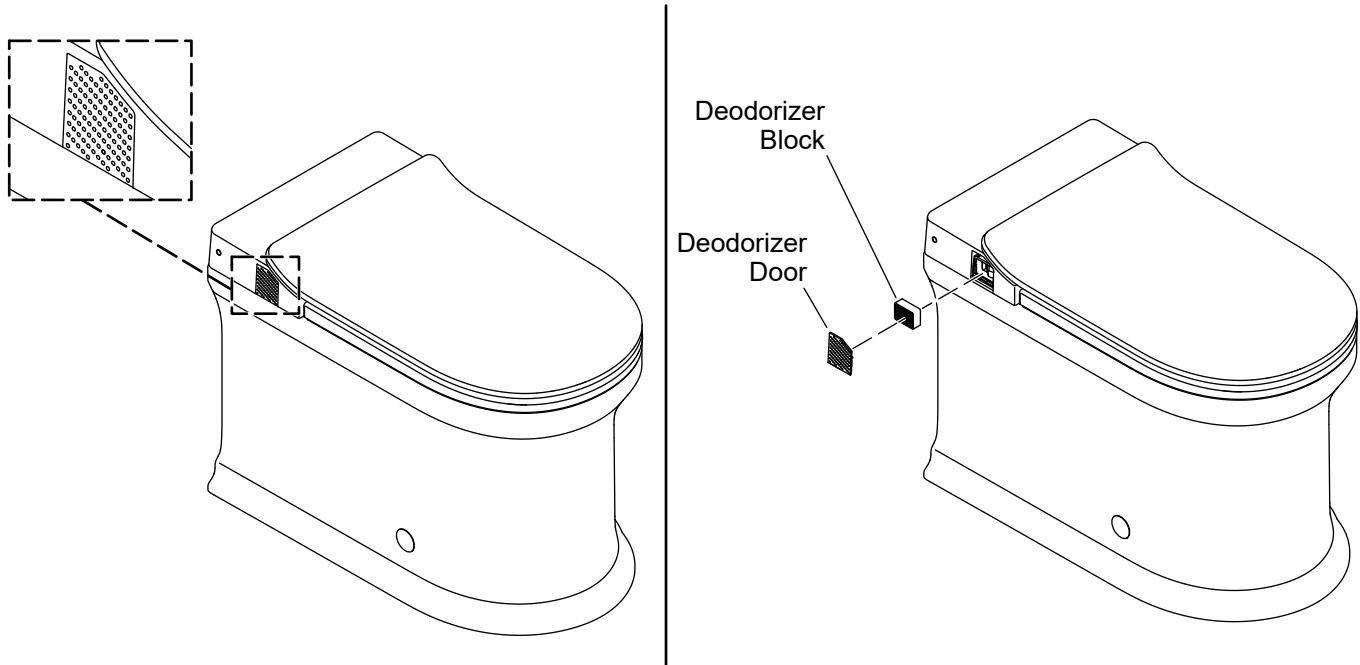

**⚠ CAUTION: Risk of product damage.** To prevent damage to internal components during deodorizer block replacement, do not insert fingers or other objects into the deodorizer cavity.

**NOTE:** Replace the deodorizer block every two years or when the deodorizing performance decreases.

- Gently press the top of the deodorizer door to remove from the seat.
- Carefully remove the deodorizer door and block from the seat.
- Remove the old deodorizer block from the door. Insert the new deodorizer block into the door.
- Reinstall the door and block into the seat.

## Replacing the Batteries

---

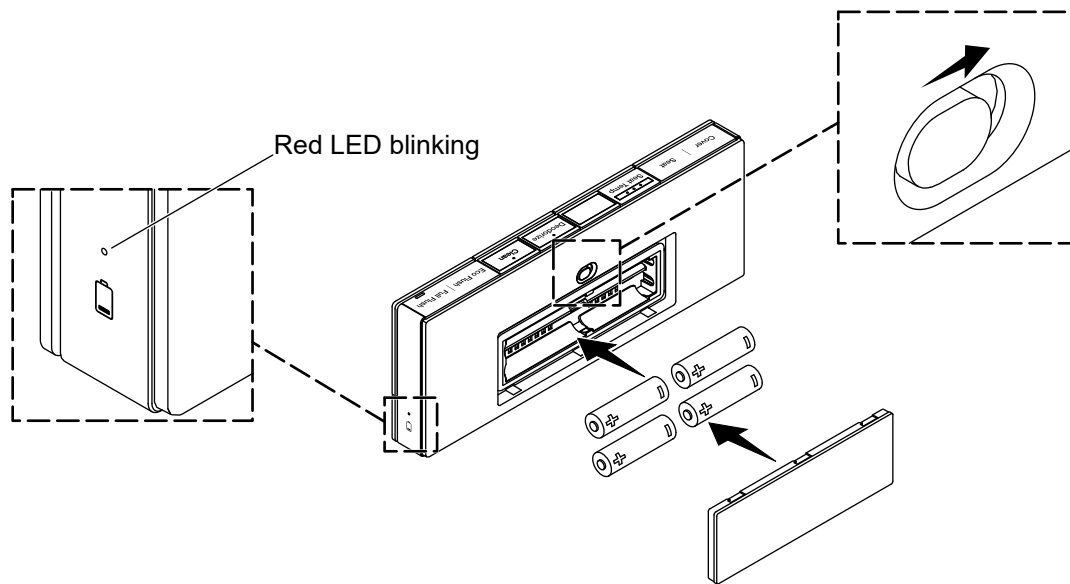

**NOTE:** The blinking red LED indicates a low battery level.

- Remove the remote control from the docking station.
- Remove and retain the cover to the battery compartment.
- Remove the batteries.
- Install the replacement AAA batteries, oriented as shown.
- Reinstall the cover to the battery compartment.
- Place the remote control on the docking station.

# Troubleshooting

This troubleshooting guide is for general aid only. A Kohler Co. Authorized Service Representative (ASR) or qualified electrician should correct any electrical problems. For warranty service, contact your dealer or wholesale distributor, or contact the Customer Care Center using the information located in the front of this manual.

## Start Up

When electrical power is connected to the toilet, the toilet will automatically go through a start-up sequence. The sequence includes wand movement, waterline purge, and nightlight blinks. The toilet will go silent when the start-up sequence is complete.

If the toilet does not function correctly upon completing the start-up sequence, or fails to start, contact the Customer Care Center using the information located in the front of this manual.

## Small Children

The automatic flush and cleansing features are activated by a sensor located inside the seat. Small children may not be tall enough to be detected by the sensor.

## Power Troubleshooting

Symptoms	Probable Cause	Recommended Action
1. The toilet has no power.	<p><b>A.</b> The power cord is unplugged from the electrical outlet.</p> <p><b>B.</b> The Ground-Fault Circuit-Interrupter (GFCI) or Residual Current Device (RCD) is tripped.</p>	<p><b>A.</b> Plug the power cord into a GFCI or RCD electrical outlet.</p> <p><b>B.</b> Reset the GFCI or RCD.</p>
2. The toilet beeps when electrical power is connected or disconnected.	<p><b>A.</b> The toilet beeps during the start-up sequence and when powering down.</p>	<p><b>A.</b> Normal operation. No action is required.</p>
3. The toilet does not respond.	<p><b>A.</b> Electrical power to the toilet was briefly interrupted.</p>	<p><b>A.</b> Turn OFF the electrical power to the toilet and wait until the power-down beeps stop. Then restore the power to the toilet.</p>

## Flush Troubleshooting

Symptoms	Probable Cause	Recommended Action
1. The toilet does not flush.	<p><b>A.</b> The water supply to the toilet is not turned ON.</p> <p><b>B.</b> The toilet is blocked.</p> <p><b>C.</b> The remote control is not working.</p>	<p><b>A.</b> Turn ON the water supply.</p> <p><b>B.</b> Use a plunger to remove the blockage. For extreme blockage, a snake may be used.</p> <p><b>C.</b> Refer to the "Remote Control Troubleshooting" section.</p>
2. The toilet does not flush automatically.	<p><b>A.</b> The automatic flush feature is not enabled.</p> <p><b>B.</b> The user is not detected by the sensor.</p>	<p><b>A.</b> Activate automatic flush. Refer to the "Enable/Disable Automatic Features" section.</p> <p><b>B.</b> Children may be too small to be detected by the sensor. Flush the toilet using the remote control.</p>

Symptoms	Probable Cause	Recommended Action
3. The toilet flushes unexpectedly.	A. The automatic flush feature is enabled.	A. When automatic flush is enabled, the toilet will flush shortly after use. To disable automatic flush, refer to the "Enable/Disable Automatic Features" section.
4. The toilet bowl contains little or no water.	A. The water has evaporated during an extended period between uses.	A. Flush the toilet to refill the bowl.

### Seat and Cover Troubleshooting

Symptoms	Probable Cause	Recommended Action
1. The cover does not open automatically.	A. The cover open/close feature is not enabled. B. The motion sensor is set at a short distance.	A. Activate the cover open/close feature. Refer to the "Enable/Disable Automatic Features" section. B. Adjust the cover open/close sensor distance using the remote control.
2. The cover opens unexpectedly.	A. The motion sensor is set at a far distance.	A. Adjust the cover open/close sensor distance using the remote control.
3. The seat is not heated.	A. The toilet is in Energy Save mode. B. The heated seat feature is not enabled. C. The temperature setting is too low.	A. The seat will heat when used. Refer to the "Enable/Disable Automatic Features" section. B. Activate the heated seat. Refer to the "Enable/Disable Automatic Features" section. C. Adjust the heated seat temperature using the remote control.

### Wash Troubleshooting

Symptoms	Probable Cause	Recommended Action
1. Low or no water flow from the spray wand.	A. The water supply to the toilet is not turned ON. B. The water supply hose to the toilet is kinked or looped too tight. C. The sensor does not detect the user.	A. Turn ON the water supply to the seat. B. Remove the kink in the hose or make a wider loop. C. Small children may not be detected. Adjust the sitting position. The sensor may have difficulty with fabric or other objects. The sensor is designed to sense skin.
2. Water stops flowing from the spray wand unexpectedly.	A. Front or rear wash automatically stops after several minutes.	A. Press the "Front" or "Rear" icon to restart washing.

Symptoms	Probable Cause	Recommended Action
3. The spray wand moves erratically or fails to extend.	<p><b>A.</b> The wash cycle was interrupted.</p> <p><b>B.</b> The spray wand is not responding to the remote control.</p> <p><b>C.</b> The user is not detected by the sensor.</p> <p><b>D.</b> The seal protecting against waterflow into the seat is dry.</p> <p><b>E.</b> The spray wand pauses briefly to get rinsed, then fully retracts.</p>	<p><b>A.</b> Turn OFF the electrical power to the toilet and wait until the power-down beeps stop. Then restore the power to the toilet.</p> <p><b>B.</b> Turn OFF the electrical power to the toilet and wait until the power-down beeps stop. Then restore the power to the toilet.</p> <p><b>C.</b> Children may be too small to be detected by the sensor.</p> <p><b>D.</b> Use the remote control to extend the spray wand. Clean the wand with liquid soap. Rinse the wand, then apply more liquid soap for lubrication. Retract the wand.</p> <p><b>E.</b> Normal operation. No action is required.</p>
4. The dryer air is too hot.	<p><b>A.</b> The air temperature is set too high.</p>	<p><b>A.</b> Use the remote control to decrease the air temperature.</p>
5. The dryer does not start immediately.	<p><b>A.</b> The spray wand has not finished retracting after the wash cycle completion.</p>	<p><b>A.</b> There is a brief delay while the wand fully retracts.</p>
6. The deodorizer is not working.	<p><b>A.</b> The automatic deodorizer feature is not enabled.</p>	<p><b>A.</b> Activate the automatic deodorizer feature. Refer to the “Enable/Disable Automatic Features” section.</p>
7. The toilet beeps while occupied.	<p><b>A.</b> The seat has been occupied for an extended time.</p>	<p><b>A.</b> Normal operation. No action is required.</p>

### Remote Control Troubleshooting

Symptoms	Probable Cause	Recommended Action
1. The remote control does not turn on.	<p><b>A.</b> The batteries are not properly installed.</p> <p><b>B.</b> The batteries need to be replaced.</p>	<p><b>A.</b> Reinstall the batteries. Refer to the “Replacing the Batteries” section.</p> <p><b>B.</b> Replace the batteries. Refer to the “Replacing the Batteries” section.</p>
2. The remote control does not connect to the toilet.	<p><b>A.</b> The remote control is too far from the toilet to receive a signal.</p> <p><b>B.</b> The remote control is not paired with the toilet.</p>	<p><b>A.</b> Move the remote control closer to the toilet to regain a connection.</p> <p><b>B.</b> Pair the remote control to the toilet. Refer to the “Remote Control Setup” section.</p>

# Compliance

---

**FCC ID: N82-KOHLER062**

**Contains FCC ID: N82-KOHLER060**

**Remote Control contains FCC ID: N82-KOHLER061**

This device complies with Part 15 of the FCC Rules. Operation is subject to the following two conditions: (1) this device may not cause harmful interference, and (2) this device must accept any interference received, including interference that may cause undesired operation.

Changes or modifications not expressly approved by the party responsible for compliance could void the user's authority to operate the equipment.

This equipment has been tested and found to comply with the limits for a Class B digital device, pursuant to Part 15 of the FCC Rules. These limits are designed to provide reasonable protection against harmful interference in a residential installation. This equipment generates, uses, and can radiate radio frequency energy and, if not installed and used in accordance with the instructions, may cause harmful interference to radio communications. However, there is no guarantee that interference will not occur in a particular installation. If this equipment does cause harmful interference to radio or television reception, which can be determined by turning the equipment off and on, the user is encouraged to try to correct the interference by one of the following measures:

- Reorient or relocate the receiving antenna.
- Increase the separation between the equipment and receiver.
- Connect the equipment into an outlet on a circuit different from that to which the receiver is connected.
- Consult the dealer or an experienced radio/TV technician for help.

## **RF Exposure Warning**

The device has been evaluated to meet general RF exposure requirements. This device must not be co-located or operated in conjunction with any other antenna or transmitter.

**IC: 4554A-KOHLER062**

**Contains IC: 4554A-KOHLER060**

**Remote Control contains IC: 4554A-KOHLER061**

This device contains licence-exempt transmitter(s)/receiver(s) that comply with Innovation, Science and Economic Development Canada's licence-exempt RSS(s): (1) this device may not cause interference, and (2) this device must accept any interference, including interference that may cause undesired operation of the device.

This transmitter with its antenna complies with Industry Canada RF Exposure Limits for General Population/Uncontrolled Exposure.

This Class B digital apparatus complies with Canadian ICES-003.

# Guide du propriétaire

## Toilette intelligente

### Merci d'avoir choisi KOHLER

---

**Besoin d'aide?** Appeler notre centre de services à la clientèle.

- États-Unis/Canada : 1-800-4KOHLER (1-800-456-4537) Mexique : 001-800-456-4537  
Heures d'ouverture : Lundi au vendredi de 8 h à 17 h (HNC)  
Langues parlées : Anglais, Espagnol, et des services de traduction sont disponibles.
- **Pièces de rechange** : [kohler.com/serviceparts](http://kohler.com/serviceparts)
- **Entretien et nettoyage** : [kohler.com/clean](http://kohler.com/clean)
- **Brevets** : [kohlercompany.com/patents](http://kohlercompany.com/patents)

**Partagez votre expérience!** Le plaisir des clients et une expérience agréable du produit sont nos objectifs absolus et nous aimerions savoir ce que vous en pensez. Affichez vos commentaires sur la page du produit du site [kohler.com](http://kohler.com) pour le produit en question ou sur le site Web où vous avez acheté votre produit.

### Garantie

---

Ce produit est couvert sous la **garantie limitée de trois ans des toilettes intelligentes et sièges de lavage C3® KOHLER®**, fournie sur le site [kohler.com/warranty](http://kohler.com/warranty). Pour obtenir une copie imprimée des termes de la garantie, s'adresser au centre de services à la clientèle.

### MESURES DE PROTECTION ET DE PRÉCAUTION IMPORTANTES

---

#### LIRE TOUTES LES INSTRUCTIONS AVANT UTILISATION

Lors de l'utilisation de produits électriques, et en particulier en présence d'enfants, toujours observer les mesures de sécurité de base, dont les suivantes :

 **DANGER : Risque de choc électrique.** Uniquement connecter à un circuit protégé par un disjoncteur de fuite à la terre (GFCI)\*.

\*Hors de l'Amérique du Nord, ce dispositif pourrait être connu sous le nom de dispositif à courant résiduel (RCD).

 **AVERTISSEMENT : Risque de choc électrique.** Débrancher l'alimentation électrique avant un entretien.

**⚠ AVERTISSEMENT : Risque de blessures.** Rayonnement RG-3 UV émis par ce dispositif. Une utilisation non prévue du dispositif ou un endommagement du logement pourrait créer une exposition à un rayonnement ultraviolet. Cela pourrait créer des lésions de la peau ou des yeux. Éviter toute exposition des yeux et de la peau à une lampe non protégée par un écran. Toujours s'assurer que la lampe est éteinte avant d'ouvrir le couvercle de protection.

**⚠ ATTENTION : Risque de blessures.** Le remplacement de la lampe UV doit seulement être effectué par un technicien d'entretien qualifié. Le couvercle de la lampe UV est doté d'un système de verrouillage destiné à réduire le risque de rayonnement ultraviolet excessif. Ne pas annuler le verrouillage. Réinstaller le verrouillage après l'entretien.

**⚠ ATTENTION : Risque d'endommagement du produit.** Ne pas installer ce produit dans un emplacement exposé à un excès d'humidité et où de la condensation pourrait se former sur la surface du produit. Fournir une ventilation adéquate lors des bains afin d'éviter d'endommager les composants électroniques en raison de niveaux d'humidité élevés.

**⚠ ATTENTION : Risque d'endommagement du produit.** Pour réduire le risque de mauvais fonctionnement du produit, ne pas fournir d'alimentation électrique au dispositif avant d'avoir achevé le travail d'installation de la plomberie.

**⚠ ATTENTION : Risque d'endommagement du produit.** Ne pas appliquer de force excessive sur la baguette de pulvérisation.

**REMARQUE :** Ce produit contient des protecteurs thermiques qui pourraient se déclencher pendant l'entreposage ou le transport dans des conditions chaudes, et le dispositif ne fonctionnera pas. Laisser le dispositif se refroidir à la température ambiante avant de l'installer ou de l'utiliser.

**⚠ AVERTISSEMENT : Pour réduire le risque de brûlures, d'électrocution, d'incendie ou de lésions corporelles :**

Il est nécessaire de superviser de près lorsque ce produit est utilisé par des enfants ou à proximité d'enfants, ou des personnes âgées ou handicapées. Ne pas laisser ce produit être utilisé en tant que jouet. Ajuster la température du siège pour les personnes âgées, les personnes frappées d'incapacité, ou les personnes dont la peau est sensible.

Utiliser ce produit uniquement pour l'usage auquel il est destiné, comme décrit dans ce manuel. Uniquement utiliser des accessoires recommandés par Kohler Co.

Ne jamais faire fonctionner ce produit si son cordon ou sa prise sont endommagés, s'il ne fonctionne pas correctement, s'il est tombé, s'il est endommagé, ou s'il est tombé dans de l'eau. Retourner le produit pour le faire examiner et réparer.

Tenir le cordon à distance des surfaces chauffées.

Ne jamais bloquer les ouvertures d'air du produit. S'assurer de l'absence de peluches, de cheveux ou d'autres éléments similaires sur les ouvertures d'air.

Ne jamais utiliser ce dispositif lorsque l'on dort ou si l'on se sent somnolent.

Ne jamais faire tomber ou insérer un objet quelconque dans une ouverture ou un tuyau quelconque.

Ne pas utiliser ce dispositif à l'extérieur et ne pas le faire fonctionner en présence de produits aérosols ou si l'on administre de l'oxygène.

Connecter ce produit à une prise mise à la terre de manière adéquate uniquement. Voir la section « Instructions de mise à la terre ».

L'utilisation de ce produit est un supplément des pratiques de prévention des infections standard et non pas un substitut de telles pratiques; les utilisateurs doivent continuer à respecter toutes les pratiques de prévention des infections actuelles, y compris celles qui ont trait au nettoyage et à la désinfection des surfaces environnementales.

Ce produit est conforme aux conditions applicables de l'US 21 CFR, Chapitre 1, Sous-chapitre J, Radiological Health (Hygiène radiologique).

**LIRE ET SUIVRE TOUTES LES INSTRUCTIONS**

**CONSERVER CES INSTRUCTIONS**

## Instructions de mise à la terre

---

Ce produit devrait être mis à la terre. En cas de court-circuit électrique, la mise à la terre réduit le risque de choc électrique en fournissant un câble d'échappement pour le courant électrique. Ce produit est équipé d'un cordon muni d'un fil de mise à la terre avec une fiche de mise à la terre. La fiche doit être branchée sur une prise électrique installée et mise à la terre de manière adéquate.

 **DANGER : Risque de choc électrique.** L'utilisation incorrecte de la fiche de mise à la terre peut résulter en risque de choc électrique.

S'il est nécessaire de réparer ou de remplacer le cordon ou la fiche, ne pas brancher le fil de mise à la terre à l'une des bornes à lame plate. Le câble avec isolation dont la surface extérieure est verte avec ou sans rayures jaunes est le fil de mise à la terre.

Vérifier auprès d'un électricien qualifié ou d'un technicien préposé à l'entretien si les instructions de mise à la terre ne sont pas bien comprises ou en cas de doute sur la mise à la terre adéquate du produit.

Ce produit est équipé en usine avec un cordon et une fiche électriques spécifiques pour permettre le branchement à un circuit électrique adéquat. Vérifier que le produit est connecté à une prise ayant la même configuration que celle de la fiche. Aucun adaptateur ne devrait être utilisé avec ce produit. Ne pas modifier la fiche fournie. Si la fiche ne s'adapte pas à la prise, faire installer une prise adéquate par un électricien qualifié. Si le produit doit être rebranché pour être utilisé sur un circuit électrique d'un type différent, le branchement devrait être effectué par un technicien préposé à l'entretien qualifié.

Ne pas utiliser de cordon de rallonge avec le produit.

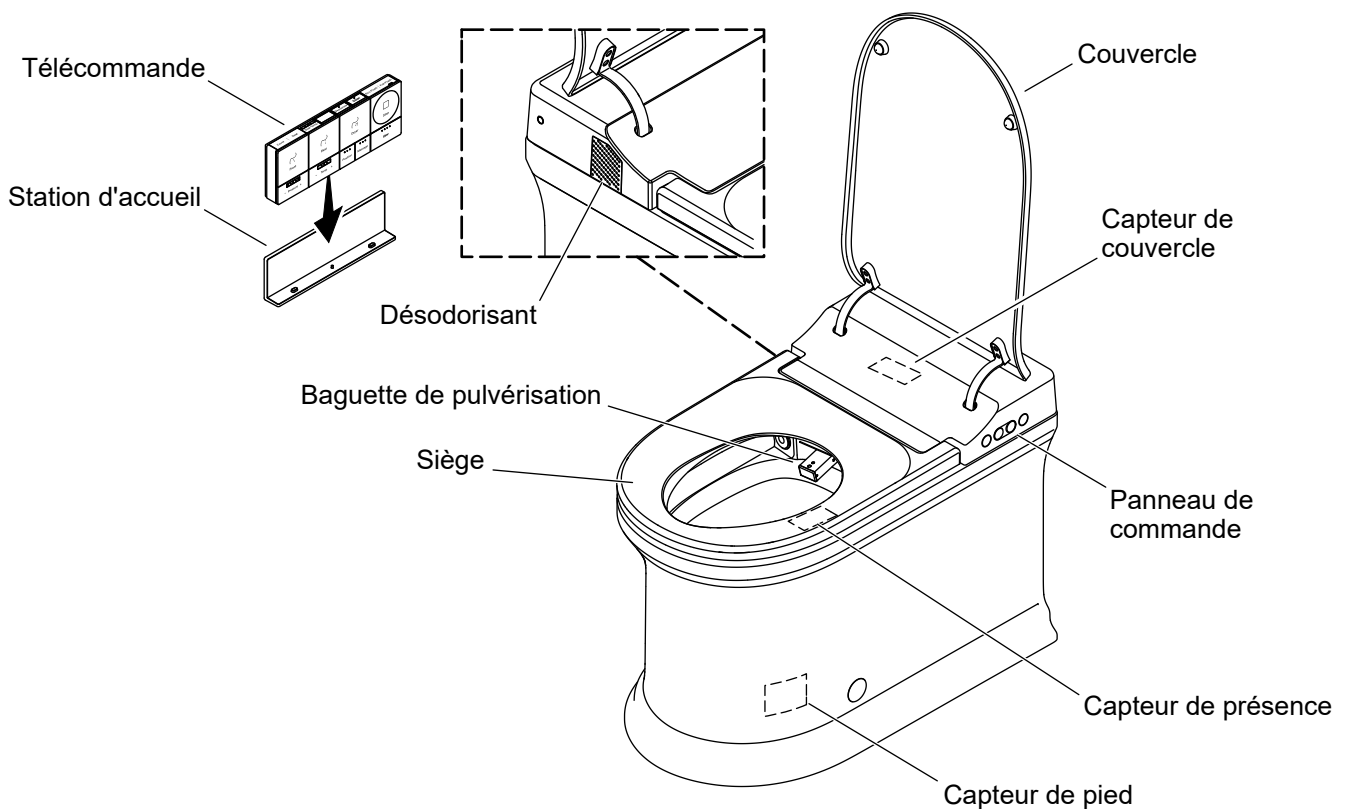

## Options de fonctionnement

- Télécommande** - Lorsqu'elle est appariée à la toilette, la télécommande commande les fonctionnalités de la toilette. Se reporter à la section « Configuration de la télécommande » pour obtenir de l'information supplémentaire.
- Panneau de commande** - Situé sur le côté de la toilette, le panneau de commande permet d'accéder facilement aux fonctionnalités principales de la toilette.

## Options de chasse

- Les utilisateurs peuvent choisir une chasse éco qui utilise 1,0 gal (3,8 L) d'eau par chasse ou une chasse complète qui utilise 1,28 gal (4,8 L) d'eau par chasse.
- Automatic Flush (Chasse automatique)** - Lorsqu'elle est activée, cette fonctionnalité passe la chasse automatiquement dans la toilette une fois que l'utilisateur se lève, abaisse le couvercle, active le capteur de pied ou 60 secondes environ après que l'avant de la toilette a détecté un mouvement en dernier lieu.
- Bouton de chasse manuelle** - Appuyer brièvement sur le panneau de commande pour une chasse complète à 1,28 gpf (4,8 lpf). Appuyer et continuer à appuyer pendant 4 à 5 secondes pour une chasse avec piles de secours lorsque nécessaire.

## Siège et couvercle

- Capteur de couvercle** - Lorsque la fonctionnalité d'ouverture/de fermeture automatique du couvercle est activée, un capteur de mouvement ouvre automatiquement le couvercle. La plage du capteur de mouvement peut être réglée sur proche, moyenne, ou éloignée. La plage du capteur peut varier en fonction de la disposition de la salle de bain en question.

- Capteur de présence** - La zone du capteur se trouve sur le côté avant droit du siège et détecte un utilisateur assis. Les fonctionnalités de lavage de la toilette exigent qu'un utilisateur y soit assis pour fonctionner.
- Capteur de pied** - Lorsque cette fonctionnalité est activée, la toilette ouvre/ferme automatiquement le siège/couvercle et passe la chasse. Le capteur de pied n'est pas activé lorsque l'on est assis.
- Siège chauffé** - Lorsque cette fonctionnalité est activée, le siège offre une option de chauffage réglable qui garde le siège chaud.
- Économie d'énergie** - Lorsque cette fonctionnalité est activée, la toilette conserve de l'énergie en réduisant la température du siège chauffé lorsque la toilette n'est pas utilisée.

### Fonctionnalités de lavage

- Lavage avant/arrière** - Le lavage avant et arrière comprend des fonctionnalités de positionnement réglable, de température d'eau réglable, de pression d'eau réglable, et d'action de pulsations et d'oscillations de l'eau.
- Séchoir** - Le séchoir comprend une fonctionnalité de température d'air réglable.

### Éclairage

- Veilleuse** - La lampe de la cuvette s'allume automatiquement lorsque le capteur d'éclairage détecte des conditions d'éclairage faible.

### Nettoyage

- Désodorisant** - Comprend une cartouche remplaçable. Se reporter à la section « Remplacer le désodorisant ».
- Brume automatique de la cuvette** - Une brume pulvérisée préince la cuvette avant utilisation.
- Rinçage automatique de la baguette** - La baguette de pulvérisation est rincée avec de l'eau avant et après chaque utilisation.
- Nettoyage automatique de la baguette** - La baguette de pulvérisation est nettoyée tous les jours avec des rayons UV.
- Mode de nettoyage** - Un appui sur l'icône « Clean » (**Nettoyer**) de la télécommande lance le cycle de nettoyage pour la cuvette et la baguette.

## Configuration de la télécommande

---

**REMARQUE** : Une télécommande doit être appariée avec le siège de la toilette avant utilisation. La télécommande incluse devrait déjà être appariée avec le siège. Si une télécommande de rechange est requise, suivre les instructions ci-dessous pour l'apparier avec le siège.

**REMARQUE** : Une seule télécommande peut être appariée avec le siège de la toilette à la fois.

**REMARQUE** : La télécommande ne peut pas être appariée lorsque le siège de la toilette est occupé.

### Instructions d'appariement

- Vérifier que quatre piles AAA sont installées correctement dans la télécommande. Se reporter à la section « Remplacer les piles ».
- Amener la nouvelle télécommande près du siège de la toilette.
- Vérifier que toutes les autres télécommandes ont été retirées de la zone du siège.
- Appuyer longuement sur l'icône « **Dryer** » (**Séchoir**) de la télécommande jusqu'à ce que les icônes clignotent.

- Appuyer simultanément et longuement sur les icônes « **Front** » (**Avant**) et « **Rear** » (**Arrière**) du panneau de commande de la toilette jusqu'à ce qu'un bip soit entendu.
- Lorsque les icônes de la télécommande s'arrêtent de clignoter, la télécommande a été appariée.

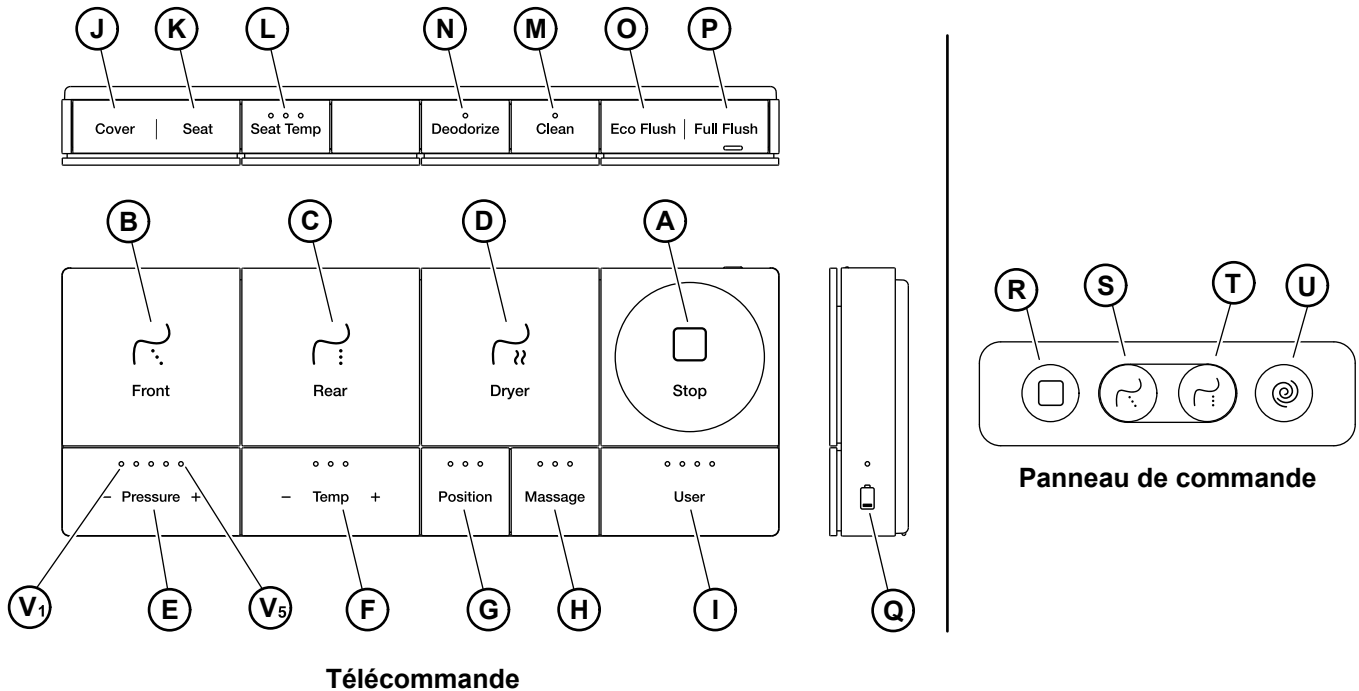

**REMARQUE :** Pour les fonctionnalités avec plusieurs réglages, appuyer sur l'icône pour déplacer le réglage à un niveau supérieur. Si la fonctionnalité est réglée au niveau le plus élevé, la fonctionnalité est désactivée ou ajustée à un réglage inférieur lorsque l'on appuie sur l'icône. Le dernier réglage utilisé sera sauvegardé pour la prochaine utilisation.

**REMARQUE :** Vérifier que quatre piles AAA sont installées correctement dans la télécommande.

**(A et R) - Stop (Arrêt) :** Appuyer pour arrêter le lavage avant, le lavage arrière, le séchoir, la désodorisation, et le nettoyage manuel de la buse ou la fonctionnalité de nettoyage par UV.

**(B et S) - Front Wash (Lavage avant) :** Une fois en position assise, appuyer pour lancer le lavage avant, qui s'arrête automatiquement au bout de 5 minutes environ, ou qui s'arrête immédiatement lorsqu'on appuie sur le bouton STOP (Arrêt).

**(C et T) - Rear Wash (Lavage arrière) :** Une fois en position assise, appuyer pour lancer le lavage arrière, qui s'arrête automatiquement au bout de 5 minutes environ, ou qui s'arrête immédiatement lorsque l'on appuie sur le bouton STOP (Arrêt).

**(D) - Dryer (Séchoir) :** Une fois en position assise, appuyer pour lancer le séchoir qui s'arrête automatiquement au bout de 4 minutes environ, ou qui s'arrête immédiatement lorsque l'on appuie sur le bouton STOP (Arrêt).

**(E) - Water Pressure (Pression d'eau) :** Appuyer pour ajuster la pression de pulvérisation de l'eau. Cinq réglages sont possibles.

**(F) - Température :** Appuyer pour régler la température de l'eau ou du séchoir. Quatre réglages sont possibles : bas, moyen, haut ou arrêt.

**(G) - Position :** Lorsqu'une fonctionnalité de lavage est activée, appuyer sur l'icône pour ajuster la position de la baguette. Trois réglages sont possibles. Le voyant de position s'allumera en indiquant la position activée de la baguette de pulvérisation. La baguette de pulvérisation se prolongera ou se rétractera ensuite graduellement, en passant par un cycle de trois positions réglables. Sans être en position assise, appuyer longuement sur ce bouton pour prolonger la baguette de pulvérisation arrière et lancer la fonctionnalité de nettoyage manuel de la baguette. Cette fonctionnalité permet un nettoyage manuel de la baguette de pulvérisation arrière et peut être arrêtée en appuyant sur le bouton STOP (Arrêt). En mode de lavage avant, la position de la baguette n'est pas ajustable.

**(H) - Massage :** Lorsqu'une fonctionnalité de lavage est activée, appuyer sur l'icône une fois pour osciller la baguette dans un mouvement d'avant en arrière. Appuyer de nouveau pour pulser le débit d'eau. Appuyer une troisième fois pour osciller et pulser simultanément. Appuyer de nouveau pour arrêter la fonctionnalité.

**(I) - User Preset (Préréglage utilisateur) :** Appuyer sur le bouton pour lancer les fonctionnalités aux réglages actuels. Quatre réglages utilisateur préréglés sont possibles. Appuyer de nouveau sur le bouton pour modifier le préréglage utilisateur. Ajuster la pression de l'eau, la température, la position de la baguette de pulvérisation et les fonctionnalités de massage comme souhaité pendant que le préréglage est utilisé. Les fonctionnalités ajustées par l'utilisateur sont enregistrées automatiquement au préréglage utilisateur actuel.

**(J) - Cover (Couvercle) :** Avec le siège non occupé, appuyer pour ouvrir ou fermer le couvercle du siège.

**(K) - Seat (Siège) :** Avec le siège non occupé, appuyer pour ouvrir ou fermer le siège.

**(L) - Seat Temperature (Température du siège) :** Appuyer pour régler la température du siège chauffé. Le réglage par défaut est moyen, avec quatre niveaux disponibles : bas, moyen, élevé et arrêt.

**(M) - Clean (Nettoyer) :: Un appui sur l'icône Clean (Nettoyer) :** de la télécommande lance le cycle de nettoyage pour la cuvette et la baguette.

**(N) - Deodorize (Désodoriser) :** Un appui court sur le bouton active le système de purification de l'air, en gérant le contrôle des odeurs de manière efficace par une désodorisation automatique.

**(O) - Eco Flush (Chasse Éco) :** Appuyer brièvement pour une chasse éco à 1,0 gpf (3,8 lpf).

**(P) - Full Flush (Chasse complète) :** Appuyer brièvement pour une chasse complète à 1,28 gpf (4,8 lpf).

**(Q) - Battery Indicator (Indicateur de charge des piles) :** Indique l'état de charge des piles. Lorsque l'icône clignote, il est nécessaire de remplacer les piles. Se reporter à la section « Remplacer les piles ».

**(U) - Flush (Chasse) :** Appui court pour une chasse complète à 1,28 gpf (4,8 lpf). Appuyer et continuer à appuyer pendant 4 à 5 secondes pour une chasse avec piles de secours lorsque nécessaire.

## Activer/désactiver les fonctionnalités automatiques

**REMARQUE :** Les fonctionnalités d'ouverture/de fermeture du couvercle, de désodorisant, de chasse automatique, de veilleuse, de capteur de pied, et de nettoyage automatique par UV sont activées par défaut au départ d'usine.

### Ouverture/Fermeture de couvercle

- Si cette fonctionnalité est activée, le couvercle du siège s'ouvre automatiquement lorsque l'on s'approche de la toilette. Le couvercle du siège se ferme automatiquement 2 minutes après utilisation de la toilette.
- Appuyer longuement sur l'icône « **Flush** » (**Chasse**) du panneau de commande jusqu'à ce qu'un bip court soit entendu.
- Appuyer longuement sur l'icône « **Cover** » (**Couvercle**) de la télécommande jusqu'à ce que les DEL « **Seat Temp** » (**Température du siège**) s'allument. Relâcher l'icône, puis appuyer sur l'icône « **Cover** » (**Couvercle**) pour modifier la configuration.
- Une DEL « **Seat Temp** » (**Température du siège**) sera allumée pour une courte distance. Deux DEL « **Seat Temp** » (**Température du siège**) seront allumées pour une distance moyenne. Trois DEL « **Seat Temp** » (**Température du siège**) seront allumées pour une distance longue. Toutes les DEL seront éteintes lorsque la fonctionnalité est désactivée.
- Appuyer longuement sur l'icône « **Flush** » (**Chasse**) du panneau de commande jusqu'à ce qu'un bip long soit entendu pour quitter le mode de configuration.

### Désodorisant

- Lorsque cette fonctionnalité est activée, le désodorisant est activé automatiquement alors que la toilette est en cours d'utilisation.
- Appuyer longuement sur l'icône « **Flush** » (**Chasse**) du panneau de commande jusqu'à ce qu'un bip court soit entendu.
- Appuyer longuement sur l'icône « **Deodorize** » (**Désodoriser**) de la télécommande jusqu'à ce que les DEL s'allument. Relâcher l'icône, puis appuyer pour modifier la configuration.
- La fonctionnalité est activée lorsque la DEL est allumée. Lorsque la DEL est éteinte, la fonctionnalité est désactivée.
- Appuyer longuement sur l'icône « **Flush** » (**Chasse**) du panneau de commande jusqu'à ce qu'un bip long soit entendu pour quitter le mode de configuration.

### Chasse automatique

- Lorsque cette fonctionnalité est activée, la chasse est passée automatiquement dans la toilette une fois que l'utilisateur se lève, abaisse le couvercle, ou 60 secondes environ après que l'avant de la toilette détecte un mouvement en dernier lieu.
- La fonctionnalité d'ouverture/de fermeture du couvercle doit être activée pour la fonctionnalité de chasse automatique.
- Appuyer longuement sur l'icône « **Flush** » (**Chasse**) du panneau de commande jusqu'à ce qu'un bip court soit entendu.
- Appuyer longuement sur l'icône « **Full Flush** » (**Chasse complète**) de la télécommande jusqu'à ce que les DEL « **Seat Temp** » (**Température du siège**) s'allument. Relâcher l'icône, puis appuyer sur l'icône « **Full Flush** » (**Chasse complète**) pour modifier la configuration.
- Lorsque toutes les DEL sont allumées, la chasse automatique sans que le couvercle ne soit fermé est activée. Lorsque la DEL V2 est allumée, la chasse automatique avec le couvercle fermé est activée. La fonctionnalité est désactivée lorsque toutes les DEL sont éteintes.
- Appuyer longuement sur l'icône « **Flush** » (**Chasse**) du panneau de commande jusqu'à ce qu'un bip long soit entendu pour quitter le mode de configuration.

### Durée de fermeture automatique du couvercle

- Appuyer longuement sur l'icône « **Flush** » (**Chasse**) du panneau de commande jusqu'à ce qu'un bip court soit entendu.
- Appuyer longuement sur l'icône « **Rear** » (**Arrière**) de la télécommande jusqu'à ce que les DEL "**Temp**" s'allument. Relâcher l'icône, puis appuyer sur l'icône « **Rear** » (**Arrière**) pour modifier la configuration.
- Une DEL « **Temp** » sera allumée lorsque la durée de fermeture du couvercle est configurée sur une période courte. Deux DEL « **Temp** » seront allumées pour une durée de fermeture moyenne. Trois DEL « **Temp** » seront allumées pour une longue durée de fermeture.
- Appuyer longuement sur l'icône « **Flush** » (**Chasse**) du panneau de commande jusqu'à ce qu'un bip long soit entendu pour quitter le mode de configuration.

## Nettoyage automatique par UV

- Lorsque cette fonctionnalité est activée, un cycle de nettoyage automatique par UV s'active toutes les 24 heures. Le processus s'arrête lorsque l'on relève le couvercle du siège.
- Appuyer longuement sur l'icône « **Flush** » (**Chasse**) du panneau de commande jusqu'à ce qu'un bip court soit entendu.
- Appuyer longuement sur l'icône « **Clean** » (**Nettoyer**) de la télécommande jusqu'à ce que la DEL s'allume. Relâcher l'icône, puis appuyer pour modifier la configuration.
- La fonctionnalité est activée lorsque la DEL est allumée. Lorsque la DEL est éteinte, la fonctionnalité est désactivée.
- Appuyer longuement sur l'icône « **Flush** » (**Chasse**) du panneau de commande jusqu'à ce qu'un bip long soit entendu pour quitter le mode de configuration.

## Économie d'énergie

- Lorsque ce mode est activé, la toilette conserve de l'énergie en réduisant la température du siège chauffé lorsque la toilette n'est pas utilisée. Lorsque cette fonctionnalité est désactivée, le siège reste au niveau configuré, même s'il n'est pas utilisé.
- Appuyer longuement sur l'icône « **Flush** » (**Chasse**) du panneau de commande jusqu'à ce qu'un bip court soit entendu.
- Appuyer longuement sur l'icône « **Seat Temp** » (**Température du siège**) de la télécommande jusqu'à ce que les DEL s'allument. Relâcher l'icône, puis appuyer pour modifier la configuration.
- Deux DEL « **Seat Temp** » (**Température du siège**) seront allumées pour une économie d'énergie générale. Ce mode règle la température du siège à 78°F (26°C) lorsque celui-ci n'est pas utilisé. Trois DEL « **Seat Temp** » (**Température du siège**) seront allumées pour une économie d'énergie complète. Ce mode désactive le chauffage du siège lorsque ce dernier n'est pas utilisé. La fonctionnalité est désactivée lorsque toutes les DEL sont éteintes.
- Appuyer longuement sur l'icône « **Flush** » (**Chasse**) du panneau de commande jusqu'à ce qu'un bip long soit entendu pour quitter le mode de configuration.

## Indicateur d'utilisation du siège sur une période prolongée

- Lorsque cette fonctionnalité est activée, la toilette émet un bip à plusieurs reprises si l'utilisateur est sur le siège pendant 15 minutes.
- Appuyer longuement sur l'icône « **Flush** » (**Chasse**) du panneau de commande jusqu'à ce qu'un bip court soit entendu.
- Appuyer longuement sur l'icône « **Massage** » de la télécommande jusqu'à ce que les DEL s'allument. Relâcher l'icône, puis appuyer pour modifier la configuration.
- La fonctionnalité est activée lorsque toutes les DEL sont allumées. La fonctionnalité est désactivée lorsque toutes les DEL sont éteintes.
- Appuyer longuement sur l'icône « **Flush** » (**Chasse**) du panneau de commande jusqu'à ce qu'un bip long soit entendu pour quitter le mode de configuration.

## Veilleuse

- Lorsque cette fonctionnalité est activée, la veilleuse s'allume automatiquement dans des conditions d'éclairage faible.
- Appuyer longuement sur l'icône « **Flush** » (**Chasse**) du panneau de commande jusqu'à ce qu'un bip court soit entendu.
- Appuyer longuement sur l'icône « **Front** » (**Avant**) de la télécommande jusqu'à ce que les DEL « **Pressure** » (**Pression**) soient allumées. Relâcher l'icône, puis appuyer sur l'icône « **Front** » (**Avant**) pour modifier la configuration.

- La fonctionnalité est activée lorsque toutes les DEL sont allumées. La fonctionnalité est désactivée lorsque toutes les DEL sont éteintes.
- Appuyer longuement sur l'icône « **Flush** » (**Chasse**) du panneau de commande jusqu'à ce qu'un bip long soit entendu pour quitter le mode de configuration.

### Capteur de pied

- Lorsque cette fonctionnalité est activée, le capteur de pied commande le couvercle de la toilette, le siège, et la chasse. Avec le couvercle fermé, placer le pied dans la zone du capteur pour ouvrir le couvercle. Poser de nouveau le pied dans la zone du capteur pour lever le siège. Poser de nouveau le pied dans la zone du capteur pour activer la chasse. Poser de nouveau le pied dans la zone du capteur pour fermer le siège et le couvercle.
- Appuyer longuement sur l'icône « **Flush** » (**Chasse**) du panneau de commande jusqu'à ce qu'un bip court soit entendu.
- Appuyer longuement sur l'icône « **Pressure -** » (**Pression**) de la télécommande jusqu'à ce que les DEL s'allument. Relâcher l'icône, puis appuyer sur l'icône « **Pressure -** » (**Pression**) pour modifier la configuration.
- La fonctionnalité est activée lorsque toutes les DEL sont allumées. La fonctionnalité est désactivée lorsque toutes les DEL sont éteintes.
- Appuyer longuement sur l'icône « **Flush** » (**Chasse**) du panneau de commande jusqu'à ce qu'un bip long soit entendu pour quitter le mode de configuration.

### Brume préalable

- Lorsque cette fonctionnalité est activée, la toilette pulvérise automatiquement de la brume pour prérincer la cuvette avant utilisation.
- Appuyer longuement sur l'icône « **Flush** » (**Chasse**) du panneau de commande jusqu'à ce qu'un bip court soit entendu.
- Appuyer longuement sur l'icône « **Pressure +** » (**Pression +**) de la télécommande jusqu'à ce que les DEL s'allument. Relâcher l'icône, puis appuyer sur l'icône « **Pressure +** » (**Pression +**) pour modifier la configuration.
- La fonctionnalité est activée lorsque toutes les DEL sont allumées. La fonctionnalité est désactivée lorsque toutes les DEL sont éteintes.
- Appuyer longuement sur l'icône « **Flush** » (**Chasse**) du panneau de commande jusqu'à ce qu'un bip long soit entendu pour quitter le mode de configuration.

## Nettoyage de la baguette de pulvérisation

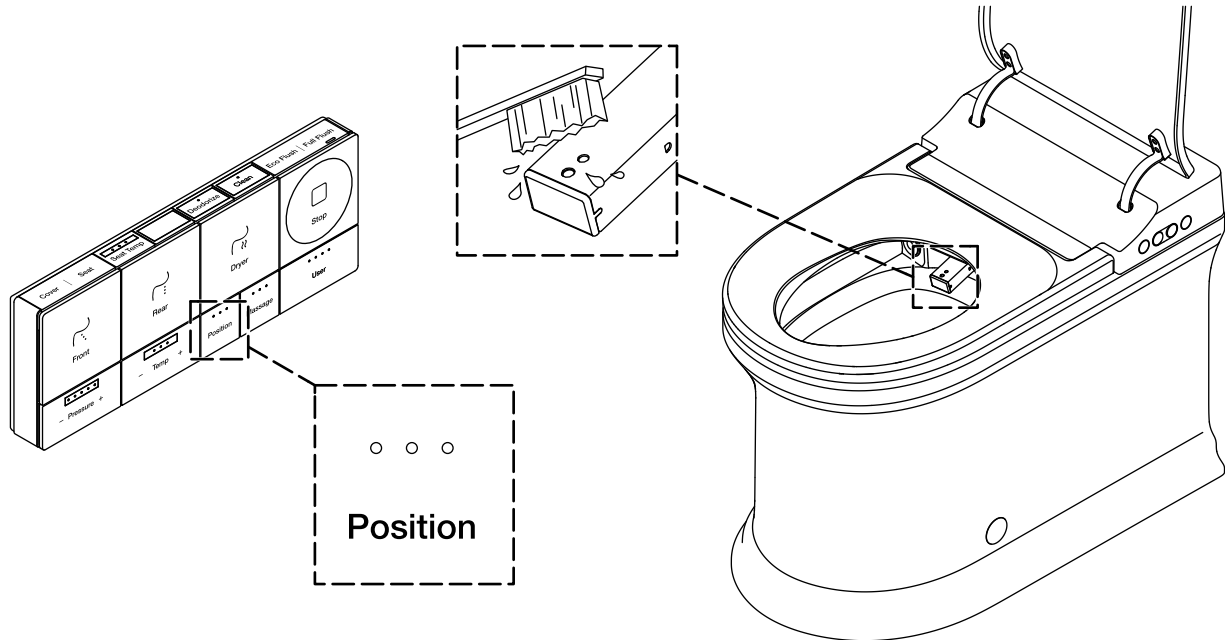

**REMARQUE :** L'embout de pulvérisation sur la baguette peut se boucher au fil du temps avec des dépôts minéraux provenant de l'eau. La baguette de pulvérisation devrait être nettoyée lorsque le rendement de la pulvérisation est réduit.

**REMARQUE :** La baguette de pulvérisation peut seulement être prolongée pour le nettoyage lorsque le siège n'est pas activé ou lorsqu'il n'est pas occupé.

- Lever le couvercle.
- Appuyer longuement sur l'icône « **Position** » de la télécommande pour prolonger la baguette de pulvérisation arrière vers l'avant pour le nettoyage.
- Nettoyer la baguette de pulvérisation avec une brosse à poils doux et de l'eau chaude.
- Appuyer sur l'icône « **Stop** » (**Arrêt**) pour rétracter la baguette.

### Nettoyage automatique par UV

- Un cycle de nettoyage automatique par UV s'active toutes les 24 heures.
- Un cycle UV en cours s'arrête lorsque le couvercle est levé.

## Remplacement du désodorisant

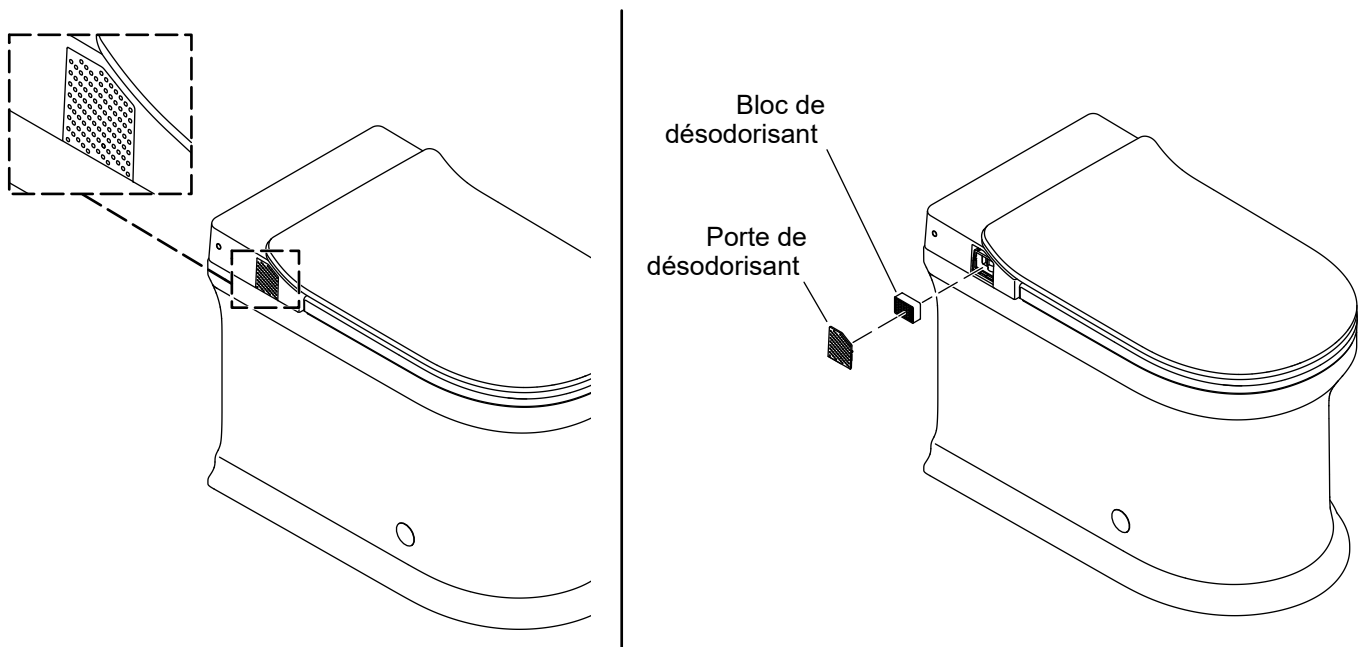

**⚠ ATTENTION : Risque d'endommagement du produit.** Pour éviter d'endommager les composants internes pendant le remplacement du bloc de désodorisant, ne pas insérer les doigts ou d'autres objets dans la cavité du désodorisant.

**REMARQUE :** Remplacer le bloc de désodorisant tous les deux ans ou lorsque son rendement diminue.

- Appuyer doucement sur le dessus de la porte du désodorisant pour la retirer du siège.
- Retirer avec précaution la porte et le bloc du désodorisant du siège.
- Retirer l'ancien bloc de désodorisant de la porte. Insérer le bloc de désodorisant neuf dans la porte.
- Réinstaller la porte et le bloc dans le siège.

## Remplacer les piles

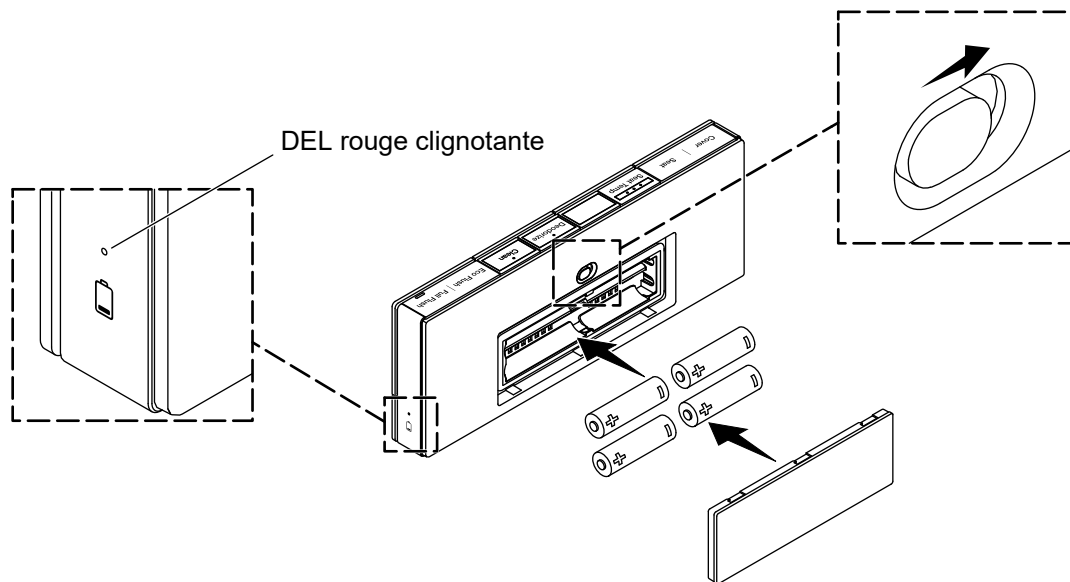

**REMARQUE :** La DEL rouge clignotante indique un niveau de piles bas.

- Retirer la télécommande de la station d'accueil.
- Retirer et conserver le couvercle du compartiment à piles.
- Retirer les piles.
- Installer les piles AAA de recharge, orientées comme sur l'illustration.
- Réinstaller le couvercle sur le compartiment à piles.
- Placer la télécommande sur la station d'accueil.

# Dépannage

Ce guide de dépannage est destiné à fournir une aide d'ordre général uniquement. Un représentant du service agréé (ASR) de Kohler Co. ou un électricien qualifié devrait rectifier tous les problèmes électriques. Pour obtenir un service de garantie, s'adresser au concessionnaire ou au distributeur en gros, ou s'adresser au centre de services à la clientèle en utilisant les renseignements fournis à l'avant de ce manuel.

## Démarrage

Lorsqu'une alimentation électrique est connectée à la toilette, la toilette passe automatiquement par une séquence de démarrage. La séquence inclut un déplacement de la baguette, une purge de la conduite d'eau, et la veilleuse clignote. La toilette ne fait plus de bruit lorsque la séquence de démarrage est terminée.

Si la toilette ne fonctionne pas correctement lors de l'exécution de la séquence de démarrage, ou si elle ne se met pas en marche, s'adresser au centre de services à la clientèle en utilisant les renseignements fournis sur la page avant de ce manuel.

## Petits enfants

Les fonctionnalités de chasse et de lavage automatiques sont activées par un capteur situé à l'intérieur du siège. Les petits enfants pourraient ne pas être assez grands pour être détectés par le capteur.

## Dépannage de l'alimentation électrique

Symptômes	Cause probable	Mesure recommandée
1. La toilette n'a pas d'alimentation électrique.	<b>A.</b> Le cordon d'alimentation est débranché de la prise électrique. <b>B.</b> Le disjoncteur de fuite à la terre (GFCI) ou le dispositif à courant résiduel (RCD) s'est déclenché.	<b>A.</b> Brancher le cordon d'alimentation dans une prise électrique avec GFCI ou RCD. <b>B.</b> Réinitialiser le dispositif GFCI ou RCD.
2. La toilette émet un bip lorsque l'alimentation électrique est connectée ou déconnectée.	<b>A.</b> La toilette émet un bip pendant la séquence de démarrage et lors de la mise hors tension.	<b>A.</b> Fonctionnement normal. Aucune action n'est requise.
3. La toilette ne répond pas.	<b>A.</b> L'alimentation électrique vers la toilette a été interrompue brièvement.	<b>A.</b> Couper l'alimentation électrique vers la toilette et attendre que les bips de mise hors tension s'arrêtent. Restaurer ensuite l'alimentation vers la toilette.

## Dépannage de la chasse

Symptômes	Cause probable	Mesure recommandée
1. La chasse de la toilette ne fonctionne pas.	<b>A.</b> L'alimentation en eau vers la toilette n'est pas ouverte. <b>B.</b> La toilette est bloquée. <b>C.</b> La télécommande ne fonctionne pas.	<b>A.</b> Ouvrir l'alimentation en eau. <b>B.</b> Utiliser un débouchoir à ventouse pour éliminer le blocage. Une sonde spirale peut être utilisée en cas de blocage extrême. <b>C.</b> Se reporter à la section « Dépannage de la télécommande ».

Symptômes	Cause probable	Mesure recommandée
2. La toilette ne se rince pas automatiquement.	<p><b>A.</b> La fonctionnalité de chasse automatique n'est pas activée.</p> <p><b>B.</b> L'utilisateur n'est pas détecté par le capteur.</p>	<p><b>A.</b> Activer la chasse automatique. Se reporter à la section « Activer/Désactiver les fonctionnalités automatiques ».</p> <p><b>B.</b> Les enfants pourraient être trop petits pour être détectés par le capteur. Passer la chasse en utilisant la télécommande.</p>
3. La chasse est passée de manière imprévue.	<p><b>A.</b> La fonctionnalité de chasse automatique est activée.</p>	<p><b>A.</b> Lorsque la chasse automatique est activée, la chasse est passée dans la toilette peu après son utilisation. Se reporter à la section « Activer/Désactiver les fonctionnalités automatiques » pour désactiver la chasse automatique.</p>
4. La cuvette de la toilette contient peu d'eau ou elle n'en contient pas.	<p><b>A.</b> L'eau s'est évaporée pendant une période prolongée entre les utilisations.</p>	<p><b>A.</b> Passer la chasse pour remplir la cuvette.</p>

### Dépannage du siège et du couvercle

Symptômes	Cause probable	Mesure recommandée
1. Le couvercle ne s'ouvre pas automatiquement.	<p><b>A.</b> La fonctionnalité d'ouverture/de fermeture du couvercle n'est pas activée.</p> <p><b>B.</b> Le capteur de mouvement est placé à une courte distance.</p>	<p><b>A.</b> Activer la fonctionnalité d'ouverture/de fermeture du couvercle. Se reporter à la section « Activer/Désactiver les fonctionnalités automatiques ».</p> <p><b>B.</b> Ajuster la distance du capteur d'ouverture/de fermeture du couvercle en utilisant la télécommande.</p>
2. Le couvercle s'ouvre de manière imprévue.	<p><b>A.</b> Le capteur de mouvement est placé à une distance éloignée.</p>	<p><b>A.</b> Ajuster la distance du capteur d'ouverture/de fermeture du couvercle en utilisant la télécommande.</p>
3. Le siège n'est pas chauffé.	<p><b>A.</b> La toilette est en mode d'économie d'énergie.</p> <p><b>B.</b> La fonctionnalité de siège chauffé n'est pas activée.</p> <p><b>C.</b> Le réglage de la température est trop bas.</p>	<p><b>A.</b> Le siège se réchauffe lorsqu'il est utilisé. Se reporter à la section « Activer/Désactiver les fonctionnalités automatiques ».</p> <p><b>B.</b> Activer le siège chauffé. Se reporter à la section « Activer/Désactiver les fonctionnalités automatiques ».</p> <p><b>C.</b> Ajuster la température du siège chauffé en utilisant la télécommande.</p>

### Dépannage du lavage

Symptômes	Cause probable	Mesure recommandée
1. Écoulement d'eau faible ou pas d'écoulement d'eau en provenance de la baguette de pulvérisation.	<p><b>A.</b> L'alimentation en eau vers la toilette n'est pas ouverte.</p> <p><b>B.</b> Le tuyau d'alimentation en eau vers la toilette est déformé ou enroulé de manière trop serrée.</p> <p><b>C.</b> Le capteur ne détecte pas l'utilisateur.</p>	<p><b>A.</b> Ouvrir l'alimentation en eau vers le siège.</p> <p><b>B.</b> Supprimer la déformation dans le tuyau ou agrandir la boucle.</p> <p><b>C.</b> Les petits enfants pourraient ne pas être détectés. Ajuster la position assise. Le capteur pourrait avoir du mal avec le tissu ou d'autres objets. Le capteur est conçu pour détecter la peau.</p>

Symptômes	Cause probable	Mesure recommandée
2 L'eau s'arrête de s'écouler de la baguette de pulvérisation de manière imprévue.	A. Le lavage avant ou arrière s'arrête automatiquement au bout de plusieurs minutes.	A. Appuyer sur l'icône « <b>Front</b> » ( <b>Avant</b> ) ou « <b>Rear</b> » ( <b>Arrière</b> ) pour redémarrer le lavage.
3. La baguette de pulvérisation se déplace de manière erratique ou ne se prolonge pas.	A. Le cycle de lavage a été interrompu. B. La baguette de pulvérisation ne répond pas à la télécommande. C. L'utilisateur n'est pas détecté par le capteur. D. Le joint d'étanchéité qui protège contre le débit d'eau dans le siège est sec. E. La baguette de pulvérisation se met brièvement en mode de pause pour être rincée, puis elle se rétracte complètement.	A. Couper l'alimentation électrique vers la toilette et attendre que les bips de mise hors tension s'arrêtent. Restaurer ensuite l'alimentation vers la toilette. B. Couper l'alimentation électrique vers la toilette et attendre que les bips de mise hors tension s'arrêtent. Restaurer ensuite l'alimentation vers la toilette. C. Les enfants pourraient être trop petits pour être détectés par le capteur. D. Utiliser la télécommande pour prolonger la baguette de pulvérisation. Nettoyer la baguette avec du savon liquide. Rincer la baguette, puis appliquer plus de savon liquide pour lubrifier. Rétracter la baguette. E. Fonctionnement normal. Aucune action n'est requise.
4. L'air du séchoir est trop chaud.	A. La température de l'air est réglée sur un niveau trop élevé.	A. Utiliser la télécommande pour abaisser la température de l'air.
5. Le séchoir ne démarre pas immédiatement.	A. La baguette de pulvérisation n'a pas terminé de se rétracter une fois que le cycle de lavage est achevé.	A. Un bref délai a lieu pendant que la baguette se rétracte complètement.
6. Le désodorisant ne fonctionne pas.	A. La fonctionnalité de désodorisant automatique n'est pas activée.	A. Activer la fonctionnalité de désodorisant automatique. Se reporter à la section « Activer/Désactiver les fonctionnalités automatiques ».
7. La toilette émet des bips lorsqu'elle est occupée.	A. Le siège a été occupé sur une période prolongée.	A. Fonctionnement normal. Aucune action n'est requise.

### Dépannage de la télécommande

Symptômes	Cause probable	Mesure recommandée
1. La télécommande ne se met pas en marche.	A. Les piles ne sont pas installées correctement. B. Les piles doivent être remplacées.	A. Réinstaller les piles. Se reporter à la section « Remplacer les piles ». B. Remplacer les piles. Se reporter à la section « Remplacer les piles ».
2 La télécommande ne se connecte pas à la toilette.	A. La télécommande est trop éloignée de la toilette pour recevoir un signal. B. La télécommande n'est pas appariée à la toilette.	A. Amener la télécommande plus près de la toilette pour regagner une connexion. B. Appairer la télécommande à la toilette. Se reporter à la section « Configuration de la télécommande ».

## Conformité

---

**Comprend les ID FCC : N82-KOHLER062**

**Comprend les ID FCC : N82-KOHLER060**

**La télécommande comprend l'ID FCC : N82-KOHLER061**

Ce dispositif est conforme à la section 15 des réglementations de la FCC. L'utilisation est assujettie aux deux conditions suivantes : (1) ce dispositif ne peut pas créer des brouillages nuisibles, et (2) ce dispositif doit accepter tous les brouillages captés, y compris les brouillages qui pourraient créer un fonctionnement indésirable.

Tous changements ou modifications non expressément approuvés par la partie responsable garantissant la conformité pourraient annuler le droit à l'utilisateur d'opérer cet équipement.

Cet équipement a été testé et a été considéré être conforme aux limites pour un dispositif numérique de classe B, selon la section 15 des réglementations FCC. Ces limites sont conçues pour fournir une protection raisonnable contre tout brouillage nuisible dans une installation résidentielle. Cet équipement génère, utilise et peut faire rayonner une énergie de radiofréquence et, s'il n'est pas installé et utilisé conformément aux instructions, pourrait créer des brouillages nuisibles aux communications par radio. Cependant, il n'est pas garanti qu'aucun brouillage n'aura lieu dans une installation particulière. Si cet équipement cause des brouillages nuisibles à la réception de radio ou de télévision, ce qui peut être déterminé en éteignant l'équipement et en le rallumant, l'utilisateur est encouragé à essayer de rectifier ces brouillages par l'un des moyens suivants :

- Réorienter ou changer l'emplacement de l'antenne de réception.
- Augmenter la séparation entre l'équipement et le récepteur.
- Brancher l'équipement sur une prise d'un circuit différent de celui auquel le récepteur est connecté.
- Consulter le concessionnaire ou un technicien radio/TV expérimenté pour obtenir de l'aide.

### **Mise en garde concernant l'exposition aux radiofréquences**

Ce dispositif a été évalué pour sa conformité aux exigences générales relatives à une exposition à la radiofréquence. Ce dispositif ne doit pas être co-localisé ou opéré avec une autre antenne ou un autre émetteur quelconques.

**IC: 4554A-KOHLER062**

**Comprend les IC : 4554A-KOHLER060**

**La télécommande comprend l'IC : 4554A-KOHLER061**

Ce dispositif comprend un ou des émetteurs/récepteurs exempts de licence qui sont conformes aux normes RSS(s) d'exemption de licence d'Innovation, Sciences et Développement économique Canada : (1) ce dispositif ne doit pas causer de brouillages, et (2) ce dispositif doit accepter tous les brouillages, y compris un brouillage qui pourrait créer un fonctionnement non souhaité du dispositif.

Cet émetteur et son antenne sont conformes aux limites d'exposition RF d'Industrie Canada pour le public général/l'exposition non contrôlée.

Cet appareillage numérique de classe B est conforme à la norme canadienne ICES-003.

# Guía del usuario

## Inodoro inteligente

### Gracias por elegir KOHLER

---

¿Necesita ayuda? Comuníquese con nuestro Centro de Atención al Cliente.

- EE. UU./Canadá: 1-800-4KOHLER (1-800-456-4537) México: 001-800-456-4537  
Horario de atención: Lunes a viernes de 8:00 AM a 5:00 PM (tiempo del centro)  
Idiomas: inglés, español, y servicios de traducción disponibles.
- **Piezas de repuesto:** [kohler.com/serviceparts](http://kohler.com/serviceparts)
- **Cuidado y limpieza:** [kohler.com/clean](http://kohler.com/clean)
- **Patentes:** [kohlercompany.com/patents](http://kohlercompany.com/patents)

¡**Comparta sus experiencias!** Ofrecer deleite y una experiencia refinada a los clientes son nuestras mayores prioridades, y deseamos saber si lo logramos. Escriba una reseña en la página del producto en [kohler.com](http://kohler.com) o en el sitio de Internet donde haya adquirido su producto.

### Garantía

---

A este producto lo cubre la **garantía limitada de tres años para inodoros inteligentes y asientos de lavado C3 de KOHLER**, que puede consultarse en [kohler.com/warranty](http://kohler.com/warranty). Si lo desea, solicite al Centro de Atención al Cliente una copia impresa de los términos de la garantía.

### IMPORTANTES SALVAGUARDIAS Y PRECAUCIONES

---

#### LEA TODAS LAS INSTRUCCIONES ANTES DE USAR

Al usar productos eléctricos, en especial cuando haya niños presentes, siempre se deben cumplir las precauciones básicas de seguridad, como las siguientes:

 **PELIGRO: Riesgo de sufrir sacudidas eléctricas.** Solo conecte a un circuito protegido por un interruptor de circuito con pérdida a tierra (GFCI)\*.

\*Fuera de Estados Unidos es posible que este se conozca como dispositivo de corriente residual (RCD).

 **AVISO: Riesgo de sufrir sacudidas eléctricas.** Antes de dar servicio, desconecte el suministro eléctrico.

 **AVISO: Riesgo de sufrir lesiones personales.** Este dispositivo emite radiación ultravioleta RG-3. El uso no intencional del dispositivo, o daños al alojamiento, puede ocasionar exposición a radiación ultravioleta. Esto podría ocasionar lesiones a la piel o a los ojos. Evite que los ojos y la piel queden expuestos a la lámpara al descubierto. Siempre asegúrese de que la lámpara esté apagada antes de abrir la cubierta protectora.

 **PRECAUCIÓN: Riesgo de sufrir lesiones personales.** Solamente personal capacitado de servicio debe cambiar la lámpara de luz UV. Esta cubierta de lámpara de luz UV tiene un seguro de bloqueo para reducir el riesgo de recibir radiación ultravioleta excesiva. No evite el seguro de bloqueo. Vuelva a instalar el seguro de bloqueo después de dar servicio.

 **PRECAUCIÓN: Riesgo de ocasionar daños al producto.** No instale este producto en un lugar donde quede expuesto a humedad excesiva, donde pudiera formarse condensación en la superficie del producto. Al tomar un baño, asegúrese de que haya ventilación adecuada para evitar daños a los componentes electrónicos debidos a altos niveles de humedad.

 **PRECAUCIÓN: Riesgo de ocasionar daños al producto.** No aplique suministro eléctrico a la unidad mientras no se haya completado la instalación de la plomería, ya que esto podría causar que el producto no funcionara bien.

 **PRECAUCIÓN: Riesgo de ocasionar daños al producto.** No aplique fuerza excesiva a la varilla de rocío.

**NOTA:** Este producto contiene protectores térmicos que podrían activarse durante el almacenamiento o el transporte en condiciones cálidas, y causar que la unidad no funcione. Antes de instalar la unidad o de ponerla en funcionamiento, deje que se enfríe hasta la temperatura ambiente.

 **AVISO: Para reducir el riesgo de quemaduras, electrocución, incendio o lesiones personales:**

Es necesario que haya supervisión cuando este producto esté siendo usado por niños, ancianos o inválidos, o cerca de ellos. No permita que el producto sea usado como juguete. Ajuste la temperatura del asiento para los ancianos, los discapacitados o las personas con piel sensible.

Use este producto únicamente con el fin para el que ha sido fabricado, tal como se describe en este manual. Solo use aditamentos que recomiende Kohler Co.

No use este producto si el enchufe o el cable están dañados, si el producto no funciona adecuadamente, si se ha dejado caer, si ha sufrido daños, o si ha caído en agua. Devuelva el producto para que sea examinado y reparado.

Mantenga el cable alejado de superficies calientes.

Nunca bloquee las aberturas para aire del producto. Evite que haya pelusa, cabello y similares en las aberturas para aire.

Nunca utilice el producto mientras duerma o esté adormilado.

No deje caer, ni introduzca, objetos en ninguna abertura o manguera.

No utilice el producto a la intemperie ni en lugares en los que se empleen aerosoles o en los que se administre oxígeno.

Conecte este producto solamente a un tomacorriente con conexión adecuada a tierra. Consulte la sección "Instrucciones de conexión a tierra".

El uso de este producto es un suplemento, y no un sustituto, de prácticas de control de infecciones; los usuarios deben continuar todas las prácticas de control de infecciones, entre ellas las relacionadas con la limpieza y desinfección de las superficies en contacto con el medio ambiente.

Este producto cumple las estipulaciones de US 21 CFR, Capítulo 1, Subcapítulo J, Salud Radiológica.

**LEA Y SIGA TODAS LAS INSTRUCCIONES**

**GUARDE ESTAS INSTRUCCIONES**

## Instrucciones de conexión a tierra

---

Este producto se debe conectar a tierra. En caso de que haya un corto en el circuito eléctrico, la conexión a tierra reduce el riesgo de sufrir una sacudida eléctrica ya que proporciona una vía de escape para la corriente eléctrica. Este producto está equipado con un cable que tiene un alambre de conexión a tierra y un enchufe con conexión a tierra. El enchufe debe estar conectado en un tomacorriente bien instalado y conectado a tierra.



**PELIGRO: Riesgo de sufrir sacudidas eléctricas.** El uso incorrecto del enchufe con conexión a tierra puede ocasionar el riesgo de sufrir una sacudida eléctrica.

Si es necesario reparar o cambiar el cable o el enchufe, no conecte el alambre de conexión a tierra a ninguno de los terminales de hoja plana. El alambre con aislamiento con superficie exterior verde, con o sin rayas amarillas, es el alambre de conexión a tierra.

Si tiene alguna duda de si el producto está bien conectado a tierra o si las instrucciones de conexión a tierra no están completamente claras, solicite la verificación de un electricista capacitado o de personal de servicio.

Este producto viene equipado de fábrica con un cable y un enchufe eléctrico que permiten conectarlo a un circuito eléctrico adecuado. Verifique que el producto se conecte a un tomacorriente que tenga la misma configuración que el enchufe. No utilice ningún tipo de adaptador con este producto. No modifique el enchufe que se incluye. Si el enchufe no entra al tomacorriente, pida a un electricista capacitado que instale el tomacorriente adecuado. Si el producto se debe conectar en un tipo diferente de circuito eléctrico, la conexión debe realizarla personal de servicio capacitado.

No utilice un cable de extensión con el producto.

## Características

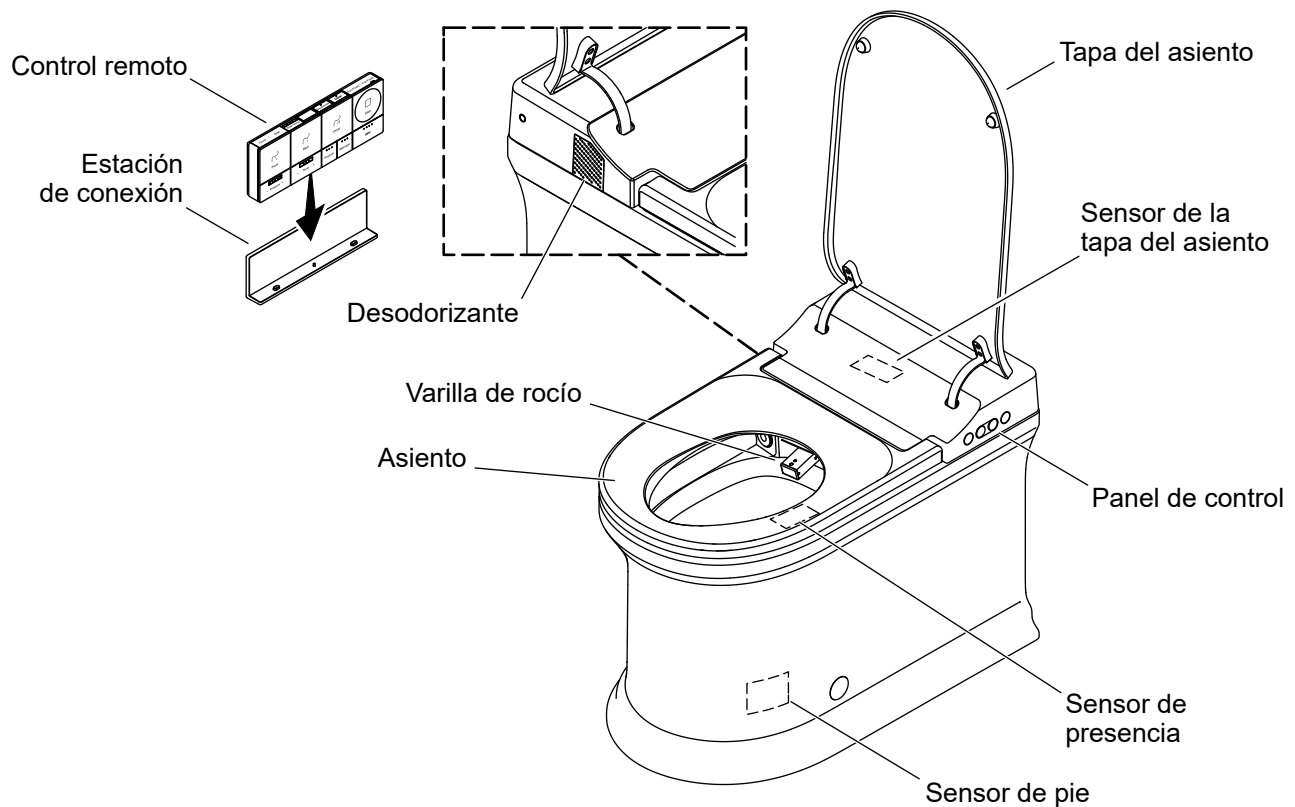

### Opciones de funcionamiento

- Control remoto** - Cuando se vincula al inodoro, el control remoto regula las funciones del inodoro. Consulte más información en la sección "Configuración del control remoto".
- Panel de control** - Ubicado a un lado del inodoro, el panel de control facilita el acceso a las principales funciones del inodoro.

### Opciones de descarga

- Los usuarios pueden elegir la descarga ecológica, que usa 1,0 gal (3,8 L) de agua por descarga, o la descarga completa, que usa 1,28 gal (4,8 L) de agua por descarga.
- Descarga automática** - Cuando esta función está habilitada, el inodoro realiza una descarga automática después de que el usuario se levanta, baja la tapa del asiento, activa el sensor de pie, o aproximadamente 60 segundos después de que el frente del inodoro detecta movimiento por última vez.
- Botón de descarga manual** - En el panel de control oprima corto tiempo para activar una descarga completa de 1,28 gal/descarga (4,8 L/descarga). Cuando sea necesario, oprima y sostenga oprimido de 4 a 5 segundos para activar la descarga por pila.

### Asiento y tapa del asiento

- Sensor de la tapa del asiento** - Cuando está habilitada la función de abrir y cerrar automáticamente la tapa del asiento, un sensor de movimiento abre automáticamente la tapa del asiento. El alcance del sensor de movimiento puede establecerse a distancia cercana, intermedia o lejana. El alcance del sensor puede variar en base a la distribución de su cuarto de baño.

- Sensor de presencia** - El área del sensor se encuentra al lado derecho frontal del asiento, y detecta a un usuario sentado. Las funciones de lavado del inodoro requieren que haya un usuario sentado.
- Sensor de pie** - Cuando está habilitado, el inodoro abre y cierra automáticamente la tapa o el asiento, e inicia una descarga. El sensor de pie se inactiva cuando hay alguien sentado.
- Asiento con calefacción** - El asiento tiene una opción de calefacción ajustable que, cuando está activada, mantiene tibio el asiento.
- Ahorro de energía** - Cuando esta función está habilitada, el inodoro conserva energía al reducir la temperatura del asiento con calefacción cuando el inodoro no está en uso.

### Funciones de lavado

- Lavado frontal/posterior (Front/Rear)** - Posicionamiento ajustable de las funciones de lavado frontal y posterior, temperatura ajustable del agua, presión ajustable del agua, y acción de pulsación y oscilación del agua.
- Secador (Dryer)** - La temperatura del aire que emite el secador es ajustable.

### Iluminación

- Luz nocturna** - La luz de la taza se ilumina automáticamente cuando el sensor de luz detecta condiciones tenues de iluminación.

### Limpieza

- Desodorizante** - Contiene un cartucho reemplazable. Consulte la sección "Cambio de desodorizante".
- Rocío automático a la taza** - El rocío enjuaga preliminarmente la taza antes de ser usada.
- Enjuague automático a la varilla** - La varilla de rocío es enjuagada con agua antes y después de cada uso.
- Limpieza automática a la varilla** - La varilla de rocío se limpia diariamente con luz ultravioleta.
- Modo de limpieza (Cleaning Mode)** - Cuando la tapa del asiento está cerrada, al oprimir el ícono de limpieza "Clean" en el control remoto inicia el ciclo de limpieza para la taza y la varilla.

## Configuración del control remoto

---

**NOTA:** Antes de usar un control remoto es necesario vincularlo al asiento del inodoro. El control remoto que se incluye ya debe estar vinculado a su asiento. Si se requiere un control remoto de repuesto, siga las siguientes instrucciones para vincularlo a su asiento.

**NOTA:** Se puede vincular un solo control remoto al asiento del inodoro a la vez.

**NOTA:** No es posible vincular el control remoto mientras el asiento del inodoro esté ocupado.

### Instrucciones de vinculación

- Verifique que haya 4 pilas AAA instaladas correctamente en el control remoto. Consulte la sección "Cambio de pilas".
- Acerque el nuevo control remoto al asiento.
- Verifique que los demás controles remotos hayan sido retirados del área cercana al asiento.
- Oprima y sostenga oprimido el ícono del secador "Dryer" en el control remoto, hasta que los íconos parpadeen.
- Simultáneamente oprima y sostenga oprimidos los íconos de lavado frontal "Front" y de lavado posterior "Rear" en el panel de control del inodoro hasta que escuche un sonido de bip.
- El control remoto ha quedado vinculado cuando los íconos en el control remoto dejan de parpadear.

# Instrucciones de uso

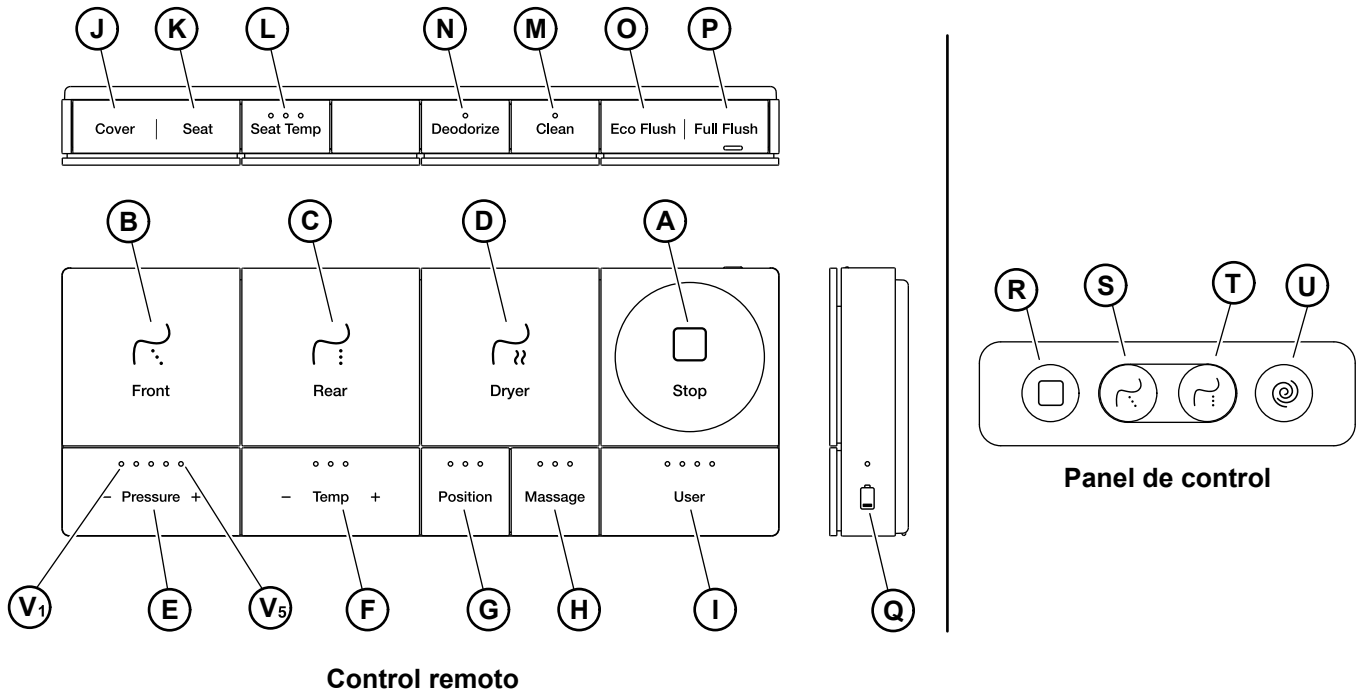

**NOTA:** En el caso de funciones con múltiples selecciones, oprima el ícono para cambiar la selección a un nivel más alto. Si la función está establecida a su nivel más alto, al oprimir el ícono la función se desactiva o cambia a una selección más baja. La última selección que se haya usado se almacena para el siguiente uso.

**NOTA:** Verifique que haya 4 pilas AAA instaladas correctamente en el control remoto.

**(A y R) - Pao: Stop:** Oprima para detener cualquiera de las funciones de lavado frontal, lavado posterior, secador, desodorizante, y limpieza manual de boquillas o limpieza UV.

**(B y S) - Lavado frontal: Front Wash:** Después de sentarse, oprima para iniciar el lavado frontal, que se detiene automáticamente en unos 5 minutos o de inmediato después de oprimir el botón de paro.

**(C y T) - Lavado posterior: Rear Wash:** Después de sentarse, oprima para iniciar el lavado posterior, que se detiene automáticamente en unos 5 minutos o de inmediato después de oprimir el botón de paro.

**(D) - Secador Dryer:** Después de sentarse, oprima para activar el secador, que se detiene automáticamente en unos 4 minutos o de inmediato después de oprimir el botón de paro.

**(E) - Presión del agua: Water Pressure::** Oprima para ajustar la presión de rocío del agua. Hay 5 selecciones.

**(F) - Temperatura: Temperature:** Oprima para ajustar la temperatura del agua o del secador. Hay 4 selecciones: baja, intermedia, alta o apagada.

**(G) - Posición: Position:** Cuando haya una función de lavado activada, oprima para ajustar la posición de la varilla de rocío. Hay 3 selecciones. La luz de posición se enciende, lo que indica la posición activa de la varilla de rocío. La varilla de rocío entonces gradualmente se extiende o retracta, ciclando a través de 3 posiciones ajustables. Cuando nadie esté sentado, oprima y sostenga oprimido este botón para extender la varilla de rocío posterior e iniciar la función de limpieza

manual de las boquillas. Esta función también permite la limpieza manual de la varilla de rocío posterior, y puede detenerse al oprimir el botón de paro. La posición de la varilla no es ajustable en el modo de lavado frontal.

**(H) - Masaje: Massage:** Cuando haya una función de lavado activada, oprima el ícono una vez para que la varilla oscile hacia adelante y hacia atrás. Oprima de nuevo para que el flujo de agua pulse. Oprima por tercera vez para que oscile y pulse simultáneamente. Oprima de nuevo para detener la función.

**(I) - Preselección del usuario: User Preset:** Oprima el botón para iniciar las funciones en las selecciones actuales. Hay 4 selecciones predeterminadas por el usuario. Oprima de nuevo el botón para cambiar la preselección del usuario. Ajuste la presión y la temperatura del agua, la posición de la varilla de rocío, y las funciones de masaje como lo desee mientras está usando la preselección. Las funciones ajustadas por el usuario se almacenan automáticamente en la preselección actual del usuario.

**(J) - Tapa: Cover:** Cuando el asiento esté desocupado, oprima para abrir o cerrar la tapa del asiento.

**(K) - Asiento: Seat:** Cuando el asiento esté desocupado, oprima para abrir o cerrar el asiento.

**(L) - Temperatura del asiento: Seat Temperature:** Oprima para ajustar la temperatura del asiento con calefacción. La selección por diseño es intermedia, con 4 niveles disponibles: baja, intermedia, alta y apagado.

**(M) - Limpieza: Clean:** Cuando la tapa del asiento está cerrada, al oprimir el ícono de limpieza “Clean” en el control remoto inicia el ciclo de limpieza para la taza y la varilla.

**(N) - Desodorizante: Deodorize:** Al oprimir corto tiempo el botón se activa el sistema de purificación del aire, lo que realiza el control de olores mediante desodorización automática.

**(O) - Descarga ecológica: Eco Flush:** Oprima corto tiempo para una descarga ecológica de 1,0 gal/descarga (3,8 L/descarga).

**(P) - Descarga completa: Full Flush:** Oprima corto tiempo para una descarga completa de 1,28 gal/descarga (4,8 L/descarga).

**(Q) - Indicador de carga de pilas: Battery Indicator:** Indica el estado de carga de las pilas. Cuando el ícono comienza a parpadear, es necesario cambiar las pilas. Consulte la sección “Cambio de pilas”.

**(U) - Descarga: Flush:** Oprima corto tiempo para una descarga completa de 1,28 gal/descarga (4,8 L/descarga). Cuando sea necesario, oprima y sostenga oprimido de 4 a 5 segundos para activar la descarga por pila.

## Habilitar o inhabilitar funciones automáticas

---

**NOTA:** Las funciones de abertura y cierre de la tapa del asiento, desodorizante, descarga automática, luz nocturna, sensor de pie, y limpieza UV automática vienen habilitadas de fábrica por diseño.

### Abrir y cerrar la tapa del asiento

- Cuando esta función está habilitada, la tapa del asiento se abre en forma automática cuando alguien se acerca al inodoro. La tapa del asiento se cierra automáticamente 2 minutos después de que se ha usado el inodoro.
- Oprima y sostenga oprimido el ícono de descarga **“Flush”** en el panel de control hasta que escuche un sonido corto.
- Oprima y sostenga oprimido el ícono de tapa del asiento, **“Cover”**, en el control remoto hasta que se iluminen los diodos de temperatura del asiento **“Seat Temp”**. Suelte el ícono, y luego oprima el ícono de tapa del asiento **“Cover”** para cambiar la selección.
- Un diodo de temperatura del asiento **“Seat Temp”** se ilumina para corta distancia. Se iluminan 2 diodos de temperatura del asiento **“Seat Temp”** para distancia intermedia. Se iluminan 3 diodos de temperatura del asiento **“Seat Temp”** para distancia larga. Todos los diodos se apagan cuando se inhabilita la función.
- Oprima y sostenga oprimido el ícono de descarga **“Flush”** en el panel de control hasta que escuche un sonido largo para salir del modo de configuración.

### Desodorizante

- Cuando esta función está habilitada, el desodorizante se activa automáticamente mientras el inodoro está en uso.
- Oprima y sostenga oprimido el ícono de descarga **“Flush”** en el panel de control hasta que escuche un sonido corto.
- Oprima y sostenga oprimido el ícono del desodorizante **“Deodorize”** en el control remoto hasta que el ícono se ilumine. Suelte el ícono, y luego oprímalo para cambiar la selección.
- Cuando el diodo está iluminado, la función está habilitada. Cuando el diodo está apagado, la función está inhabilitada.
- Oprima y sostenga oprimido el ícono de descarga **“Flush”** en el panel de control hasta que escuche un sonido largo para salir del modo de configuración.

### Descarga automática

- Cuando esta función está habilitada, el inodoro realiza una descarga automática después de que el usuario se levanta, baja la tapa del asiento, o aproximadamente 60 segundos después de que la parte delantera del inodoro detecta movimiento por última vez.
- La función de abrir y cerra la tapa del asiento debe estar habilitada para la función de descarga automática.
- Oprima y sostenga oprimido el ícono de descarga **“Flush”** en el panel de control hasta que escuche un sonido corto.
- Oprima y sostenga oprimido el ícono de descarga completa, **“Full Flush”**, en el control remoto hasta que se iluminen los diodos de temperatura del asiento, **“Seat Temp”**. Suelte el ícono, y luego oprima el ícono de descarga completa **“Full Flush”** para cambiar la selección.
- Cuando todos los diodos están iluminados, la descarga automática está habilitada sin que la tapa del asiento esté cerrada. Cuando el diodo V2 está iluminado, la descarga automática está habilitada con la tapa del asiento cerrada. Cuando todos los diodos están apagados, la función está inhabilitada.
- Oprima y sostenga oprimido el ícono de descarga **“Flush”** en el panel de control hasta que escuche un sonido largo para salir del modo de configuración.

### Tiempo de cierre automático de la tapa del asiento

- Oprima y sostenga oprimido el ícono de descarga **“Flush”** en el panel de control hasta que escuche un sonido corto.
- Oprima y sostenga oprimido el ícono de lavado posterior **“Rear”** en el control remoto hasta que se iluminen los diodos de temperatura **“Temp”**. Suelte el ícono, y luego oprima el ícono de lavado posterior **“Rear”** para cambiar la selección.

- Un diodo de temperatura **“Temp”** se ilumina cuando el tiempo de cierre de la tapa del asiento se establece a corto tiempo. Se iluminan 2 diodos de temperatura **“Temp”** para un tiempo de cerrado intermedio. Se iluminan 3 diodos de temperatura **“Temp”** para un tiempo de cerrado largo.
- Oprima y sostenga oprimido el ícono de descarga **“Flush”** en el panel de control hasta que escuche un sonido largo para salir del modo de configuración.

## Limpieza UV automática

- Cuando esta función está habilitada, el ciclo de limpieza UV automática se activa cada 24 horas. El proceso se cancela si se levanta la tapa del asiento.
- Oprima y sostenga oprimido el ícono de descarga **"Flush"** en el panel de control hasta que escuche un sonido corto.
- Oprima y sostenga oprimido el ícono de limpieza, **"Clean"**, en el control remoto hasta que se ilumine el diodo. Suelte el ícono, y luego oprímalo para cambiar la selección.
- Cuando el diodo está iluminado, la función está habilitada. Cuando el diodo está apagado, la función está inhabilitada.
- Oprima y sostenga oprimido el ícono de descarga **"Flush"** en el panel de control hasta que escuche un sonido largo para salir del modo de configuración.

## Ahorro de energía

- Cuando esta función está habilitada, el inodoro conserva energía al reducir la temperatura del asiento cuando el inodoro no está en uso. Cuando esta función está inhabilitada, el asiento permanece al nivel establecido, incluso cuando no está en uso.
- Oprima y sostenga oprimido el ícono de descarga **"Flush"** en el panel de control hasta que escuche un sonido corto.
- Oprima y sostenga oprimido el ícono de temperatura del asiento **"Seat Temp"** en el control remoto hasta que se iluminen los diodos. Suelte el ícono, y luego oprímalo para cambiar la selección.
- Se iluminan 2 diodos de temperatura del asiento **"Seat Temp"** para un ahorro de energía general. Este modo establece la temperatura del asiento en 78 °F (26 °C) cuando el asiento no está en uso. Se iluminan 3 diodos de temperatura del asiento **"Seat Temp"** para un ahorro de energía total. Esto apaga el calentador del asiento cuando el asiento no está en uso. Cuando todos los diodos están apagados, la función está inhabilitada.
- Oprima y sostenga oprimido el ícono de descarga **"Flush"** en el panel de control hasta que escuche un sonido largo para salir del modo de configuración.

## Indicador de tiempo prolongado sentado

- Cuando esta función está habilitada, el inodoro emite un sonido varias veces si el usuario ha estado en el asiento durante 15 minutos.
- Oprima y sostenga oprimido el ícono de descarga **"Flush"** en el panel de control hasta que escuche un sonido corto.
- Oprima y sostenga oprimido el ícono de masaje **"Massage"** en el control remoto hasta que se iluminen los diodos. Suelte el ícono, y luego oprímalo para cambiar la selección.
- Cuando todos los diodos están iluminados, la función está habilitada. Cuando todos los diodos están apagados, la función está inhabilitada.
- Oprima y sostenga oprimido el ícono de descarga **"Flush"** en el panel de control hasta que escuche un sonido largo para salir del modo de configuración.

## Luz nocturna

- Cuando la función de luz nocturna está habilitada, esta se enciende automáticamente cuando hay poca luz.
- Oprima y sostenga oprimido el ícono de descarga **"Flush"** en el panel de control hasta que escuche un sonido corto.
- Oprima y sostenga oprimido el ícono de lavado frontal **"Front"** en el control remoto hasta que se iluminen los diodos de presión **"Pressure"**. Suelte el ícono, y luego oprima el ícono de lavado posterior **"Rear"** para cambiar la selección.
- Cuando todos los diodos están iluminados, la función está habilitada. Cuando todos los diodos están apagados, la función está inhabilitada.
- Oprima y sostenga oprimido el ícono de descarga **"Flush"** en el panel de control hasta que escuche un sonido largo para salir del modo de configuración.

## Sensor de pie

- Cuando el sensor de pie está habilitado controla la tapa del asiento del inodoro, el asiento y las descargas. Cuando la tapa del asiento esté cerrada, colque el pie en el área del sensor para abrir la tapa. Coloque de nuevo el pie en el área del sensor para levantar el asiento. Coloque de nuevo el pie en el área del sensor para activar una descarga. Coloque de nuevo el pie en el área del sensor para cerrar el asiento y la tapa del asiento.
- Oprima y sostenga oprimido el ícono de descarga **“Flush”** en el panel de control hasta que escuche un sonido corto.
- Oprima y sostenga oprimido el ícono de presión - **“Pressure -”** en el control remoto hasta que se iluminen los diodos. Suelte el ícono, y luego oprima el ícono de presión - **“Pressure -”** para cambiar la selección.
- Cuando todos los diodos están iluminados, la función está habilitada. Cuando todos los diodos están apagados, la función está inhabilitada.
- Oprima y sostenga oprimido el ícono de descarga **“Flush”** en el panel de control hasta que escuche un sonido largo para salir del modo de configuración.

## Rocío inicial

- Cuando está habilitada esta función, el inodoro automáticamente rocía ligeramente para hacer un enjuague previo al uso de la taza.
- Oprima y sostenga oprimido el ícono de descarga **“Flush”** en el panel de control hasta que escuche un sonido corto.
- Oprima y sostenga oprimido el ícono de presión + **“Pressure +”** en el control remoto hasta que se iluminen los diodos. Suelte el ícono, y luego oprima el ícono de presión + **“Pressure +”** para cambiar la selección.
- Cuando todos los diodos están iluminados, la función está habilitada. Cuando todos los diodos están apagados, la función está inhabilitada.
- Oprima y sostenga oprimido el ícono de descarga **“Flush”** en el panel de control hasta que escuche un sonido largo para salir del modo de configuración.

## Limpeza de la varilla de rocío

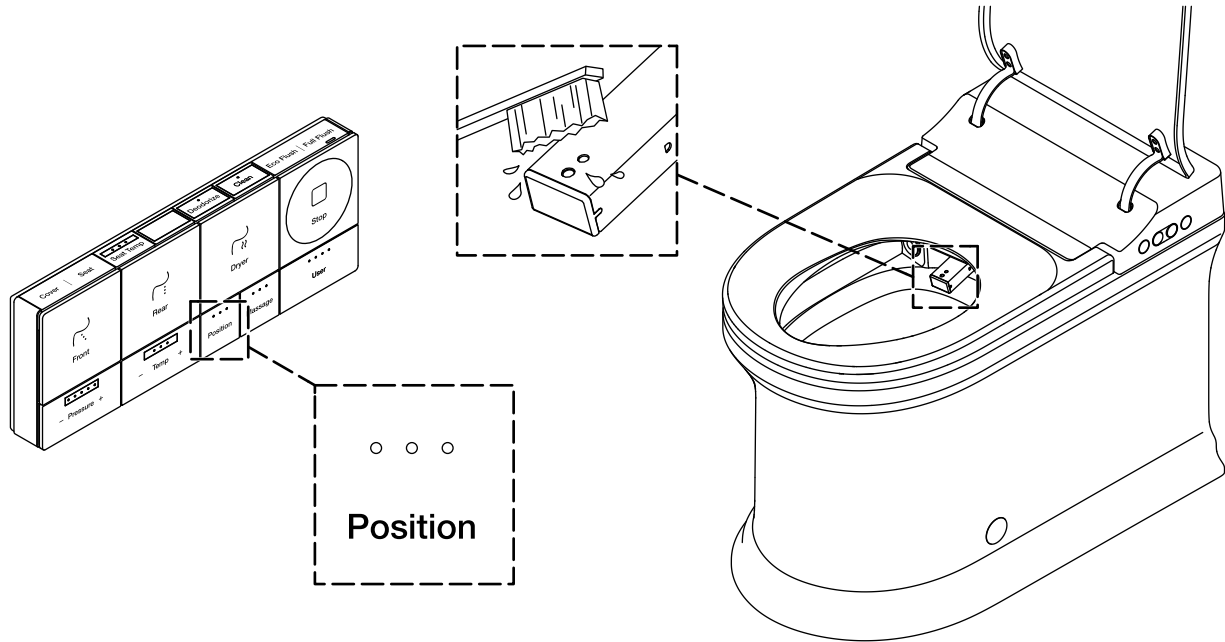

**NOTA:** La punta de rocío de la varilla puede llegar a taparse al paso del tiempo con depósitos minerales provenientes del agua. La varilla de rocío debe limpiarse cuando se note una disminución en su capacidad de rocío.

**NOTA:** La varilla de rocío solo se puede extender para limpiarla cuando el asiento no está activado u ocupado.

- Levante la tapa.
- En el control remoto, oprima y sostenga oprimido el ícono de posición, **"Position"**, para extender la varilla de rocío posteropr hacia adelante para limpiarla.
- Limpie la varilla de rocío con un cepillo de cerdas suaves y agua caliente.
- Oprima el ícono de paro **"Stop"** para retraer la varilla de rocío.

### Limpeza UV automática

- Un ciclo de limpieza UV automática se activa cada 24 horas.
- Si se levanta la tapa del asiento, se cancela el ciclo de limpieza UV que está en proceso.

## Reemplazo del desodorizante

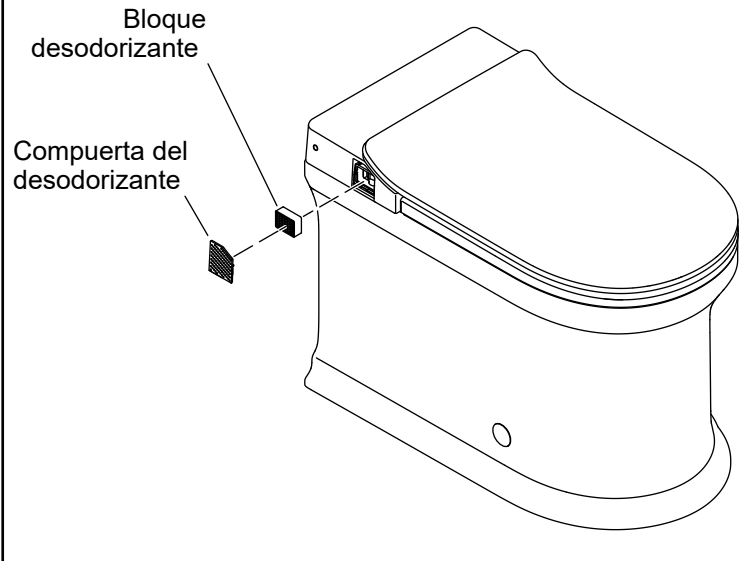
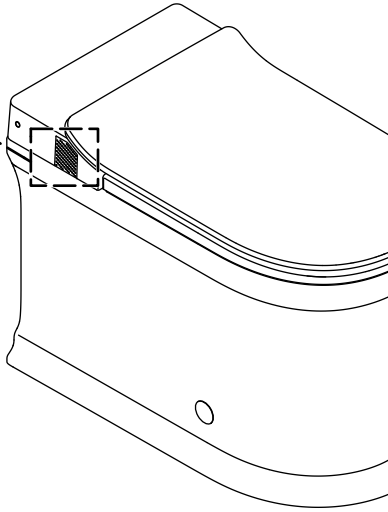
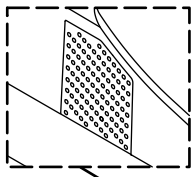

**⚠ PRECAUCIÓN: Riesgo de ocasionar daños al producto.** Para evitar daños a componentes internos durante el cambio del bloque desodorizante, no meta los dedos ni ningún otro objeto en la cavidad para el desodorizante.

**NOTA:** El bloque desodorizante debe ser reemplazado cada 2 años, o cuando disminuya su efecto.

- Oprima sin fuerza la compuerta del desodorizante para sacarla del asiento.
- Con cuidado retire la compuerta del desodorizante del asiento.
- Retire de la compuerta el bloque desodorizante usado. Introduzca en la compuerta el nuevo bloque desodorizante.
- Vuelva a instalar la compuerta y el bloque en el asiento.

## Cambio de pilas

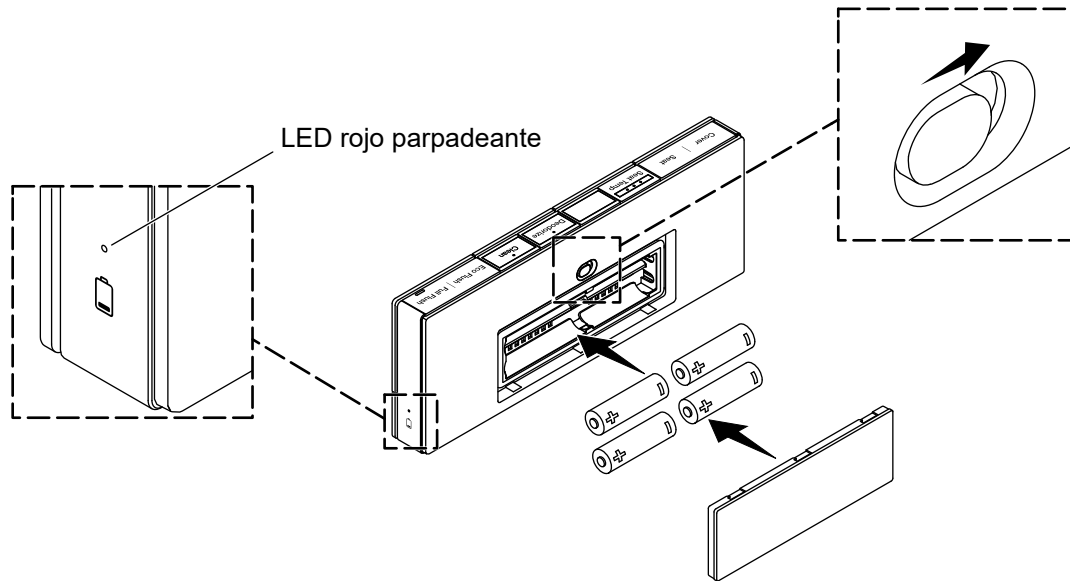

**NOTA:** La luz LED centelleante en rojo indica un nivel bajo de las pilas.

- Retire el control remoto de la estación de conexión.
- Retire y retenga la tapa del compartimiento de pilas.
- Saque las pilas.
- Instale las pilas AAA de repuesto, orientadas como se indica.
- Vuelva a instalar la tapa del compartimiento para pilas.
- Coloque el control remoto en la estación de conexión.

## Resolución de problemas

Esta guía de resolución de problemas está diseñada únicamente como ayuda general. Todos los problemas eléctricos deben ser resueltos por un representante de servicio autorizado (ASR) de Kohler Co., o por un electricista capacitado. Para obtener servicio bajo garantía, comuníquese con su consecionario o distribuidor, o llame al Centro de Atención al Cliente mediante la información que aparece al frente de este manual.

### Encendido inicial

Al conectar el suministro eléctrico al inodoro, este realiza automáticamente una secuencia de encendido inicial. Esta secuencia incluye movimiento de las varillas, purga de la línea de suministro de agua y parpadeo de la luz nocturna. El inodoro queda sin actividad al completarse la secuencia de encendido inicial.

Si el inodoro no funciona correctamente al completar la secuencia de encendido inicial, o si no inicia su funcionamiento, comuníquese con el Centro de Atención al Cliente con la información que aparece al inicio de este manual.

### Niños pequeños

Las funciones automáticas de lavado y de descarga las activa un sensor que está dentro del asiento. Es posible que los niños pequeños no sean lo suficientemente altos para ser detectados por el sensor.

### Resolución de problemas de suministro eléctrico

Síntomas	Causa probable	Acción recomendada
1. No llega suministro eléctrico al inodoro.	<p><b>A.</b> El cable de suministro eléctrico está desenchufado del tomacorriente.</p> <p><b>B.</b> El interruptor de circuito con pérdida a tierra (GFCI) o el dispositivo de corriente residual (RCD) se ha disparado.</p>	<p><b>A.</b> Enchufe el cable de suministro eléctrico a un tomacorriente protegido con un interruptor GFCI o con un dispositivo RCD.</p> <p><b>B.</b> Restablezca el interruptor GFCI o el dispositivo RCD.</p>
2. El inodoro emite un sonido cuando se abre o cierra el suministro eléctrico.	<b>A.</b> El inodoro emite un sonido durante la secuencia de encendido inicial y al apagarse.	<b>A.</b> Funcionamiento normal. No se requiere acción alguna.
3. El inodoro no responde.	<b>A.</b> El suministro eléctrico al inodoro fue interrumpido brevemente.	<b>A.</b> Cierre el suministro eléctrico al inodoro y espere a que terminen los sonidos de apagado. Luego restaure el suministro eléctrico al inodoro.

### Resolución de problemas de descarga

Síntomas	Causa probable	Acción recomendada
1. El inodoro no acciona la descarga.	<p><b>A.</b> El suministro de agua al inodoro no está abierto.</p> <p><b>B.</b> El inodoro está tapado.</p> <p><b>C.</b> El control remoto no funciona.</p>	<p><b>A.</b> Abra el suministro de agua.</p> <p><b>B.</b> Destape el inodoro con un destapacaños. En casos de taponamiento excesivo, se debe usar una sonda destapacaños.</p> <p><b>C.</b> Consulte la sección "Resolución de problemas del control remoto".</p>

Síntomas	Causa probable	Acción recomendada
2. El inodoro no acciona la descarga automáticamente.	<p><b>A.</b> La función de descarga automática no está habilitada.</p> <p><b>B.</b> El sensor no detecta al usuario.</p>	<p><b>A.</b> Active la descarga automática. Consulte la sección "Habilitar / Inhabilitar funciones automáticas".</p> <p><b>B.</b> Es posible que los niños sean demasiado pequeños para ser detectados por el sensor. Descargue el inodoro mediante el control remoto.</p>
3. El inodoro descarga inesperadamente.	<p><b>A.</b> La función de descarga automática está habilitada.</p>	<p><b>A.</b> Cuando la descarga automática está habilitada, el inodoro descarga un poco después de ser usado. Consulte la sección "Habilitar / Inhabilitar funciones automáticas" para inhabilitar la función de descarga automática.</p>
4. No hay agua, o hay poca, en la taza del inodoro.	<p><b>A.</b> El agua se ha evaporado durante un periodo prolongado entre usos.</p>	<p><b>A.</b> Accione la descarga del inodoro para volver a llenar la taza.</p>

### Resolución de problemas del asiento y de su tapa

Síntomas	Causa probable	Acción recomendada
1. La tapa no se abre automáticamente.	<p><b>A.</b> La función de abrir o cerrar la tapa no está habilitada.</p> <p><b>B.</b> El sensor de movimiento está ajustado a una corta distancia.</p>	<p><b>A.</b> Active la función de abrir o cerrar la tapa. Consulte la sección "Habilitar / Inhabilitar funciones automáticas".</p> <p><b>B.</b> Mediante el control remoto ajuste la distancia del sensor para abrir o cerrar la tapa del asiento.</p>
2. La tapa se abre inesperadamente.	<p><b>A.</b> El sensor de movimiento está ajustado a una larga distancia.</p>	<p><b>A.</b> Con el control remoto ajuste la distancia del sensor para abrir o cerrar la tapa.</p>
3. El asiento no está caliente.	<p><b>A.</b> El inodoro está en el modo de ahorro de energía.</p> <p><b>B.</b> La función de calefacción del asiento no está habilitada.</p> <p><b>C.</b> La selección de temperatura es demasiado baja.</p>	<p><b>A.</b> El asiento se calentará al ser usado. Consulte la sección "Habilitar / Inhabilitar funciones automáticas".</p> <p><b>B.</b> Active la calefacción del asiento. Consulte la sección "Habilitar / Inhabilitar funciones automáticas".</p> <p><b>C.</b> Ajuste la temperatura de calefacción del asiento mediante el control remoto.</p>

### Resolución de problemas de lavado

Síntomas	Causa probable	Acción recomendada
1. No fluye agua, o fluye poca, de la varilla de rocío.	<p><b>A.</b> El suministro de agua al inodoro no está abierto.</p> <p><b>B.</b> La manguera de suministro de agua al inodoro está torcida o forma un bucle demasiado apretado.</p> <p><b>C.</b> El sensor no detecta al usuario.</p>	<p><b>A.</b> Abra el suministro de agua al asiento.</p> <p><b>B.</b> Destuerza la manguera o haga un bucle más amplio.</p> <p><b>C.</b> Es posible que los niños pequeños no sean detectados. Ajuste la posición al estar sentado. El sensor puede tener dificultades con la tela o con otros objetos. El sensor está diseñado para detectar la piel.</p>

Síntomas	Causa probable	Acción recomendada
2. El agua deja de fluir inesperadamente de la varilla de rocío.	A. El lavado frontal o posterior se detiene automáticamente después de varios minutos.	A. Oprima el ícono de lavado frontal “Front” o posterior “Rear” para reiniciar el lavado.
3. La varilla de rocío se mueve erráticamente o no se extiende.	A. El ciclo de lavado fue interrumpido. B. La varilla de rocío no responde al control remoto. C. El sensor no detecta al usuario. D. El sello que protege contra el flujo de agua hacia el asiento está seco. E. La varilla de rocío hace una breve pausa para ser enjuagada, y luego se retrae por completo.	A. Apague el suministro eléctrico al inodoro y espere a que terminen los sonidos de apagado. Luego restaure el suministro eléctrico al inodoro. B. Apague el suministro eléctrico al inodoro y espere a que terminen los sonidos de apagado. Luego restaure el suministro eléctrico al inodoro. C. Es posible que los niños sean demasiado pequeños para ser detectados por el sensor. D. Extienda la varilla de rocío mediante el control remoto. Limpie la varilla con jabón líquido. Enjuague la varilla, y luego aplique más jabón líquido para lubricar. Retraiga la varilla. E. Funcionamiento normal. No se requiere acción alguna.
4. El aire de secado está demasiado caliente.	A. La temperatura del aire está ajustada demasiado alta.	A. Baje la temperatura del aire mediante el control remoto.
5. El aire de secado no se activa de inmediato.	A. La varilla de rocío no ha terminado de retraerse cuando se completa el ciclo de lavado.	A. Hay un corto retraso mientras la varilla se retrae por completo.
6. El desodorizante no está funcionando.	A. No está habilitada la función automática de desodorizante.	A. Active la función automática de desodorizante. Consulte la sección “Habilitar / Inhabilitar funciones automáticas”.
7. El inodoro hace sonidos de bip cuando está ocupado.	A. El asiento ha estado ocupado durante mucho tiempo.	A. Funcionamiento normal. No se requiere acción alguna.

### Resolución de problemas del control remoto

Síntomas	Causa probable	Acción recomendada
1. El control remoto no enciende.	A. Las pilas no están bien instaladas. B. Es necesario cambiar las pilas.	A. Vuelva a instalar las pilas. Consulte la sección “Cambio de pilas”. B. Cambie las pilas. Consulte la sección “Cambio de pilas”.
2. El control remoto no tiene conexión con el asiento.	A. El control remoto está demasiado lejos del inodoro para recibir una señal. B. El control remoto no está vinculado al inodoro.	A. Acerque el control remoto al inodoro para recobrar la conexión. B. Vincule el control remoto al inodoro. Consulte la sección “Configuración del control remoto”.

# Conformidad

---

**ID de la FCC: N82-KOHLER062**

**Contiene las ID de la FCC: N82-KOHLER060**

**El control remoto contiene la ID de la FCC: N82-KOHLER061**

Este dispositivo cumple lo establecido en la parte 15 de las normas de la FCC. Su funcionamiento está sujeto a las siguientes dos condiciones: (1) que este dispositivo no cause interferencia perjudicial y (2) que acepte cualquier interferencia, incluida la que pueda causar funcionamiento no deseado.

Cualquier modificación o cambio sin aprobación expresa de la parte responsable del cumplimiento podría invalidar el derecho del usuario a utilizar el equipo.

Este equipo ha sido probado, y se ha encontrado que satisface los límites de un aparato digital Clase B, de acuerdo a la parte 15 de las normas de la FCC. Estos límites están diseñados para ofrecer protección razonable contra interferencia perjudicial en una instalación residencial. Este equipo genera, usa y puede radiar energía de radiofrecuencia y, si no se instala y utiliza en cumplimiento de las instrucciones, puede causar interferencia perjudicial a las comunicaciones de radio. Sin embargo, no se garantiza que la interferencia no pudiera ocurrir en una instalación en particular. Si este equipo causa interferencia perjudicial a la recepción de radio o televisión, lo que se puede determinar al encender y apagar el equipo, se le recomienda al usuario que trate de corregir la interferencia mediante una de las siguientes medidas:

- Cambiar la orientación o el lugar de la antena receptora.
- Aumentar la separación entre el equipo y el receptor.
- Conectar el equipo a un tomacorriente en un circuito diferente al que utiliza el receptor.
- Consultar al distribuidor o a un técnico con experiencia en radio y televisión, para obtener ayuda.

## **Advertencia de exposición a radiofrecuencia**

Este dispositivo ha sido evaluado para determinar si cumple los requisitos generales de exposición a radiofrecuencia. Este dispositivo no debe ubicarse ni hacerse funcionar con ninguna otra antena o transmisor.

**IC: 4554A-KOHLER062**

**Contiene las IC: 4554A-KOHLER060**

**El control remoto contiene la IC: 4554A-KOHLER061**

Este dispositivo contiene transmisores/receptores exentos de licencia que cumplen las normas RSS de exención de licencia, de Innovación, Ciencia y Desarrollo Económico de Canadá: (1) este dispositivo no puede causar interferencia, y (2) este dispositivo debe aceptar cualquier interferencia, incluida la que pudiera causar funcionamiento indeseado del dispositivo.

Este transmisor con su antena cumple los límites de exposición de radiofrecuencia (RF) de la Industria de Canadá para la exposición no controlada/población general.

Este aparato digital Clase B cumple la norma canadiense ICES-003.

[kohler.com](http://kohler.com)

THE BOLD LOOK  
OF **KOHLER**®

©2025 Kohler Co.



1638250-5

1638250-5-A