

Record your model number:
 Noter le numéro de modèle :
 Anote su número de modelo: _____

CAUTION: Risk of property damage. Concrete anchors are provided. For installation into drywall, use anchors (not provided) rated for the load weight of this product. Refer to the anchor manufacturer's instructions. Follow all local plumbing and building codes.

1A. 1/16" and 1/4" Drill Bits

1B. Drywall Anchors

Follow steps 2-8 for a surface-mount installation. Follow steps 9-17 for a lean-on-the-wall installation.

2A. Consider the distance between the top edge of the mirror to the edge of the hanger.

3A. Mark the mounting bar hole locations.

4A. For drywall, drill 1/16" (2 mm) holes. For concrete, drill 1/4" (6 mm) holes.

5A. For drywall without a stud, install anchors (not provided). For concrete walls, install the provided anchors (shown).

7A. Vertical Mirror Installation

7B. Horizontal Mirror Installation

8A. Verify that the mirror hangers are secured on the wall mounting bars.

The following steps apply to lean-on-the-wall installation.

9A. Position the wall mount clip at a height of 55-5/16" (1405 mm) from the floor (recommended).

10A. Mark the wall mount clip hole locations.

11A. For drywall, drill 1/16" (2 mm) holes. For concrete, drill 1/4" (6 mm) holes.

12A. For drywall without a stud, install anchors (not provided). For concrete walls, install the provided anchors (shown).

14A. Position the foot kit 1/2" (13 mm) from each side of the mirror frame's bottom edge and attach securely (recommended).

15A. Position the mirror at 5-5/8" (143 mm) distance from the wall (recommended).

16A. Insert the provided cord securely into the horizontal hanger and wall anchor, then lock the horizontal hanger in place. Ensure the cord holds the dressing mirror tightly.

17A. Position at a 95° angle from the outer edge (recommended).

Need help? Contact our Customer Care Center.

• USA/Canada: 1-800-4KOHLER (1-800-456-4537) Mexico: 001-800-456-4537
 Hours of Operation: Monday-Friday 8:00 AM -5:00 PM (CT)
 Languages Spoken: English, Spanish, and translation services are available.

• Service parts: kohler.com/serviceparts

• Care and cleaning: kohler.com/clean

• Patents: kohlercompany.com/patents

This product is covered under the KOHLER® One-Year Limited Warranty, found at kohler.com/warranty. For a hardcopy of warranty terms, contact the Customer Care Center.

ATTENTION : Risque de dommages matériels. Des chevilles d'ancrage pour béton sont fournies. Pour une installation dans une cloison sèche, utiliser des chevilles d'ancrage (non fournies) adaptées pour la capacité de poids de ce produit. Se reporter aux instructions du fabricant des chevilles d'ancrage.

Respecter tous les codes de plomberie et du bâtiment locaux.

1A. Mèches de 1/16 po et 1/4 po

1B. Chevilles d'ancrage pour cloison sèche

Suivre les étapes 2 à 8 pour une installation avec montage en surface.

Suivre les étapes 9 à 17 pour une installation à adosser au mur.

2A. Tenir compte de la distance entre le bord supérieur du miroir et le bord de l'étrier.

3A. Marquer les emplacements des trous de la barre de fixation

4A. Pour une cloison sèche, percer des trous de 1/16 po (2 mm). Pour du béton, percer des trous de 1/4 po (6 mm).

5A. Pour une cloison sèche sans montant, installer des chevilles d'ancrage (non fournies). Pour des murs en béton, installer les chevilles d'ancrage fournies (illustrées).

7A. Installation de miroir vertical

7B. Installation de miroir horizontal

8A. Vérifier que les étriers du miroir sont fixés solidement sur les barres de fixation au mur.

Les étapes suivantes s'appliquent à une installation à adosser au mur.

9A. Positionner l'attache pour montage mural à une hauteur de 55-5/16 po (1405 mm) du plancher (recommandé).

10A. Marquer les emplacements des trous des attaches pour montage mural.

11A. Pour une cloison sèche, percer des trous de 1/16 po (2 mm). Pour du béton, percer des trous de 1/4 po (6 mm).

12A. Pour une cloison sèche sans montant, installer des chevilles d'ancrage (non fournies). Pour des murs en béton, installer les chevilles d'ancrage fournies (illustrées).

14A. Positionner le kit du bas à 1/2 po (13 mm) de chaque côté du bord inférieur du cadre du miroir et attacher solidement (recommandé).

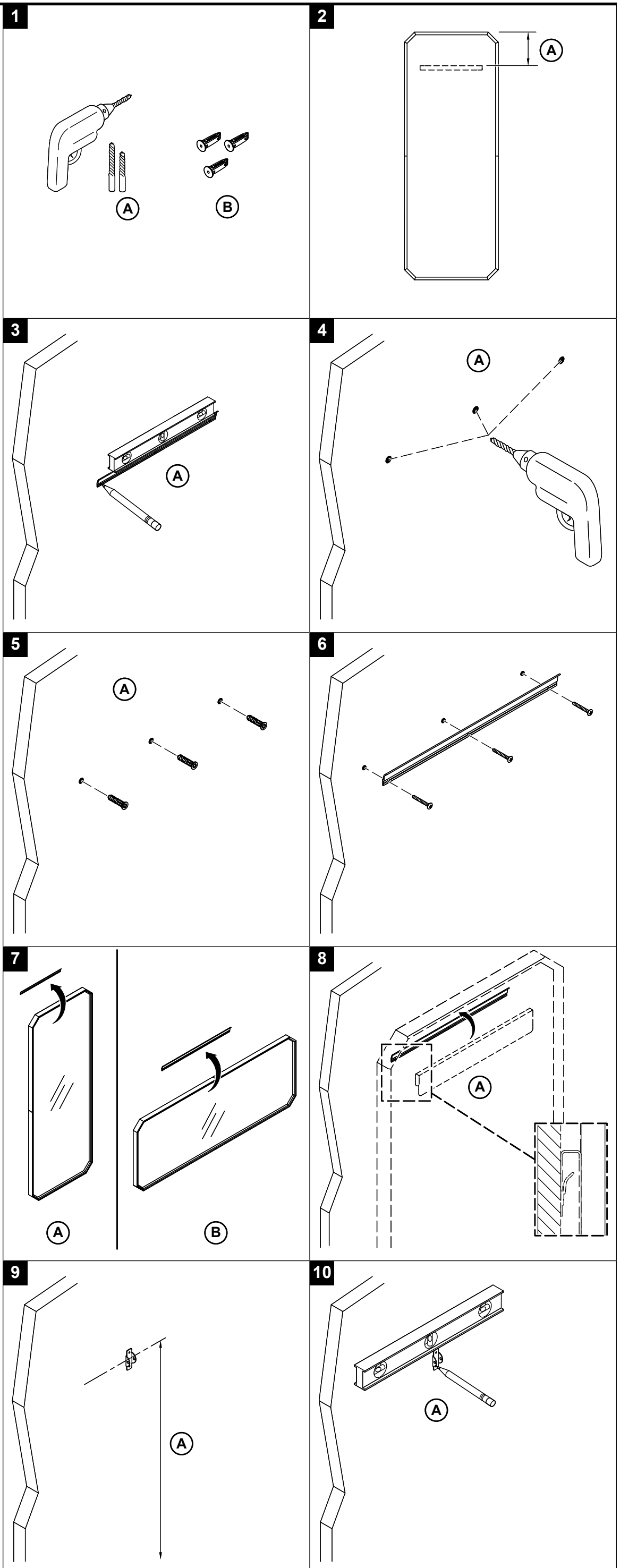

15A. Positionner le miroir à une distance de 5-5/8 po (143 mm) du mur (recommandé).

16A. Insérer solidement le cordon fourni dans l'étrier horizontal et le dispositif d'ancrage mural, puis verrouiller l'étrier horizontal en place. Vérifier que le cordon maintient le miroir de manière serré.

17A. Positionner à un angle de 95° à partir du bord extérieur (recommandé).

Besoin d'aide? Appeler notre centre de services à la clientèle.

- USA/Canada : 1-800-4KOHLER (1-800-456-4537) Mexique : 001-800-456-4537
Heures d'ouverture : Lundi au vendredi de 8 h à 17 h (HNC)
Langues parlées : Anglais, Espagnol, et des services de traduction sont disponibles.

• **Pièces de rechange :** kohler.com/serviceparts

• **Entretien et nettoyage :** kohler.com/clean

• **Brevets :** kohlercompany.com/patents

Ce produit est couvert sous la **garantie limitée d'un an KOHLER®**, fournie sur le site kohler.com/warranty. Pour obtenir une copie imprimée des termes de la garantie, s'adresser au centre de services à la clientèle.

PRECAUCIÓN: Riesgo de ocasionar daños a la propiedad. Se incluyen anclajes para concreto. Para instalar en panel de yeso, use anclajes (no se incluyen) clasificados para el peso de carga de este producto. Consulte las instrucciones del fabricante de anclajes.

Cumpla todos los códigos locales de plomería y construcción.

1A. Brocas de 1/16 pulg y de 1/4 pulg

1B. Anclajes para panel de yeso

En instalaciones de montaje en superficie siga los pasos del 2 al 8. En instalaciones inclinadas contra la pared siga los pasos del 9 al 17.

2A. Considere la distancia entre el borde superior del espejo y el borde del soporte de suspensión.

3A. Marque los lugares para los orificios de la barra de montaje.

4A. En paneles de yeso, taladre orificios de 1/16" (2 mm). En concreto, taladre orificios de 1/4" (6 mm).

5A. En paneles de yeso sin un poste de madera, instale anclajes (no se incluyen). En paredes de concreto, instale los anclajes que se incluyen (se ilustra).

7A. Instalación vertical del espejo

7B. Instalación horizontal del espejo

8A. Verifique que los soportes de suspensión del espejo queden fijos en las barras de montaje en la pared.

Los siguientes pasos corresponden a instalaciones inclinadas contra la pared.

9A. Coloque el clip de montaje a la pared a una altura de 55-5/16" (1405 mm) a partir del piso (se recomienda).

10A. Marque la ubicación de los orificios para clips de montaje a la pared.

11A. En paneles de yeso, taladre orificios de 1/16" (2 mm). En concreto, taladre orificios de 1/4" (6 mm).

12A. En paneles de yeso sin un poste de madera, instale anclajes (no se incluyen). En paredes de concreto, instale los anclajes que se incluyen (se ilustra).

14A. Coloque un kit de pata a 1/2" (13 mm) de cada lado del borde de la parte inferior del marco del espejo, y fíjenlos con seguridad (se recomienda).

15A. Coloque el espejo a una distancia de 5-5/8" (143 mm) de la pared (se recomienda).

16A. Introduzca la cuerda (que se incluye) por el soporte de suspensión horizontal y el anclaje de pared, y luego asegure el soporte de suspensión horizontal en su lugar. Asegúrese de que la cuerda sostenga bien tenso el espejo de vestidor.

17A. Coloque a un ángulo de 95° del borde exterior (se recomienda).

¿Necesita ayuda? Comuníquese con nuestro Centro de Atención al Cliente.

- EE. UU./Canadá: 1-800-4KOHLER (1-800-456-4537) México: 001-800-456-4537
Horario de atención: Lunes a viernes de 8:00 AM a 5:00 PM (tiempo del centro)
Idiomas: inglés, español, y servicios de traducción disponibles.

• **Piezas de repuesto:** kohler.com/serviceparts

• **Cuidado y limpieza:** kohler.com/clean

• **Patentes:** kohlercompany.com/patents

A este producto lo cubre la **garantía limitada de un año de KOHLER®**, que puede consultarse en kohler.com/warranty. Si lo desea, solicite al Centro de Atención al Cliente una copia impresa de los términos de la garantía.

