

Thermometer  
Thermomètre  
Termómetro

Silicone  
Sealant  
Mastic à  
la silicone  
Sellador  
de silicona

Record your model number.  
Noter le numéro de modèle.  
Anotar su número de modelo.



Follow all local plumbing and building codes.  
Respecter tous les codes de plomberie et du bâtiment locaux.  
Cumpla todos los códigos locales de plomería y construcción.

Turn OFF the water supply.  
Couper l'alimentation en eau.  
Cierre el suministro de agua.

**READ AND FOLLOW ALL INSTRUCTIONS**  
**SAVE THESE INSTRUCTIONS**  
**LIRE ET SUIVRE TOUTES LES INSTRUCTIONS**  
**CONSERVER CES INSTRUCTIONS**  
**LEA Y SIGA TODAS LAS INSTRUCCIONES**  
**GUARDE ESTAS INSTRUCCIONES**

**⚠ WARNING: Risk of scalding.** High water temperature can cause severe burns. Set the valve water temperature at or below 120°F (49°C). Refer to the temperature adjustment instructions for the valve.  
**⚠ AVERTISSEMENT : Risque de brûlures.** Une température d'eau élevée peut causer des brûlures graves. Régler la température de l'eau de la vanne à 120 °F (49 °C) ou moins. Se reporter aux instructions de réglage de température pour la vanne.  
**⚠ AVISO: Riesgo de sufrir quemaduras.** El agua a alta temperatura puede ocasionar quemaduras graves. Establezca la temperatura del agua de la válvula a un máximo de 120 °F (49 °C). Consulte las instrucciones de ajuste de temperatura para la válvula.

**1** Remove the plaster guard. Turn ON the water.  
Retirer le protecteur en plâtre. Ouvrir l'eau.  
Retire el protector de yeso. Abra el suministro de agua.

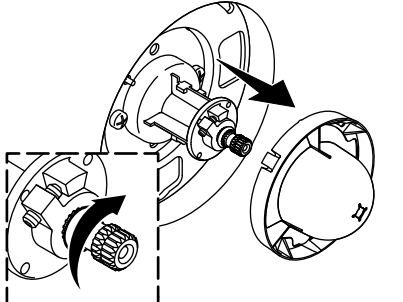

**2** To adjust maximum water temperature, refer to the installation instructions for the valve.  
Pour régler la température maximale de l'eau, se reporter aux instructions d'installation pour la vanne.  
Para ajustar la temperatura máxima del agua, consulte las instrucciones de instalación de la válvula.

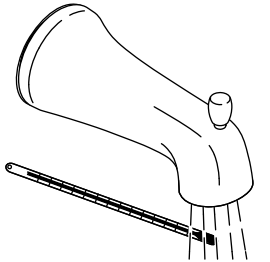

**3** Turn OFF the water.  
Couper l'eau.  
Cierre el agua.

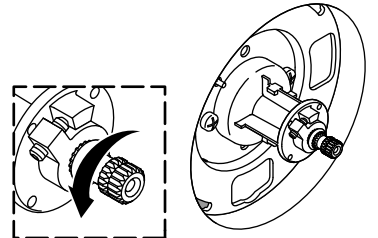

**4** Measure dimension "Y" to determine the appropriate adapter orientation.  
Mesurer la dimension « Y » pour déterminer l'orientation appropriée de l'adaptateur.  
Mida la dimensión "Y" para determinar la orientación apropiada del adaptador.

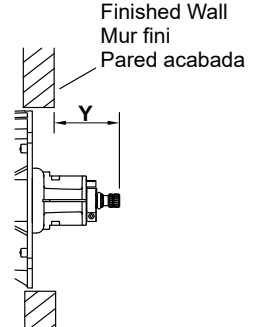

Finished Wall  
Mur fini  
Pared acabada

**5** Install the reversible adapter when "Y" is within the dimensions below. Orient as shown.  
Installer l'adaptateur réversible lorsque la dimension « Y » est comprise dans les dimensions ci-dessous. Orienter comme sur l'illustration.  
Instale el adaptador reversible cuando el valor "Y" esté dentro de las siguientes dimensiones. Oriente como se indica.

Y= 1-15/16" (49 mm) - 2-5/16" (59 mm)

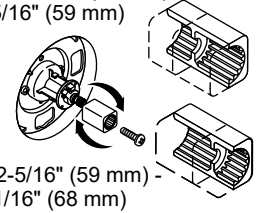

Y= 2-5/16" (59 mm) - 2-11/16" (68 mm)

**6 All Installations:** Snap the retainer to the seal plate if not already installed.  
**Toutes les installations :** Enclencher la pièce de retenue sur la plaque d'étanchéité si elle n'a pas encore été installée.  
**En todas las instalaciones:** Encaje el retenedor a la placa de sellado, si todavía no ha sido instalado.

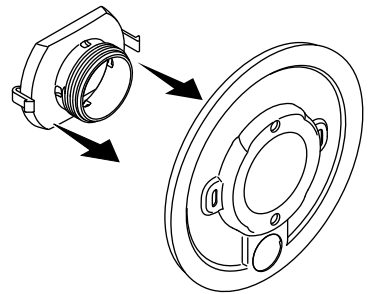

**7 Tiled Wall Installation Only:** Apply silicone sealant to the back of the seal plate.  
**Installation sur mur carrelé seulement :** Appliquer du mastic d'étanchéité à la silicone sur le dos de la plaque d'étanchéité.  
**Solo en instalaciones en paredes de azulejo:** Aplique sellador de silicona al lado posterior de la placa de sellado.

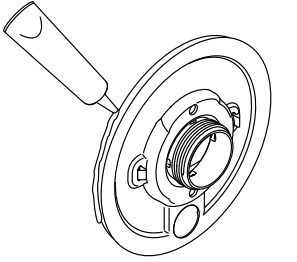

**NOTE:** For the **K-2971 valve**, if the finished wall is less than 13/16" (21 mm) thick, do not use the 60 mm screws. The 41 mm screws must be used.

**REMARQUE :** Pour la vanne **K-2971**, si l'épaisseur du mur fini est inférieure à 13/16 po (21 mm), ne pas utiliser les vis de 60 mm. Les vis de 41 mm doivent être utilisées.

**NOTA:** En el caso de la **válvula K-2971**, si la pared acabada mide menos de 13/16" (21 mm) de espesor no use los tornillos de 60 mm. Debe usar los tornillos de 41 mm.

**8** Install the seal plate.  
Installer la plaque d'étanchéité.  
Instale la placa de sellado.

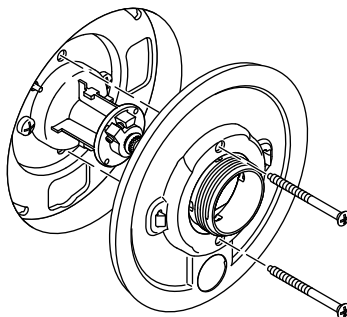

**9** Fit the faceplate over the retainer with the notch down.  
Engager le plateau de garniture sur la pièce de retenue avec l'encoche vers le bas.  
Coloque la placa frontal sobre el retenedor con la muesca hacia abajo.

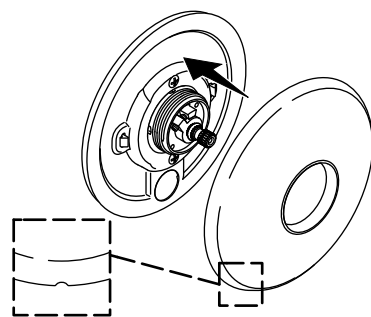

**10 For Diverter Valves Only:** Install the sleeve.  
**Pour les inverseurs seulement :** Installer le manchon.  
**Solo en válvulas desviadoras:** Instale la manga.

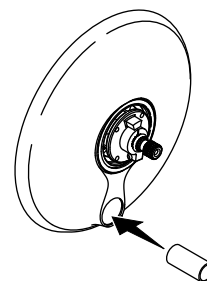

**11** While holding the diverter stem, install the button. Then install the knob.  
Installer le bouton, tout en tenant la tige de l'inverseur. Puis installer le bouton.  
Mientras sostiene el vástago de la válvula desviadora, instale el botón. Luego instale la perilla.

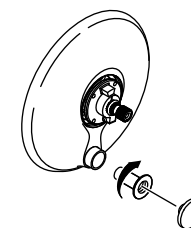

**12** Point the handle down.  
Handtighten the bonnet onto the retainer.  
Pointer la poignée vers le bas.  
Serrer le chapeau à la main sur la pièce de retenue.  
Apunte la manija hacia abajo.  
Apriete a mano el bonete en el retenedor.

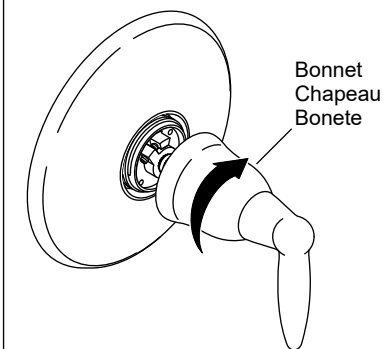

**Need help?** Contact our Customer Care Center.

- USA/Canada: 1-800-4KOHLER (1-800-456-4537) Mexico: 001-800-456-4537  
Hours of Operation: Monday-Friday 8:00 AM -5:00 PM (CT)  
Languages Spoken: English, Spanish, and translation services are available.
- **Service parts:** [kohler.com/serviceparts](http://kohler.com/serviceparts)
- **Care and cleaning:** [kohler.com/clean](http://kohler.com/clean)
- **Patents:** [kohlercompany.com/patents](http://kohlercompany.com/patents)

This product is covered under the **KOHLER® Faucet Lifetime Limited Warranty**, found at [kohler.com/warranty](http://kohler.com/warranty). For a hardcopy of warranty terms, contact the Customer Care Center.

**Besoin d'aide?** Appeler notre centre de services à la clientèle.

- États-Unis/Canada : 1-800-4KOHLER (1-800-456-4537) Mexique : 001-800-456-4537  
Heures d'ouverture : Lundi au vendredi de 8 h à 17 h (HNC)  
Langues parlées : Anglais, Espagnol, et des services de traduction sont disponibles.
- **Pièces de rechange :** [kohler.com/serviceparts](http://kohler.com/serviceparts)
- **Entretien et nettoyage :** [kohler.com/clean](http://kohler.com/clean)
- **Brevets :** [kohlercompany.com/patents](http://kohlercompany.com/patents)

Ce produit est couvert sous la **garantie à vie limitée des robinets KOHLER®**, fournie sur le site [kohler.com/warranty](http://kohler.com/warranty). Pour obtenir une copie imprimée des termes de la garantie, s'adresser au centre de services à la clientèle.

**¿Necesita ayuda?** Comuníquese con nuestro Centro de Atención al Cliente.

- EE. UU./Canadá: 1-800-4KOHLER (1-800-456-4537) México: 001-800-456-4537  
Horario de atención: Lunes a viernes de 8:00 AM a 5:00 PM (tiempo del centro)  
Idiomas: inglés, español, y servicios de traducción disponibles.
- **Piezas de repuesto:** [kohler.com/serviceparts](http://kohler.com/serviceparts)
- **Cuidado y limpieza:** [kohler.com/clean](http://kohler.com/clean)
- **Patentes:** [kohlercompany.com/patents](http://kohlercompany.com/patents)

A este producto lo cubre la **garantía limitada de por vida para griferías de KOHLER®**, que puede consultarse en [kohler.com/warranty](http://kohler.com/warranty). Si lo desea, solicite al Centro de Atención al Cliente una copia impresa de los términos de la garantía.