

Homeowners Guide

Bidet Seat

Record your model number:
Noter le numéro de modèle:
Anoté su número de modelo: _____

Français, page 14
Español, página 27

KOHLER®

Thank You for Choosing KOHLER

Need help? Contact our Customer Care Center.

- USA/Canada: 1-800-4KOHLER (1-800-456-4537) Mexico: 001-800-456-4537
Hours of Operation: Monday-Friday 8:00 AM -5:00 PM (CT)
Languages Spoken: English, Spanish, and translation services are available.
- **Service parts:** kohler.com/serviceparts
- **Care and cleaning:** kohler.com/clean
- **Patents:** kohlercompany.com/patents

Share your experience! Customer delight and a gracious product experience is our top priority and we want to know how we did. Post a review on the kohler.com product page for your product or on the website where you purchased your product.

Warranty

This product is covered under the **KOHLER® Intelligent Toilet and C3® Cleansing Seat Three-Year Limited Warranty**, found at kohler.com/warranty. For a hardcopy of warranty terms, contact the Customer Care Center.

IMPORTANT SAFEGUARDS AND PRECAUTIONS

READ ALL INSTRUCTIONS BEFORE USING

When using electrical products, especially when children are present, basic safety precautions should always be followed, including the following:

 **DANGER: Risk of electric shock.** Connect only to a circuit protected by a Ground-Fault Circuit-Interrupter (GFCI)*.

*Outside North America, this may be known as a Residual Current Device (RCD).

 **WARNING: Risk of electric shock.** Disconnect the power before servicing.

 **WARNING: Risk of fresh water contamination.** If connection is made to a potable water system, the potable water system needs to be protected from backflow. Install an approved backflow prevention device.

 **CAUTION: Risk of product damage.** Do not install this product in a location exposed to excessive moisture where condensation might form on the product surface. Provide adequate ventilation when bathing to avoid damage to the electronic components due to high humidity levels.

 **CAUTION: Risk of product damage.** To reduce the risk of product malfunction, do not supply electrical power to the unit until the plumbing installation work has been completed.

 **CAUTION: Risk of product damage.** Do not apply excessive force to the spray wand.

 **CAUTION: Risk of property or product damage.** Pushing or pulling on the water connection may cause water leakage.

 **CAUTION: Risk of product damage.** In areas where water may freeze in the pipes, make arrangements to keep the pipes warm. Any water remaining in the seat may freeze during winter storage. Allow the unit to warm to room temperature before reinstalling or using.

NOTE: If the supply cord is damaged, the supply cord must be replaced by the manufacturer, its service agent, or similarly qualified agent to avoid a hazard.

NOTE: This product contains thermal protectors that may trip during storage or transportation in warm conditions, causing the unit to not operate. Allow the unit to cool to room temperature before installation or operation.

 **WARNING: To reduce the risk of electrocution:**

Do not place or store this product where the product can fall or be pulled into a bath or sink.

Do not place in or drop into water or other liquid.

Do not reach for a product that has fallen into water. Unplug immediately.

 **WARNING: To reduce the risk of burns, electrocution, fire, or injury to persons:**

Close supervision is necessary when this product is used by or near children, the elderly, or invalids. Do not allow the product to be used as a toy. Adjust the temperature of the seat for the elderly, those who are incapacitated, or persons with sensitive skin.

Use this product only for its intended use as described in this manual. Only use attachments recommended by Kohler Co.

Never operate this product if the cord or plug is damaged, if the product is not working properly, if the product has been dropped, damaged, or dropped into water. Return the product for examination and repair.

Keep the cord away from heated surfaces.

Never block the air openings of the product. Keep the air openings free of lint, hair, and the like.

Never use while sleeping or drowsy.

Never drop or insert any object into any opening or hose.

Do not use outdoors or operate where aerosol spray products are being used or where oxygen is being administered.

Connect this product to a properly grounded outlet only. See the "Grounding Instructions" section.

This product conforms to applicable provisions of US 21 CFR, Chapter 1, Subchapter J, Radiological Health.

SAVE THESE INSTRUCTIONS

Grounding Instructions

This product should be grounded. In the event of an electrical short circuit, grounding reduces the risk of electric shock by providing an escape wire for the electric current. This product is equipped with a cord having a grounding wire with a grounding plug. The plug must be plugged into an electrical outlet that is properly installed and grounded.

 **DANGER: Risk of electric shock.** Improper use of the grounding plug can result in a risk of electric shock.

If repair or replacement of the cord or plug is necessary, do not connect the grounding wire to either flat blade terminal. The wire with insulation having an outer surface that is green with or without yellow stripes is the grounding wire.

Check with a qualified electrician or service personnel if the grounding instructions are not completely understood, or if in doubt whether the product is properly grounded.

This product is factory equipped with a specific electric cord and plug to permit connection to a proper electric circuit. Verify that the product is connected to an outlet having the same configuration as the plug. No adapter should be used with this product. Do not modify the plug provided. If the plug does not fit the outlet, have the proper outlet installed by a qualified electrician. If the product must be reconnected for use on a different type of electric circuit, the connection should be made by qualified service personnel.

 **CAUTION: Risk of property damage.** If use of an extension cord is necessary, a single cord may be used provided that the "Type" begins with "SJ," the cord is a 12 gauge, grounded (12/3), is no longer than 25' (7.6 meters), and is plugged into a GFCI* electrical outlet. Promptly replace an extension cord that exhibits any sign of damage.

*Outside North America, this may be known as a Residual Current Device (RCD).

Remote Control Setup

NOTE: A remote control must be paired with the toilet seat before use. The included remote control should already be paired with your seat. If a replacement remote control is required, follow the instructions below to pair with your seat.

NOTE: Only one remote control can be paired with the toilet seat at a time.

NOTE: The remote control cannot be paired while the toilet seat is occupied.

- Verify that two AAA batteries are installed correctly in the remote control. Refer to the "Replacing the Batteries" section.
- Move the new remote control near the toilet seat.
- Verify that all other remote controls have been removed from the seat area.
- Press the "**Rear**" icon on the control panel on the side of the seat for more than 3 seconds. A beep will sound once.
- Press the "**Stop**" icon on the remote control.
- When the seat beeps twice, the remote control has been paired.

Directions For Use

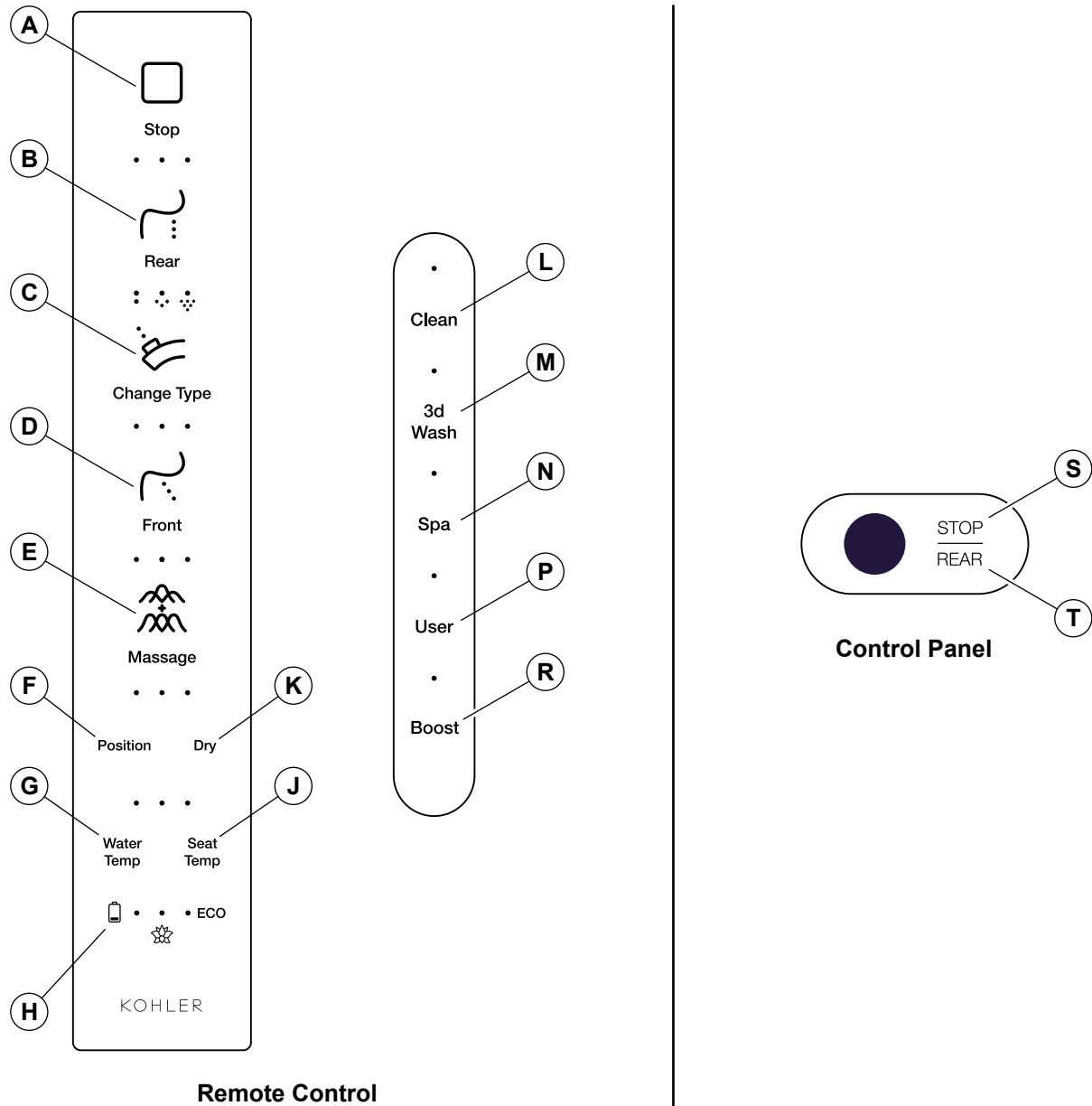

NOTE: For features with multiple settings, press the icon to move the setting one level higher. If the feature is set at the highest level, pressing the icon will deactivate the feature or adjust the feature to a lower setting. The last setting used will be saved for the next use.

NOTE: Verify that two AAA batteries are installed correctly in the remote control.

(A) (S) Stop: Press to stop any activated wash features or the dryer.

(B) (T) Rear: Press to activate the rear wash feature and adjust the rear wash water pressure. There are three settings. The feature will stop after approximately 90 seconds.

(C) Change Type: Press to change between stream, mist, and air mist.

(D) Front: Press to activate the front wash feature and adjust the front wash water pressure. There are three settings. The feature will stop after approximately 90 seconds.

(E) Massage: Press to initiate a pulsating wash. Press the button again for an oscillating wash. On the third press, this function will activate both pulsating and oscillating wash. The fourth press will return to oscillating wash.

(F) Position: When a wash feature is active, press the icon to adjust the wand position. There are three settings.

(G) Water Temp: Press to adjust the water spray temperature. There are four settings: low, medium, high, or OFF.

(H) Battery: Shows the status of the battery charge. When the icon flashes, the batteries need to be replaced. Refer to the “Replacing the Batteries” section.

(J) Seat Temp: Press to adjust the heated seat temperature. There are four settings: low, medium, high, or OFF. Press and hold to turn ON the energy save feature. The seat and water temperature will automatically turn OFF when the seat is not in use, and turn ON to the preset temperatures when the seat is in use.

(K) Dry: Press to activate the dryer. Press again to increase the air temperature. There are three settings. The feature will stop after approximately 5 minutes. To stop the feature sooner, press the “**Stop**” icon. Press and hold for 3 seconds to enter auto-sterilization setup mode. Refer to the “3-Step Cleaning” section for setting up auto-sterilization mode.

(L) Clean: Press to clean the wand. Press and hold for 3 seconds to activate wand cleaning. The wand nozzle will move back and forth three times while cleaning itself, then stop in the extended position for manual cleaning. Every press will change the washer hole position between mist/wash/bidet. Press the “**Stop**” icon to retract the wand once cleaning is complete. Press to activate 3-step cleaning. Refer to the “3-Step Cleaning” section.

(M) 3D Wash: When a wash feature is active, press the icon to oscillate the wand back and forth and side-to-side.

(N) Spa: Press to activate air mist spray with automatically changing water temperatures. The feature will stop after approximately 3 minutes. Water temperature cannot be manually adjusted while the feature is active.

(P) User: The presets allow three users to save their feature settings. Refer to the “User Presets” section.

(R) Boost: Press to activate strong rear wash. The water pressure is more intense than normal rear wash settings.

User Presets

NOTE: The presets allow three users to save their feature settings.

NOTE: User presets will reset when the batteries are replaced in the remote control.

Setting the User Presets

- While seated, adjust the seat features to your preferences.
- While seated, press the “**User**” button to activate user mode. Press the “**User**” button again to change the user. When user one is selected, the led will be green. User two will be orange and user three will be red.
- When the desired user is selected adjust the following features: water pressure (Rear/Front/Mist sprays), temperature (water/seat/dryer), spray position(Rear/Front/Mist sprays), massage type (pulsating/oscillating).
- Do not press any buttons on the remote for a few seconds to save the user setting.

Using the User Presets

- While seated, press the “**User**” icon to activate the saved settings.

- If a feature such as rear wash or front wash is operated while the user mode is selected, the seat operates at the previously saved setting.
- If the seat features are changed while user one, two or three is selected, the new settings will be saved for that user preset.

Removing the Seat

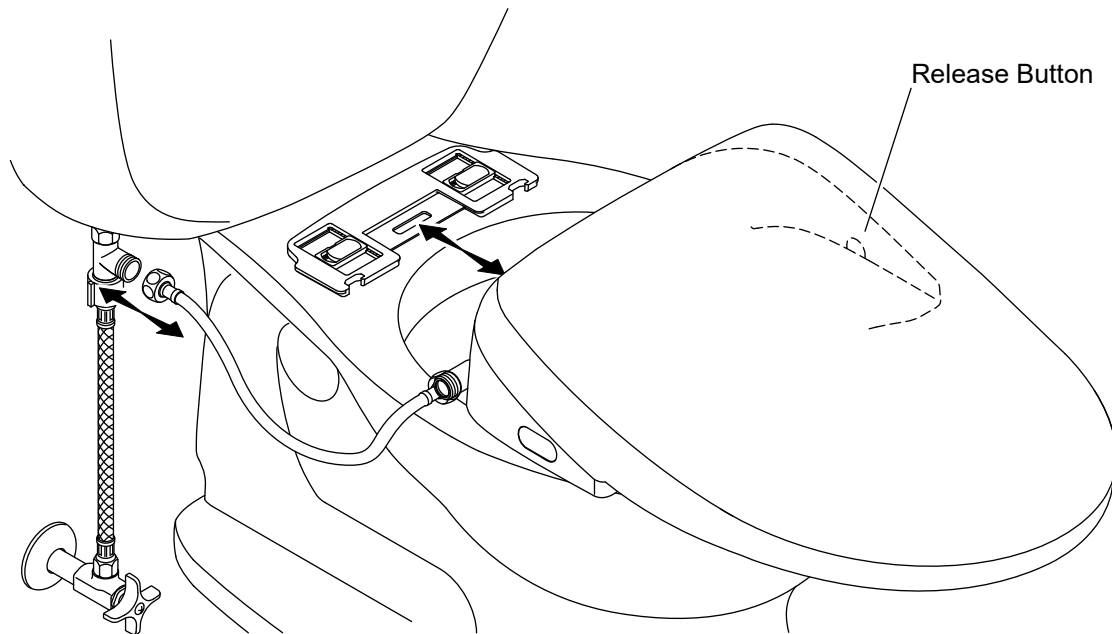

IMPORTANT! When removing the seat for cleaning, take care to avoid tension on the hose connections.

For Cleaning

- Turn OFF the water supply.
- Press and hold the release button.
- Slide the seat forward to remove. Avoid tension on the hose connections.
- Clean the area as needed.
- To reinstall, slide the seat onto the mounting bracket.
- Turn ON the water supply.

For Servicing

- Turn OFF the water at the supply stop.
- Flush the toilet to relieve water pressure.
- Unplug the power cord from the electrical outlet.
- Disconnect the water supply hose from the T-valve.
- Press and hold the release button.
- Slide the seat forward to remove.
- When servicing is complete, reinstall the seat and reconnect all components.
- Turn ON the water supply.

Cleaning the Filter Screen

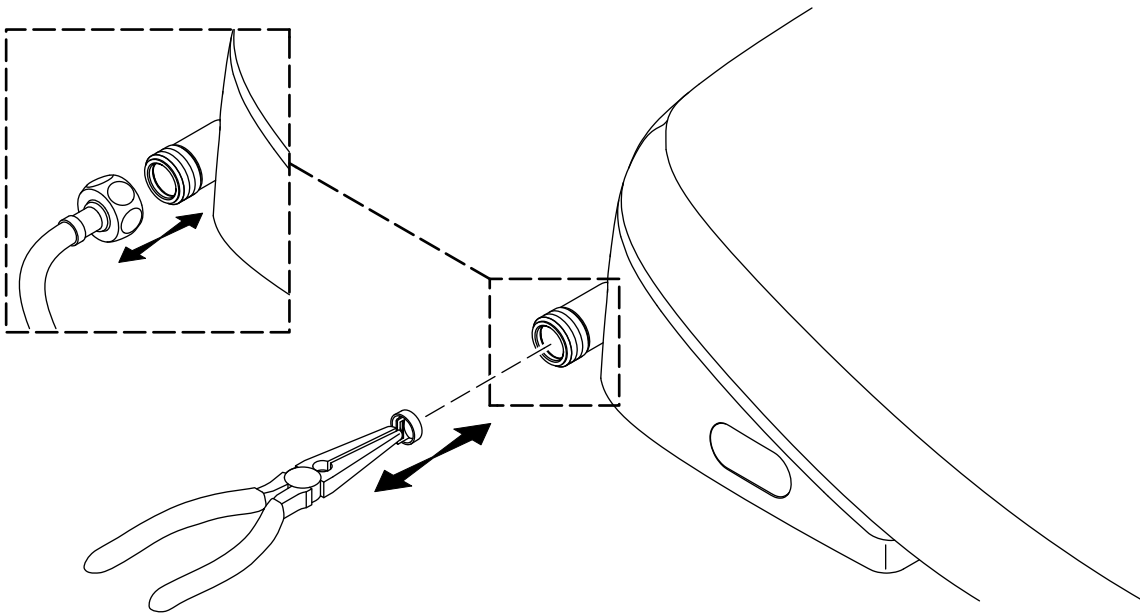

⚠ CAUTION: Risk of product damage. Do not cross-thread the hose connection to the inlet.

NOTE: Clean the filter screen every 6 months or when there is a reduction in the maximum water flow from the spray wand.

- Turn OFF the water at the supply stop.
- Flush the toilet to relieve water pressure.
- Unplug the power cord from the electrical outlet.
- Disconnect the water supply hose from the white inlet port on the seat.
- Using long-nosed pliers, carefully remove the filter screen from the inlet.
- Clean the filter screen with a soft-bristled brush.
- Reinstall the filter screen.
- Reconnect the water supply hose to the inlet. Tighten the water supply hose one-quarter turn past hand-tight.
- Plug the power cord into the electrical outlet.
- Turn ON the water supply.
- Check all connections for leaks, and make adjustments as needed.

Cleaning the Spray Wand

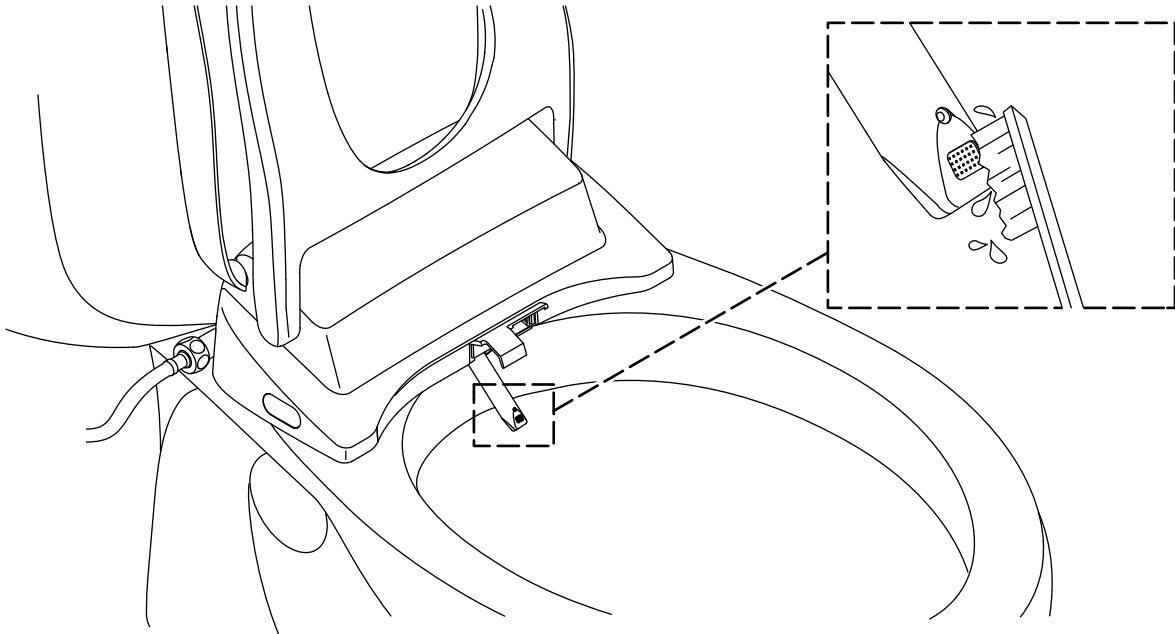

NOTE: The spray tip on the wand can become clogged over time with mineral deposits from the water. The spray wand should be cleaned when there is a reduction in spray performance.

NOTE: The spray wand can only be extended for cleaning when the seat is not activated or occupied.

- Raise the lid and seat.
- On the remote control, press and hold the **“Clean”** icon to extend the wand forward for cleaning.
- Clean the spray wand with a soft-bristled brush and hot water.
- Press the **“Clean”** icon again to rotate the wand to a different spray setting.
- Press the **“Stop”** icon to retract the wand or the wand will retract on its own after a certain amount of time.

3-Step Cleaning

NOTE: The 3-step cleaning process cleans the bidet water way, spray wand, and toilet bowl.

- Press the **“Clean”** icon on the remote control to activate a one-time **“3-step cleaning”** process.
- Press and hold for **“Dry”** 3 seconds to enter auto-sterilization setup mode. The auto-sterilization is defaulted to 24 hours and already enabled. Press the **“Position”** button once to change to 12 hours. Press the **“Position”** button again to turn this feature OFF. Press the **“Position”** button again to return to 24 hours. Press the **“Stop”** to exit auto-sterilization setup mode.

Replacing the Batteries

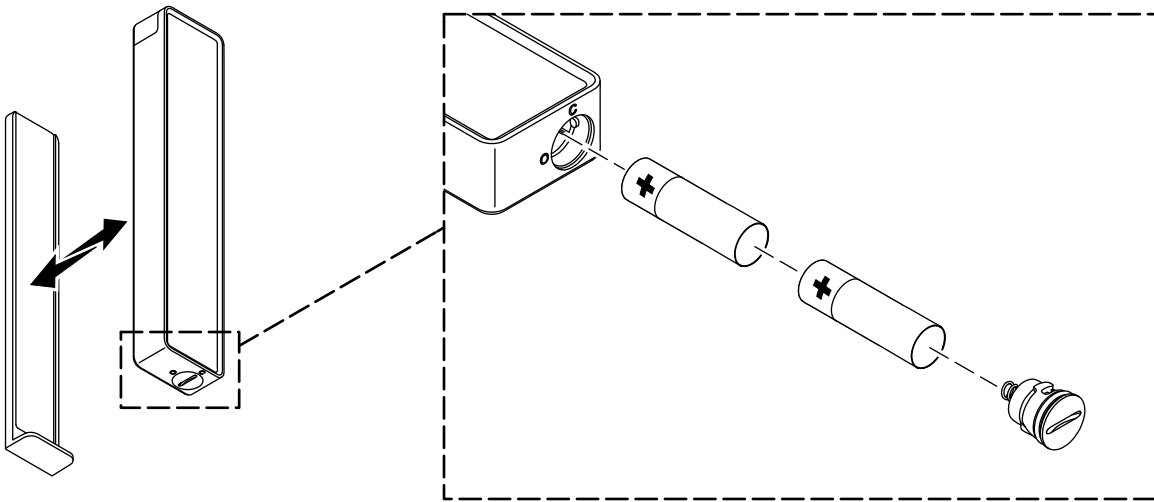

- Remove the remote control from the docking station.
- Remove and retain the cap to the battery compartment.
- Remove the batteries.
- Install the replacement batteries, oriented as shown.
- Reinstall the cap to the battery compartment.
- Place the remote control on the docking station.

Troubleshooting

This troubleshooting guide is for general aid only. A Kohler Co. Authorized Service Representative (ASR) or qualified electrician should correct any electrical problems. For warranty service, contact your dealer or wholesale distributor, or contact the Customer Care Center using the information located in the front of this manual.

Start Up

When electrical power is connected to the toilet seat, the seat will automatically go through a start-up sequence. The sequence includes wand movement, water supply hose purge, and nightlight blinks (if equipped). The toilet seat will go silent when the start-up sequence is complete.

If the seat does not function correctly upon completing the start-up sequence, or fails to start, contact the Customer Care Center using the information located in the front of this manual.

Cleansing Features Troubleshooting

| Symptoms | Probable Cause | Recommended Action |
|--|---|---|
| 1. Low or no water flow. | <p>A. The water supply to the seat is not turned ON.</p> <p>B. The filter screen is clogged.</p> <p>C. The water pressure for the front wash or the rear wash is at the lowest setting.</p> | <p>A. Turn ON the water supply to the seat.</p> <p>B. Clean or replace the filter screen. Refer to the "Cleaning the Filter Screen" section.</p> <p>C. Press the "Front" or the "Rear" icon to adjust the water pressure to a higher setting.</p> |
| 2. The seat features do not work. | <p>A. A power failure has occurred.</p> <p>B. The power cord is unplugged from the electrical outlet.</p> <p>C. The Ground-Fault Circuit-Interrupter (GFCI) or Residual Current Device (RCD) is tripped.</p> <p>D. The user is not detected by the seat sensor.</p> | <p>A. Wait until power is restored.</p> <p>B. Plug the power cord into a GFCI or RCD electrical outlet.</p> <p>C. Reset the GFCI or RCD.</p> <p>D1. Shift your position on the seat. The sensor is located near the rear of the seat.</p> <p>D2. Children may be too small to be detected by the sensor.</p> |
| 3. Water stops flowing from the spray wand before cleansing is complete. | <p>A. Cleansing automatically stops several minutes after pressing a spray icon.</p> <p>B. The user shifted position and is no longer detected by the seat sensor.</p> | <p>A. Press the "Front" or "Rear" icon to restart cleansing.</p> <p>B. Shift your position on the seat. The sensor is located near the rear of the seat.</p> |
| 4. The seat is loose. | <p>A. The mounting plate fasteners are loose.</p> | <p>A. Tighten the fasteners. Refer to the Installation Instructions.</p> |

Remote Control Troubleshooting

| Symptoms | Probable Cause | Recommended Action |
|---|--|---|
| 1. The remote control does not turn on. | <p>A. The batteries are not properly installed.</p> <p>B. The batteries need to be replaced.</p> | <p>A. Reinstall the batteries. Refer to the "Replacing the Batteries" section.</p> <p>B. Replace the batteries. Refer to the "Replacing the Batteries" section.</p> |

| Symptoms | Probable Cause | Recommended Action |
|---|--|--|
| <p>2. The remote control does not connect to the seat.</p> | <p>A. The remote control is too far from the seat to receive a signal.</p> <p>B. The remote control is not paired with the seat.</p> | <p>A. Move the remote control closer to the seat to regain a connection.</p> <p>B. Pair the remote control to the seat. Refer to the “Remote Control Setup” section.</p> |

Guide du propriétaire

Siège de bidet

Merci d'avoir choisi KOHLER

Besoin d'aide? Appeler notre centre de services à la clientèle.

- États-Unis/Canada : 1-800-4KOHLER (1-800-456-4537) Mexique : 001-800-456-4537
Heures d'ouverture : Lundi au vendredi de 8 h à 17 h (HNC)
Langues parlées : Anglais, Espagnol, et des services de traduction sont disponibles.
- **Pièces de rechange** : kohler.com/serviceparts
- **Entretien et nettoyage** : kohler.com/clean
- **Brevets** : kohlercompany.com/patents

Partagez votre expérience! Le plaisir des clients et une expérience agréable du produit sont nos objectifs absolus et nous aimerions savoir ce que vous en pensez. Affichez vos commentaires sur la page du produit sur le site kohler.com ou sur le site Web où vous avez acheté votre produit.

Garantie

Ce produit est couvert sous la **garantie limitée de trois ans des toilettes intelligentes et sièges de lavage C3[®] KOHLER**, fournie sur le site kohler.com/warranty. Pour obtenir une copie imprimée des termes de la garantie, s'adresser au centre de services à la clientèle.

MESURES DE PROTECTION ET DE PRÉCAUTIONS IMPORTANTES

LIRE TOUTES LES INSTRUCTIONS AVANT UTILISATION

Lors de l'utilisation de produits électriques, et en particulier en présence d'enfants, toujours observer les mesures de sécurité de base, dont les suivantes :

 **DANGER : Risque de choc électrique.** Uniquement connecter à un circuit protégé par un disjoncteur de fuite à la terre (GFCI)*.

*Hors de l'Amérique du Nord, ce dispositif pourrait être connu sous le nom de dispositif à courant résiduel (RCD).

 **AVERTISSEMENT : Risque de choc électrique.** Débrancher l'alimentation électrique avant un entretien.

 **AVERTISSEMENT : Risque de contamination de l'eau douce.** Si une connexion est effectuée vers un système d'eau potable, le système d'eau potable doit être protégé contre un retour d'eau. Installer un dispositif de prévention de retour d'eau.

 **ATTENTION : Risque d'endommagement du produit.** Ne pas installer ce produit dans un emplacement exposé à un excès d'humidité et où de la condensation pourrait se former sur la surface du produit. Fournir une ventilation adéquate lors des bains afin d'éviter d'endommager les composants électroniques en raison de niveaux d'humidité élevés.

 **ATTENTION : Risque d'endommagement du produit.** Pour réduire le risque de mauvais fonctionnement du produit, ne pas fournir d'alimentation électrique au dispositif avant d'avoir achevé le travail d'installation de la plomberie.

 **ATTENTION : Risque d'endommagement du produit.** Ne pas appliquer de force excessive sur la baguette de pulvérisation.

 **ATTENTION : Risque de dommages matériels ou d'endommagement du produit.** Des fuites d'eau pourraient se produire si l'on pousse ou tire sur le raccord d'eau.

 **ATTENTION : Risque d'endommagement du produit.** Prendre les mesures nécessaires pour maintenir les tuyaux au chaud dans les régions où l'eau pourrait geler dans les tuyaux. Toute l'eau qui reste dans le siège pourrait geler pendant l'entreposage en hiver. Laisser le dispositif se réchauffer à la température ambiante avant de le réinstaller ou de l'utiliser.

REMARQUE : Si le cordon d'alimentation est endommagé, ce dernier doit être remplacé par le fabricant, son représentant technique ou un personnel ayant les mêmes qualifications, afin d'éviter un danger.

REMARQUE : Ce produit contient des protecteurs thermiques qui pourraient se déclencher pendant l'entreposage ou le transport dans des conditions chaudes, et le dispositif ne fonctionnera pas. Laisser le dispositif se refroidir à la température ambiante avant de l'installer ou de l'utiliser.

 **AVERTISSEMENT : Pour réduire le risque d'électrocution :**

Ne pas placer ou entreposer ce produit dans un endroit où il pourrait tomber ou d'où il pourrait être tiré et tomber dans une baignoire ou un lavabo.

Ne pas placer et ne pas laisser tomber ce produit dans de l'eau ou un autre liquide.

Ne pas essayer de récupérer un produit qui est tombé dans de l'eau. Débrancher le dispositif immédiatement.

 **AVERTISSEMENT : Pour réduire le risque de brûlures, d'électrocution, d'incendie ou de lésions corporelles :**

Il est nécessaire de superviser de près lorsque ce produit est utilisé par des enfants ou à proximité d'enfants, ou des personnes âgées ou handicapées. Ne pas laisser ce produit être utilisé en tant que jouet. Ajuster la température du siège pour les personnes âgées, les personnes frappées d'incapacité, ou les personnes dont la peau est sensible.

Utiliser ce produit uniquement pour l'usage auquel il est destiné, comme décrit dans ce manuel. Uniquement utiliser des accessoires recommandés par Kohler Co.

Ne jamais faire fonctionner ce produit si son cordon ou sa prise sont endommagés, s'il ne fonctionne pas correctement, s'il est tombé, s'il est endommagé, ou s'il est tombé dans de l'eau. Retourner le produit pour le faire examiner et réparer.

Tenir le cordon à distance des surfaces chauffées.

Ne jamais bloquer les ouvertures d'air du produit. S'assurer de l'absence de peluches, de cheveux ou d'autres éléments similaires sur les ouvertures d'air.

Ne jamais utiliser ce dispositif lorsque l'on dort ou si l'on se sent somnolent.

Ne jamais faire tomber ou insérer un objet quelconque dans une ouverture ou un tuyau quelconque.

Ne pas utiliser ce dispositif à l'extérieur et ne pas le faire fonctionner en présence de produits aérosols ou si l'on administre de l'oxygène.

Connecter ce produit à une prise mise à la terre de manière adéquate uniquement. Voir la section « Instructions de mise à la terre ».

Ce produit est conforme aux conditions applicables de l'US 21 CFR, Chapitre 1, Sous-chapitre J, Radiological Health (Hygiène radiologique).

CONSERVER CES INSTRUCTIONS

Instructions de mise à la terre

Ce produit devrait être mis à la terre. En cas de court-circuit électrique, la mise à la terre réduit le risque de choc électrique en fournissant un câble d'échappement pour le courant électrique. Ce produit est équipé d'un cordon muni d'un fil de mise à la terre avec une fiche de mise à la terre. La fiche doit être branchée sur une prise électrique installée et mise à la terre de manière adéquate.

 **DANGER : Risque de choc électrique.** L'utilisation incorrecte de la fiche de mise à la terre peut résulter en risque de choc électrique.

S'il est nécessaire de réparer ou de remplacer le cordon ou la fiche, ne pas brancher le fil de mise à la terre à l'une des bornes à lame plate. Le câble avec isolation dont la surface extérieure est verte avec ou sans rayures jaunes est le fil de mise à la terre.

Vérifier auprès d'un électricien qualifié ou d'un technicien préposé à l'entretien si les instructions de mise à la terre ne sont pas bien comprises ou en cas de doute sur la mise à la terre adéquate du produit.

Ce produit est équipé en usine avec un cordon et une fiche électriques spécifiques pour permettre le branchement à un circuit électrique adéquat. Vérifier que le produit est connecté à une prise ayant la même configuration que celle de la fiche. Aucun adaptateur ne devrait être utilisé avec ce produit. Ne pas modifier la fiche fournie. Si la fiche ne s'adapte pas à la prise, faire installer une prise adéquate par un électricien qualifié. Si le produit doit être rebranché pour être utilisé sur un circuit électrique d'un type différent, le branchement devrait être effectué par un technicien préposé à l'entretien qualifié.

 **ATTENTION : Risque de dommages matériels.** Si l'utilisation d'une rallonge est nécessaire, un seul cordon peut être utilisé à condition que le « Type » commence avec « SJ », que le cordon soit de calibre 12, qu'il soit mis à la terre (12/3), qu'il ne dépasse pas 25 pi (7,6 mètres), et qu'il soit branché dans une prise électrique GFCI*. Remplacer immédiatement une rallonge qui exhibe des signes de dommages quelconques.

*Hors de l'Amérique du Nord, ce dispositif pourrait être connu sous le nom de dispositif à courant résiduel (RCD).

Configuration de la télécommande

REMARQUE : Une télécommande doit être appariée avec le siège de la toilette avant utilisation. La télécommande incluse devrait déjà être appariée avec votre siège. Si une télécommande de rechange est requise, suivre les instructions ci-dessous pour l'apparier avec le siège.

REMARQUE : Une seule télécommande peut être appariée avec le siège de la toilette à la fois.

REMARQUE : La télécommande ne peut pas être appariée lorsque le siège de la toilette est occupé.

- Vérifier que deux piles AAA sont installées correctement dans la télécommande. Se reporter à la section « Remplacer les piles ».
- Amener la nouvelle télécommande près du siège de la toilette.
- Vérifier que toutes les autres télécommandes ont été retirées de la zone du siège.
- Appuyer sur l'icône « **Rear** » (**Arrière**) du panneau de commande sur le côté du siège pendant plus de 3 secondes. Un bip retentira une fois.
- Appuyer sur l'icône « **Stop** » (**Arrêt**) de la télécommande.
- Lorsque le siège émet un bip deux fois, la télécommande a été appariée.

Mode d'emploi

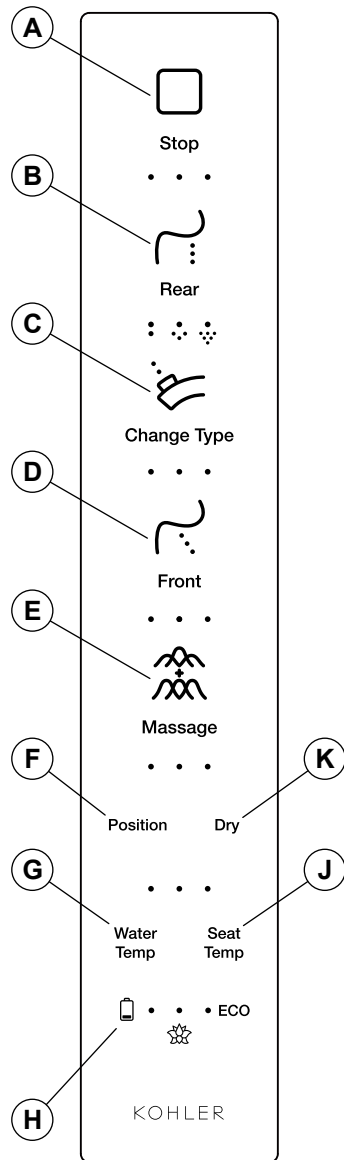

Télécommande

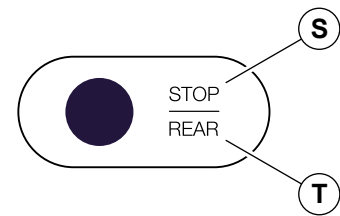
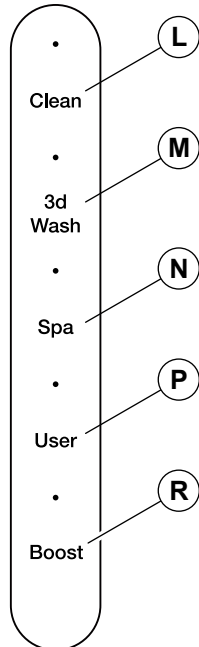

Panneau de commande

REMARQUE : Pour les fonctionnalités avec plusieurs réglages, appuyer sur l'icône pour déplacer le réglage à un niveau supérieur. Si la fonctionnalité est réglée au niveau le plus élevé, la fonctionnalité est désactivée ou ajustée à un réglage inférieur lorsque l'on appuie sur l'icône. Le dernier réglage utilisé sera sauvegardé pour la prochaine utilisation.

REMARQUE : Vérifier que deux piles AAA sont installées correctement dans la télécommande.

(A) (S) Stop (Arrêt) : Appuyer pour arrêter toutes les fonctionnalités de lavage activées ou le séchoir.

(B) (T) Rear (Arrière) : Appuyer pour activer la fonctionnalité de lavage arrière et ajuster la pression d'eau de lavage arrière. Trois réglages sont possibles. La fonctionnalité s'arrête au bout de 90 secondes environ.

(C) Change Type (Changer type) : Appuyer pour changer entre un écoulement continu, une brume et une brume d'air.

(D) Front (Avant) : Appuyer pour activer la fonctionnalité de lavage avant et ajuster la pression d'eau de lavage avant. Trois réglages sont possibles. La fonctionnalité s'arrête au bout de 90 secondes environ.

(E) Massage : Appuyer pour lancer un lavage à pulsations. Réappuyer sur le bouton pour un lavage à oscillations. Lors du troisième appui, cette fonctionnalité activera le lavage à pulsations et à oscillations. Le quatrième appui ramènera au lavage à oscillations.

(F) - Position : Lorsqu'une fonctionnalité de lavage est activée, appuyer sur l'icône pour ajuster la position de la baguette. Trois réglages sont possibles.

(G) Water Temp (Temp de l'eau) : Appuyer pour ajuster la température de pulvérisation de l'eau. Quatre réglages sont possibles : bas, moyen, haut ou arrêt.

(H) Pile : Indique l'état de charge des piles. Lorsque l'icône clignote, il est nécessaire de remplacer les piles. Se reporter à la section « Remplacer les piles ».

(J) Seat Temp (Température du siège) : Appuyer pour régler la température du siège chauffé. Quatre réglages sont possibles : bas, moyen, haut ou arrêt. Appuyer longuement pour activer la fonctionnalité d'économie d'énergie. La température du siège et de l'eau s'arrête automatiquement lorsque le siège n'est pas utilisé, et elle se met en marche aux températures pré-réglées lorsque le siège est utilisé.

(K) Dry (Sécher) : Appuyer pour activer le séchoir. Appuyer de nouveau pour augmenter la température de l'air. Trois réglages sont possibles. La fonctionnalité s'arrête au bout de 5 minutes environ. Pour arrêter la fonctionnalité plus tôt, appuyer sur l'icône « **Stop** » (**Arrêt**). Appuyer pendant 3 secondes pour entrer le mode de configuration de stérilisation automatique. Se reporter à la section « Nettoyage en 3 étapes » pour configurer le mode de stérilisation automatique.

(L) Clean (Nettoyer) : Appuyer pour nettoyer la baguette. Appuyer pendant 3 secondes pour activer le nettoyage de la baguette. La buse de la baguette se déplace dans un mouvement de va-et-vient trois fois pendant qu'elle se nettoie elle-même, puis elle s'arrête dans la position prolongée pour un nettoyage manuel. Chaque appui change la position du trou du dispositif de lavage entre brume/lavage/bidet. Appuyer sur l'icône « **Stop** » (**Arrêt**) pour rétracter la baguette lorsque le nettoyage est terminé. Appuyer pour activer le nettoyage en 3 étapes. Se reporter à la section « Nettoyage en 3 étapes ».

(M) 3D Wash (Lavage 3D) : Lorsqu'une fonctionnalité de lavage est activée, appuyer sur l'icône pour osciller la baguette dans un mouvent d'avant en arrière et d'un côté à l'autre.

(N) Spa : Appuyer pour activer la pulvérisation de brume d'air avec des températures d'eau changeant automatiquement. La fonctionnalité s'arrête au bout de 3 minutes environ. La température de l'eau ne peut pas être ajustée manuellement lorsque la fonctionnalité est activée.

(P) User (Utilisateur) : Les pré-réglages permettent à trois utilisateurs d'enregistrer leurs réglages des fonctionnalités. Se reporter à la section « Pré-réglages utilisateur ».

(R) Boost (Augmenter) : Appuyer pour activer un lavage arrière plus fort. La pression d'eau est plus intense qu'avec des réglages de lavage arrière normal.

Pré-réglages utilisateur

REMARQUE : Les pré-réglages permettent à trois utilisateurs d'enregistrer leurs réglages des fonctionnalités.

REMARQUE : Les pré-réglages des utilisateurs sont réinitialisés lors du remplacement des piles dans la télécommande.

Configuration des pré-réglages utilisateur

- Pendant que l'on est assis, ajuster les fonctionnalités du siège selon les préférences.
- Pendant que l'on est assis, appuyer sur le bouton « **User** » (**Utilisateur**) pour activer le mode utilisateur. Appuyer de nouveau sur le bouton « **User** » (**Utilisateur**) pour modifier l'utilisateur. Lorsque l'utilisateur un est sélectionné, le voyant DEL sera vert. L'utilisateur deux sera orange et l'utilisateur trois sera rouge.

- Lorsque l'utilisateur souhaité est sélectionné, ajuster les fonctionnalités suivantes : water pressure (pression d'eau) (pulvérisations arrière/avant/brume), température (eau/siège/séchoir), position de pulvérisation (pulvérisations arrière/avant/brume), type de massage (pulsations/oscillations).
- Ne pas appuyer sur un bouton quelconque de la télécommande pendant quelques secondes pour enregistrer le réglage utilisateur.

Utilisation des préréglages utilisateur

- Pendant que l'on est assis, appuyer sur l'icône « **User** » (**Utilisateur**) pour activer les fonctionnalités enregistrées.
- Si une fonctionnalité comme le lavage arrière ou le lavage avant est utilisée alors que le mode utilisateur est sélectionné, le siège fonctionne au réglage enregistré auparavant.
- Si les fonctionnalités du siège sont modifiées alors que l'utilisateur un, deux ou trois est sélectionné, les nouveaux réglages seront enregistrés pour le préréglage de cet utilisateur.

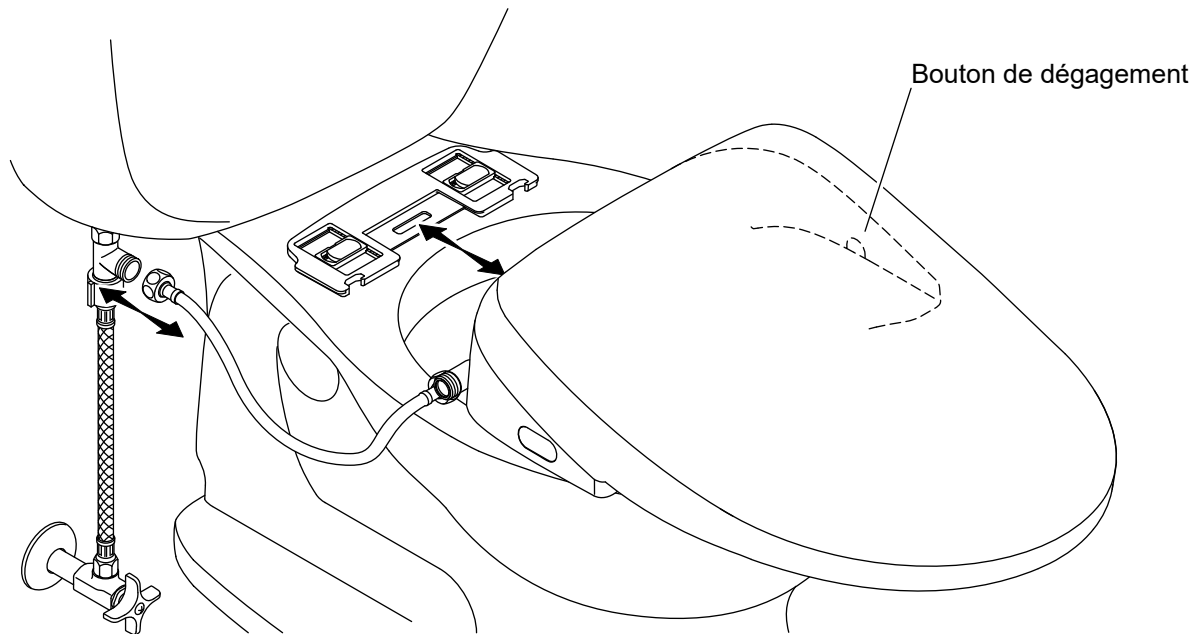

IMPORTANT! Lors du retrait du siège pour un nettoyage, veiller à ne pas exercer de tension sur les raccords de tuyaux.

Pour le nettoyage

- Couper l'alimentation en eau.
- Appuyer longuement sur le bouton de dégagement.
- Glisser le siège vers l'avant pour le retirer. Éviter d'exercer une tension sur les raccords de tuyaux.
- Nettoyer la zone au besoin.
- Pour réinstaller, glisser le siège sur le support de fixation.
- Ouvrir l'alimentation en eau.

Pour l'entretien

- Couper l'eau au niveau du robinet d'arrêt d'alimentation.
- Passer la chasse pour relâcher la pression d'eau.
- Débrancher le cordon d'alimentation de la prise de courant.
- Déconnecter le tuyau d'alimentation en eau de la vanne en T.
- Appuyer longuement sur le bouton de dégagement.
- Glisser le siège vers l'avant pour le retirer.
- Lorsque l'entretien est terminé, réinstaller le siège et reconnecter tous les composants.
- Ouvrir l'alimentation en eau.

Nettoyage de la crépine

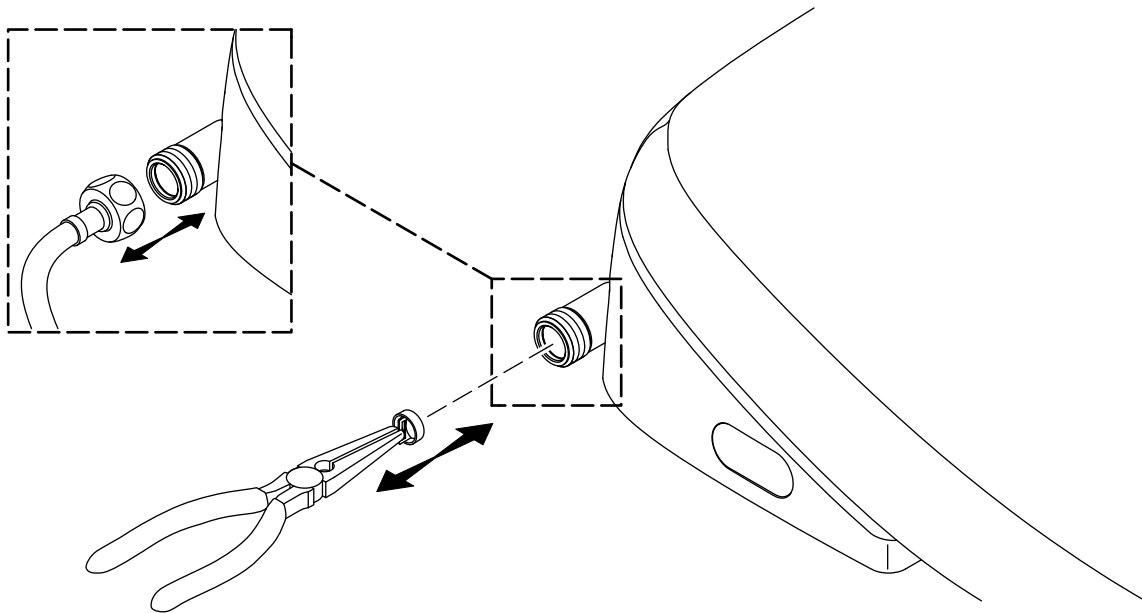

⚠ ATTENTION : Risque d'endommagement du produit. Ne pas fausser le filetage du raccord du tuyau à l'orifice d'entrée.

REMARQUE : Nettoyer la crépine tous les 6 mois ou lorsqu'il y a une réduction dans le débit d'eau maximum en provenance de la baguette de pulvérisation.

- Couper l'eau au niveau du robinet d'arrêt d'alimentation.
- Passer la chasse pour relâcher la pression d'eau.
- Débrancher le cordon d'alimentation de la prise de courant.
- Déconnecter le tuyau d'alimentation en eau du port de l'orifice d'entrée blanc sur le siège.
- À l'aide d'une pince à bec long, retirer avec précaution la crépine de l'orifice d'entrée.
- Nettoyer la crépine avec une brosse à poils doux.
- Réinstaller la crépine.
- Reconnecter le tuyau d'alimentation en eau à l'orifice d'entrée. Serrer le tuyau d'alimentation en eau d'un quart de tour au-delà du serrage à la main.
- Brancher le cordon électrique dans la prise de courant.
- Ouvrir l'alimentation en eau.
- Inspecter tous les raccords pour y rechercher des fuites éventuelles et effectuer des ajustements au besoin.

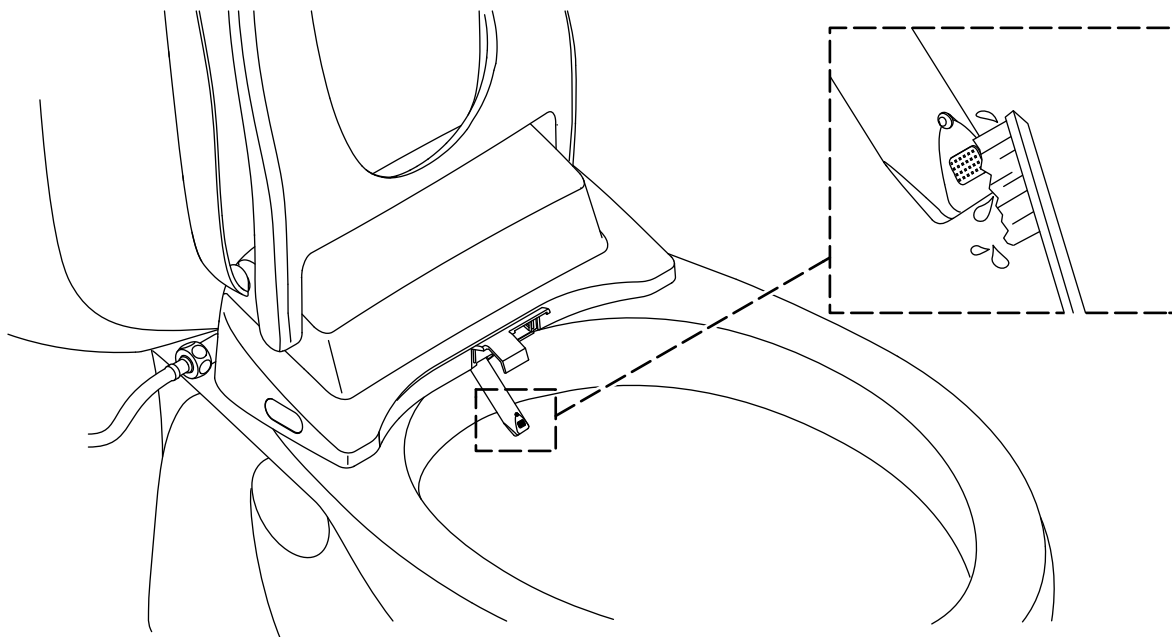

REMARQUE : L'embout de pulvérisation sur la baguette peut se boucher au fil du temps avec des dépôts minéraux provenant de l'eau. La baguette de pulvérisation devrait être nettoyée lorsque le rendement de la pulvérisation est réduit.

REMARQUE : La baguette de pulvérisation peut seulement être prolongée pour le nettoyage lorsque le siège n'est pas activé ou lorsqu'il n'est pas occupé.

- Lever le couvercle et le siège.
- Appuyer longuement sur l'icône « **Clean** » (**Nettoyer**) de la télécommande pour prolonger la baguette vers l'avant pour le nettoyage.
- Nettoyer la baguette de pulvérisation avec une brosse à poils doux et de l'eau chaude.
- Appuyer de nouveau sur l'icône « **Clean** » (**Nettoyer**) pour tourner la baguette vers une configuration de pulvérisation différente.
- Appuyer sur l'icône « **Stop** » (**Arrêt**) pour rétracter la baguette ou la baguette se rétractera d'elle-même au bout d'une certaine période.

Nettoyage en 3 étapes

REMARQUE : Le processus de nettoyage en 3 étapes nettoie la voie d'eau du bidet, la baguette de pulvérisation, et la cuvette de la toilette.

- Appuyer pendant 3 secondes sur l'icône « **Clean** » (**Nettoyer**) de la télécommande pour activer un processus « nettoyage en 3 étapes » unique.
- Appuyer sur « **Dry** » (**Sécher**) et continuer à appuyer pendant 3 secondes pour entrer le mode de configuration de la stérilisation. La valeur par défaut de stérilisation automatique est 24 heures et est déjà activée. Appuyer une fois sur le bouton « **Position** » pour modifier à 12 heures. Appuyer de nouveau sur le bouton « **Position** » pour désactiver cette fonctionnalité. Appuyer de nouveau sur le bouton « **Position** » pour retourner à 24 heures. Appuyer sur « **Stop** » (**Arrêt**) pour quitter le mode de configuration de stérilisation automatique.

Remplacement des piles

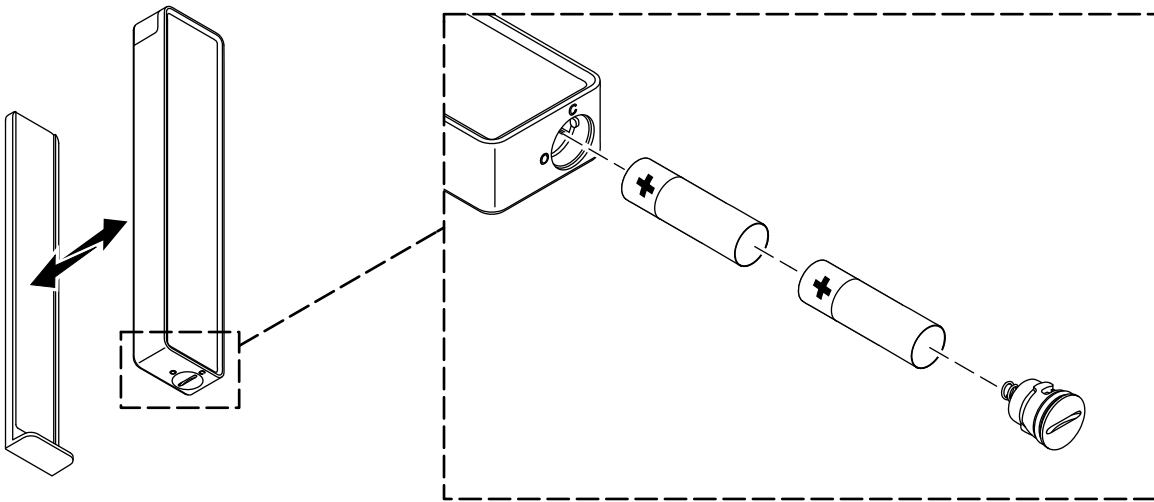

- Retirer la télécommande de la station d'accueil.
- Retirer et conserver le couvercle du compartiment à piles.
- Retirer les piles.
- Installer les piles de rechange, orientées comme sur l'illustration.
- Réinstaller le couvercle sur le compartiment à piles.
- Placer la télécommande sur la station d'accueil.

Dépannage

Ce guide de dépannage est destiné à une aide d'ordre général uniquement. Un représentant technique autorisé (ASR) de Kohler Co. ou un électricien qualifié devrait résoudre tous les problèmes électriques. Pour obtenir un service de garantie, s'adresser au concessionnaire ou au distributeur en gros, ou s'adresser au centre de services à la clientèle en utilisant les renseignements fournis à l'avant de ce manuel.

Démarrage

Lorsqu'une alimentation électrique est connectée au siège de la toilette, le siège passe automatiquement par une séquence de démarrage. La séquence inclut un déplacement de la baguette, une purge de la conduite d'alimentation en eau, et la veilleuse clignote (si présente). Le siège de la toilette ne fait plus de bruit lorsque la séquence de démarrage est terminée.

Si le siège ne fonctionne pas correctement lors de l'exécution de la séquence de démarrage, ou si elle ne se met pas en marche, s'adresser au centre de services à la clientèle en utilisant les renseignements fournis sur la page avant de ce manuel.

Dépannage des fonctionnalités de nettoyage

| Symptômes | Cause probable | Action recommandée |
|--|--|--|
| 1. Débit d'eau bas ou pas d'eau. | A. L'alimentation en eau vers le siège n'est pas ouverte. B. La crépine est obstruée. C. La pression d'eau pour le lavage avant ou le lavage arrière est au réglage le plus bas. | A. Ouvrir l'alimentation en eau vers le siège. B. Nettoyer ou remplacer la crépine. Se reporter à la section « Nettoyer la crépine ». C. Appuyer sur l'icône « Front » (Avant) ou « Rear » (Arrière) pour ajuster la pression d'eau à un réglage plus élevé. |
| 2. Les fonctionnalités du siège ne fonctionnent pas. | A. Une erreur d'alimentation électrique s'est produite. B. Le cordon d'alimentation est débranché de la prise électrique. C. Le disjoncteur de fuite à la terre (GFCI) ou le dispositif à courant résiduel (RCD) s'est déclenché. D. L'utilisateur n'est pas détecté par le capteur du siège. | A. Attendre que l'alimentation électrique soit restaurée. B. Brancher le cordon d'alimentation dans une prise électrique de GFCI ou RCD. C. Réinitialiser le dispositif GFCI ou RCD. D1. Changer de position sur le siège. Le capteur se trouve à proximité de l'arrière du siège. D2. Les enfants pourraient être trop petits pour être détectés par le capteur. |
| 3. L'eau s'arrête de s'écouler de la baguette de pulvérisation avant que le lavage soit terminé. | A. Le lavage s'arrête automatiquement plusieurs minutes après un appui sur une icône de pulvérisation. B. L'utilisateur a changé de position et n'est plus détecté par le capteur du siège. | A. Appuyer sur l'icône « Front » (Avant) ou « Rear » (Arrière) pour redémarrer le lavage. B. Changer de position sur le siège. Le capteur se trouve à proximité de l'arrière du siège. |
| 4. Le siège est desserré. | A. Les dispositifs d'attache de la plaque de fixation sont desserrés. | A. Serrer les dispositifs d'attache. Se reporter aux instructions d'installation. |

Dépannage de la télécommande

| Symptômes | Cause probable | Action recommandée |
|---|---|--|
| 1. La télécommande ne se met pas en marche. | <p>A. Les piles ne sont pas installées correctement.</p> <p>B. Les piles doivent être remplacées.</p> | <p>A. Réinstaller les piles. Se reporter à la section « Remplacer les piles ».</p> <p>B. Remplacer les piles. Se reporter à la section « Remplacer les piles ».</p> |
| 2. La télécommande ne se connecte pas au siège. | <p>A. La télécommande est trop éloignée du siège pour recevoir un signal.</p> <p>B. La télécommande n'est pas appariée avec le siège.</p> | <p>A. Amener la télécommande plus près du siège pour regagner une connexion.</p> <p>B. Appairer la télécommande au siège. Se reporter à la section « Configuration de la télécommande ».</p> |

Guía del usuario

Asiento bidet

Gracias por elegir KOHLER

¿Necesita ayuda? Comuníquese con nuestro Centro de Atención al Cliente.

- EE. UU./Canadá: 1-800-4KOHLER (1-800-456-4537) México: 001-800-456-4537
Horario de atención: Lunes a viernes de 8:00 AM a 5:00 PM (tiempo del centro)
Idiomas: inglés, español, y servicios de traducción disponibles.
- **Piezas de repuesto:** kohler.com/serviceparts
- **Cuidado y limpieza:** kohler.com/clean
- **Patentes:** kohlercompany.com/patents

¡**Comparta sus experiencias!** Ofrecer deleite y experiencias refinadas a los clientes es nuestra mayor prioridad, y deseamos saber si lo logramos. Escriba su experiencia en la página del producto en kohler.com o en el sitio de Internet donde haya adquirido su producto.

Garantía

A este producto lo cubre la **garantía limitada de tres años para inodoros inteligentes y asientos de lavado C3® de KOHLER®**, que puede consultarse en kohler.com/warranty. Si lo desea, solicite al Centro de Atención al Cliente una copia impresa de los términos de la garantía.

IMPORTANTES SALVAGUARDIAS Y PRECAUCIONES

LEA TODAS LAS INSTRUCCIONES ANTES DE USAR

Al usar productos eléctricos, en especial cuando haya niños presentes, siempre se deben cumplir las precauciones básicas de seguridad, como las siguientes:

 **PELIGRO: Riesgo de sufrir sacudidas eléctricas.** Solo conecte a un circuito protegido por un interruptor de circuito con pérdida a tierra (GFCI)*.

*Fuera de Norteamérica es posible que este se conozca como dispositivo de corriente residual (RCD).

 **AVISO: Riesgo de sufrir sacudidas eléctricas.** Antes de dar servicio, desconecte el suministro eléctrico.

 **AVISO: Riesgo de contaminación del agua potable.** Si se hace conecta a un sistema de agua potable, este sistema de agua potable debe quedar protegido del contraflujo. Instale un dispositivo aprobado de prevención de contraflujo.

 **PRECAUCIÓN: Riesgo de ocasionar daños al producto.** No instale este producto donde quede expuesto a humedad excesiva y pudiera formarse condensación en la superficie del producto. Al tomar un baño, asegúrese de que haya ventilación adecuada para evitar daños a los componentes electrónicos debidos a altos niveles de humedad.

 **PRECAUCIÓN: Riesgo de ocasionar daños al producto.** No aplique suministro eléctrico a la unidad mientras no se haya completado la instalación de la plomería, ya que esto podría causar que el producto no funcionara bien.

 **PRECAUCIÓN: Riesgo de ocasionar daños al producto.** No aplique fuerza excesiva a la varilla de rocío.

 **PRECAUCIÓN: Riesgo de ocasionar daños al producto o a la propiedad.** Si se empuja o jala la conexión de agua podrían ocasionarse fugas de agua.

 **PRECAUCIÓN: Riesgo de ocasionar daños al producto.** En áreas donde el agua pudiera congelarse en las tuberías, haga lo necesario para mantenerlas a una temperatura adecuada. El agua que quede en el asiento durante el almacenamiento podría congelarse en invierno. Antes de volver a instalar o a usar la unidad, permita que esta llegue a la temperatura ambiente.

NOTA: Si el cable de suministro eléctrico sufre daños, debe ser reemplazado por el fabricante, por su agente de servicio o por personas igualmente capacitadas, para así evitar situaciones peligrosas.

NOTA: Este producto contiene protectores térmicos que podrían activarse durante el almacenamiento o el transporte en condiciones cálidas, y causar que la unidad no funcione. Antes de instalar la unidad o de ponerla en funcionamiento, deje que se enfríe hasta la temperatura ambiente.

 **AVISO: Para reducir el riesgo de electrocución:**

No coloque ni almacene este producto donde pudiera caer o ser jalado hacia dentro de una bañera o de un lavabo.

No lo coloque ni lo deje caer en agua ni en ningún otro líquido.

No trate de sacar del agua algún aparato que haya caído en ella. Desenchufe de inmediato.

 **AVISO: Para reducir el riesgo de quemaduras, electrocución, incendio o lesiones personales:**

Es necesario que haya supervisión cuando este producto esté siendo usado por niños, ancianos o inválidos, o cerca de ellos. No permita que el producto sea usado como juguete. Ajuste la temperatura del asiento para los ancianos, los discapacitados o las personas con piel sensible.

Use este producto únicamente con el fin para el que ha sido fabricado, tal como se describe en este manual. Solo use aditamentos que recomiende Kohler Co.

No use este producto si el enchufe o el cable están dañados, si el producto no funciona adecuadamente, si se ha dejado caer, si ha sufrido daños, o si ha caído en agua. Devuelva el producto para que sea examinado y reparado.

Mantenga el cable alejado de superficies calientes.

Nunca bloquee las aberturas para aire del producto. Evite que haya pelusa, cabello y similares en las aberturas para aire.

Nunca utilice el producto mientras duerma o esté adormilado.

No deje caer, ni introduzca, objetos en ninguna abertura o manguera.

No utilice el producto a la intemperie ni en lugares en los que se empleen aerosoles o en los que se administre oxígeno.

Conecte este producto solamente a un tomacorriente con conexión adecuada a tierra. Consulte la sección “Instrucciones de conexión a tierra”.

Este producto cumple las estipulaciones de US 21 CFR, Capítulo 1, Subcapítulo J, Salud Radiológica.

GUARDE ESTAS INSTRUCCIONES

Instrucciones de conexión a tierra

Este producto se debe conectar a tierra. En caso de que haya un corto en el circuito eléctrico, la conexión a tierra reduce el riesgo de sufrir una sacudida eléctrica ya que proporciona una vía de escape para la corriente eléctrica. Este producto está equipado con un cable que tiene un alambre de conexión a tierra y un enchufe con conexión a tierra. El enchufe debe estar conectado en un tomacorriente bien instalado y conectado a tierra.



PELIGRO: Riesgo de sufrir sacudidas eléctricas. El uso incorrecto del enchufe con conexión a tierra puede ocasionar el riesgo de sufrir una sacudida eléctrica.

Si es necesario reparar o cambiar el cable o el enchufe, no conecte el alambre de conexión a tierra a ninguno de los terminales de hoja plana. El alambre con aislamiento con superficie exterior verde, con o sin rayas amarillas, es el alambre de conexión a tierra.

Si tiene alguna duda de si el producto está bien conectado a tierra o si las instrucciones de conexión a tierra no están completamente claras, solicite la verificación de un electricista capacitado o de personal de servicio.

Este producto viene equipado de fábrica con un cable y un enchufe eléctrico que permiten conectarlo a un circuito eléctrico adecuado. Verifique que el producto se conecte a un tomacorriente que tenga la misma configuración que el enchufe. No utilice ningún tipo de adaptador con este producto. No modifique el enchufe que se incluye. Si el enchufe no entra al tomacorriente, pida a un electricista capacitado que instale el tomacorriente adecuado. Si el producto se debe conectar en un tipo diferente de circuito eléctrico, la conexión debe realizarla personal de servicio capacitado.



PRECAUCIÓN: Riesgo de ocasionar daños a la propiedad. Si es necesario usar un cable de extensión, se puede usar un cable sencillo siempre que su tipo comience con las letras "SJ", que sea de calibre 12, que tenga conexión a tierra (calibre 12/3 alambres), que no sea más largo de 25 pies (7,6 m), y que quede conectado a un tomacorriente con protección GFCI. Reemplace con urgencia cualquier cable de extensión que parezca estar dañado.

*Fuera de Estados Unidos es posible que este se conozca como dispositivo de corriente residual (RCD).

Configuración del control remoto

NOTA: Es necesario vincular un control remoto al asiento del inodoro antes de usarlo. El control remoto que se incluye ya debe estar vinculado a su asiento. Si se requiere un control remoto de repuesto, siga las siguientes instrucciones para vincularlo a su asiento.

NOTA: Se puede vincular un solo control remoto al asiento del inodoro a la vez.

NOTA: No es posible vincular el control remoto mientras el asiento del inodoro esté ocupado.

- Verifique que haya 2 pilas AAA instaladas correctamente en el control remoto. Consulte la sección "Cambio de pilas".
- Acerque el nuevo control remoto al asiento.
- Verifique que los demás controles remotos hayan sido retirados del área cercana al asiento.
- Oprima durante más de 3 segundos el ícono de lavado posterior "Rear" en el panel de control a un lado del asiento. Se escuchará un sonido de bip.
- Oprima el ícono de paro, "Stop", en el control remoto.
- Cuando el asiento produce 2 sonidos de bip, el control remoto ha sido vinculado.

Instrucciones de uso

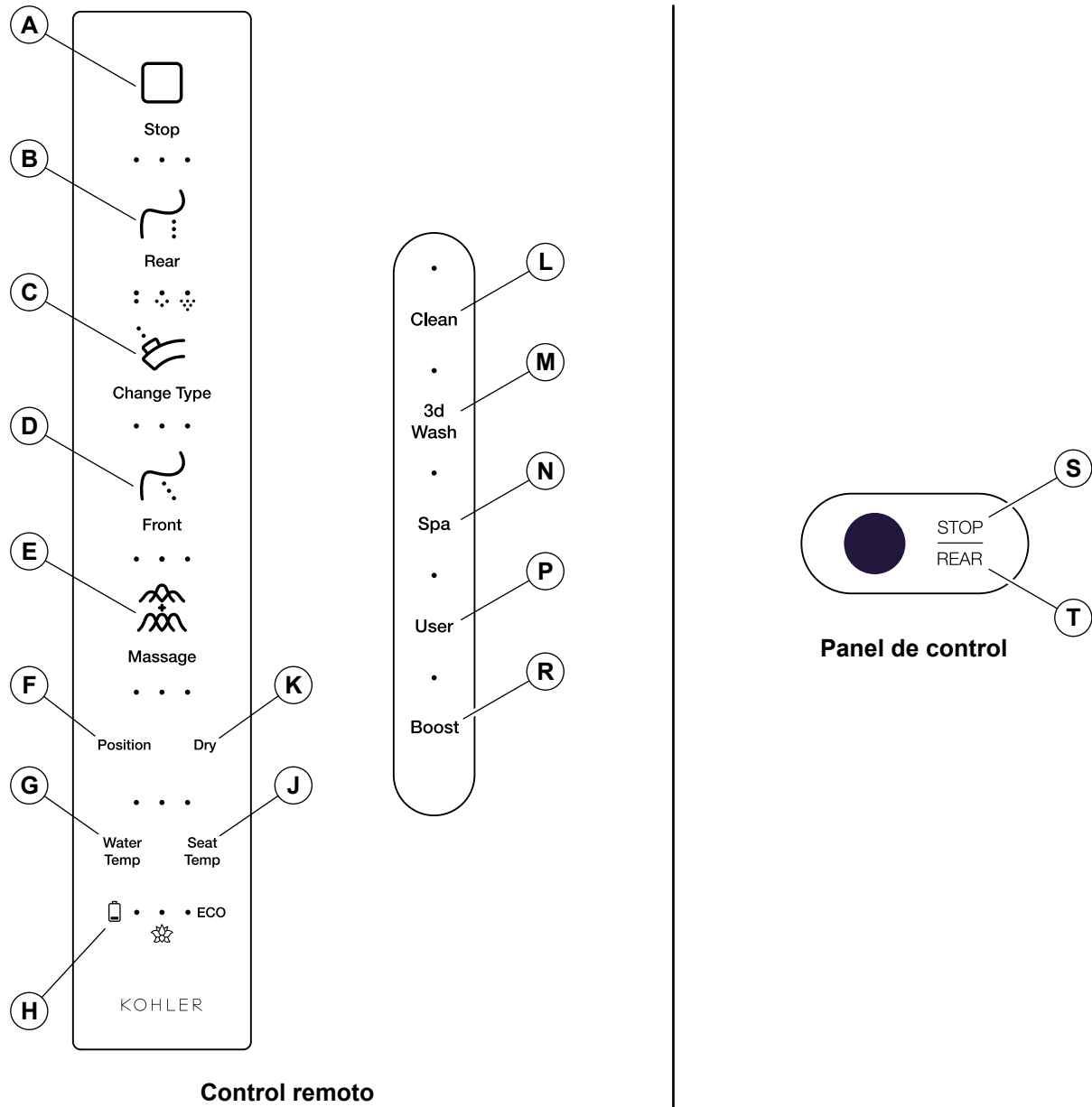

NOTA: En el caso de funciones con múltiples selecciones, oprima el ícono para cambiar la selección a un nivel más alto. Si la función está establecida a su nivel más alto, al oprimir el ícono la función se desactiva o cambia a una selección más baja. La última selección que se haya usado se almacena para el siguiente uso.

NOTA: Verifique que haya 2 pilas AAA instaladas correctamente en el control remoto.

(A) (S) Paro (Stop): Oprima para detener las funciones de lavado activadas o el secador.

(B) (T) Lavado posterior (Rear): Oprima para activar la función de lavado posterior y ajustar la presión del agua de lavado posterior. Hay 3 selecciones. La función se detiene después de aproximadamente 90 segundos.

(C) Tipo de rocío (Spray Type): Oprima para cambiar entre vapor, rocío, y rocío con aire.

D - Lavado frontal (Frontal): Oprima para activar la función de lavado frontal y ajustar la presión del agua de lavado frontal. Hay 3 selecciones. La función se detiene después de aproximadamente 90 segundos.

(E) - Masaje (Massage): Oprima para iniciar el lavado pulsante. Oprima de nuevo el botón para el lavado oscilante. Al oprimir por tercera vez, esta función activa el lavado tanto pulsante como oscilante. Al oprimir por cuarta vez vuelve al lavado oscilante.

(F) Posición (Position): Cuando haya una función de lavado activada, oprima para ajustar la posición de la varilla de rocío. Hay 3 selecciones.

(G) Temperatura del agua (Water Temp): Oprima para ajustar la temperatura del agua de rocío. Hay 4 selecciones: baja, intermedia, alta o apagada.

(H) Pilas (Battery): Muestra el estado de carga de las pilas. Cuando el icono comienza a parpadear, es necesario cambiar las pilas. Consulte la sección "Cambio de pilas".

(J) Temperatura del asiento (Seat Temp): Oprima para ajustar la temperatura del asiento con calefacción. Hay 4 selecciones: baja, intermedia, alta o apagada. Oprima y sostenga oprimido para activar la función de ahorro de energía. El calentamiento del asiento y del agua se apaga cuando el asiento no está en uso, y se activa a las temperaturas preseleccionadas cuando el asiento está en uso.

(K) Secado (Dry): Oprima para activar el secador. Oprima de nuevo para aumentar la temperatura del aire. Hay 3 selecciones. La función se detiene después de aproximadamente 5 minutos. Para detener más pronto la función, oprima el icono de paro "Stop". Oprima y sostenga oprimido durante 3 segundos para entrar al modo de configuración de autoesterilización. Consulte la sección de "Limpieza en 3 pasos" para configurar el modo de autoesterilización.

(L) Limpieza (Clean): Oprima para limpiar la varilla de rocío. Oprima y sostenga oprimido durante 3 segundos para activar la limpieza de la varilla de rocío. La boquilla de la varilla de rocío se mueve hacia adelante y hacia atrás 3 veces mientras se limpia a sí misma, y luego se detiene en la posición extendida para permitir la limpieza manual. Cada vez que se oprime cambia la posición del orificio de limpieza entre rocío/lavado/bidet. Oprima el icono de paro "Stop" para retraer la varilla de rocío una vez que la limpieza haya quedado completada. Oprima para activar la limpieza en 3 pasos. Consulte la sección "Limpieza en 3 pasos".

(M) Lavado en 3D (3D Wash): Cuando una función de lavado esté activa, oprima el icono para que la varilla oscile hacia delante y hacia atrás y de lado a lado.

(N) Spa (Spa): Oprima para activar el rocío con aire con temperaturas de agua que cambian automáticamente. La función se detiene después de aproximadamente 3 minutos. La temperatura del agua no puede ser ajustada manualmente mientras la función esté activa.

(P) Usuario (User): Las preselecciones permiten a 3 usuarios almacenar sus propias selecciones de las funciones. Consulte la sección "Preselecciones del usuario".

(R) Tecnología Boost (Boost): Oprima para activar la función de lavado posterior fuerte. La presión de agua es más intensa que la selección normal de lavado posterior.

Preselecciones de usuarios

NOTA: Las preselecciones permiten a 3 usuarios almacenar sus propias selecciones de las funciones.

NOTA: Las preselecciones de usuario se restablecen al cambiar las pilas del control remoto.

Cómo configurar las preselecciones del usuario

- Al estar sentado, ajuste las funciones del asiento a sus preferencias.
- Al estar sentado, oprima el botón de usuario “**User**” para activar el modo de usuario. Oprima de nuevo el botón de usuario “**User**” para cambiar de usuario. Al seleccionar al usuario 1, el LED será verde. El usuario 2 será anaranjado y el 3 será rojo.
- Cuando se selecciona el usuario deseado, se deben ajustar las siguientes funciones: presión del agua (Posterior/Frontal/Rocío), temperatura (agua/asiento/secador), posición del rocío (Posterior/Frontal/Rocío), tipo de masaje (pulsante/oscilante).
- Para guardar las selecciones de usuario, durante unos segundos no oprima ningún botón en el control remoto.

Uso de preselecciones de usuarios

- Al estar sentado, oprima el ícono de usuario 1 “**User**” para activar las selecciones guardadas.
- Si alguna función, como el lavado posterior o el lavado frontal, se usa mientras el modo de usuario está seleccionado, el asiento funciona a la selección previamente guardada.
- Si se cambian las funciones del asiento mientras está seleccionado el usuario 1, 2 o 3, las nuevas selecciones se guardan bajo las preselecciones de dicho usuario.

Desmontaje del asiento

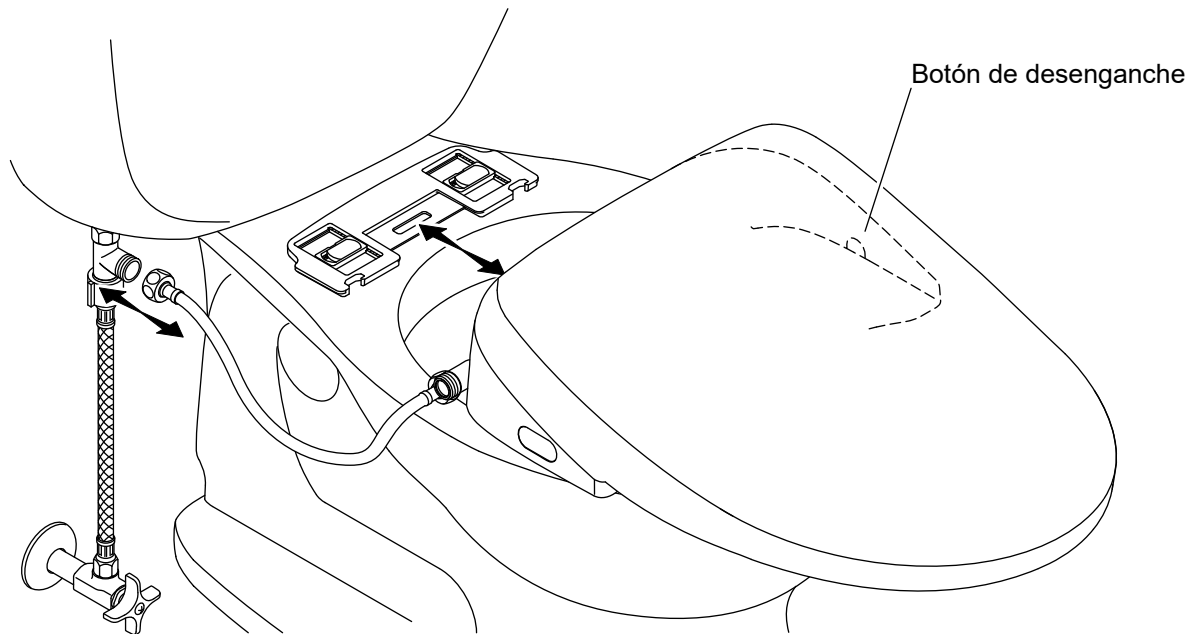

¡IMPORTANTE! Al desmontar el asiento para limpiarlo, tenga cuidado para evitar ejercer tensión en las conexiones de la manguera.

Limpieza

- Cierre el suministro de agua.
- Oprima y sostenga oprimido el botón de desenganche.
- Deslice el asiento hacia adelante para sacarlo. Evite ejercer tensión en las conexiones de mangueras.
- Limpie el área lo que sea necesario.
- Para volver a instalar el asiento, deslícelo hacia la ménsula de montaje.
- Abra el suministro de agua.

Servicio

- Cierre el agua en la llave de paso de suministro.
- Accione la descarga del inodoro para liberar la presión del agua.
- Desconecte del tomacorriente el cable de suministro eléctrico.
- Desconecte la manguera de suministro de agua de la válvula en T.
- Oprima y sostenga oprimido el botón de desenganche.
- Deslice el asiento hacia adelante para sacarlo.
- Cuando termine de darle servicio al asiento, vuelva a instalarlo y a conectar todos los componentes.
- Abra el suministro de agua.

Limpeza del tamiz de filtro

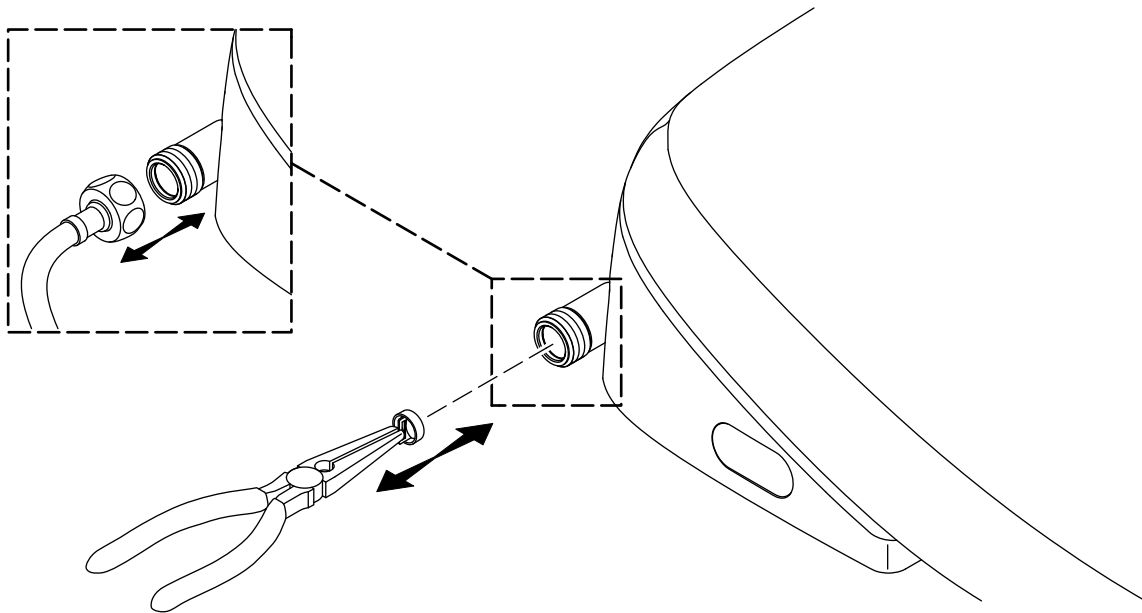

⚠ PRECAUCIÓN: Riesgo de ocasionar daños al producto. No trasrose la conexión entre la manguera y la entrada.

NOTA: Limpie el tamiz de filtro cada 6 meses, o cuando disminuya el flujo de agua máximo de la varilla de rocío.

- Cierre el agua en la llave de paso de suministro.
- Accione la descarga del inodoro para liberar la presión del agua.
- Desconecte del tomacorriente el cable de suministro eléctrico.
- Desconecte la manguera de suministro de agua del puerto de entrada blanco en el asiento.
- Con pinzas de punta larga retire con cuidado el tamiz de filtro de la entrada.
- Limpie el tamiz de filtro con un cepillo de cerdas suaves.
- Vuelva a instalar el tamiz de filtro.
- Vuelva a conectar la manguera de suministro de agua a la entrada. Apriete la manguera de suministro de agua un cuarto de vuelta después de apretar a mano.
- Enchufe el cable eléctrico al tomacorriente.
- Abra el suministro de agua.
- Revise todas las conexiones para asegurarse de que no haya fugas, y haga los ajustes necesarios.

Limpeza de la varilla de rocío

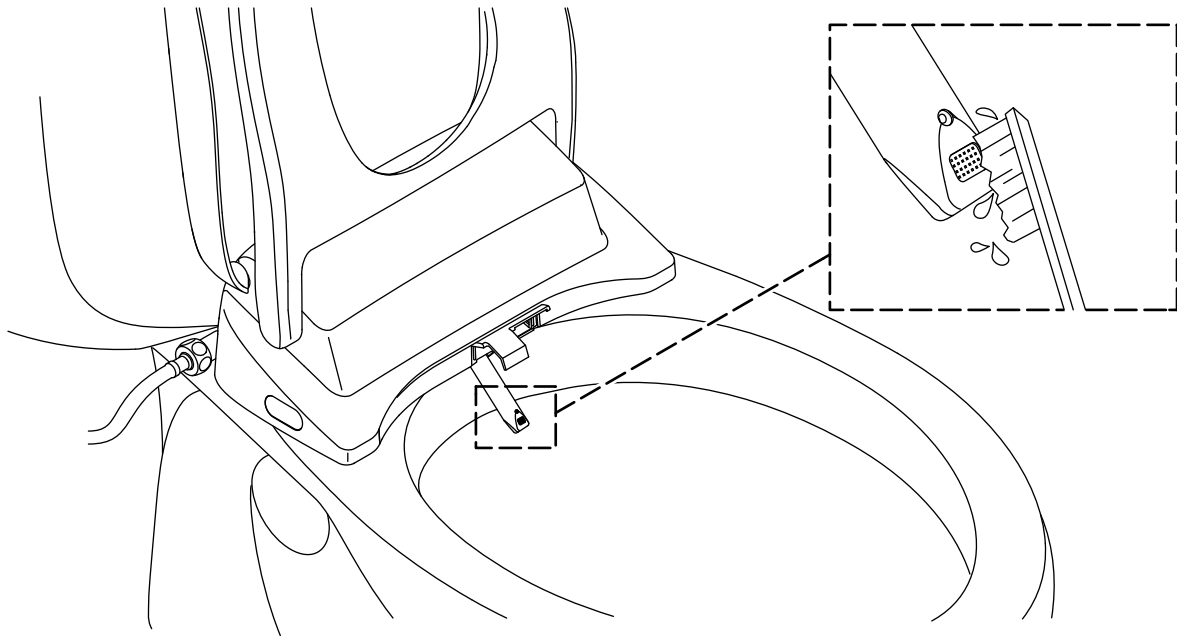

NOTA: La punta de rocío de la varilla puede llegar a taparse al paso del tiempo con depósitos minerales provenientes del agua. La varilla de rocío debe limpiarse cuando se note una disminución en su capacidad de rocío.

NOTA: La varilla de rocío solo se puede extender para limpiarla cuando el asiento no está activado u ocupado.

- Levante la tapa y el asiento.
- En el control remoto, oprima y sostenga oprimido el ícono de limpieza, **“Clean”**, para extender la varilla hacia adelante para limpiarla.
- Limpie la varilla de rocío con un cepillo de cerdas suaves y agua caliente.
- Oprima el ícono de limpieza **“Clean”** de nuevo para rotar la varilla a una selección de rocío distinta.
- Oprima el ícono de paro **“Stop”** para retraer la varilla, o la varilla se retraerá por sí misma después de cierto tiempo.

Limpeza en 3 pasos

NOTA: El proceso de limpieza en 3 pasos limpia la línea de agua del bidet, la varilla de rocío y la taza del inodoro.

- Oprima el ícono de limpieza **“Clean”** en el control remoto para activar por una vez el proceso de “limpieza en 3 pasos”.
- Oprima y sostenga oprimido durante 3 segundos el ícono de secado **“Dry”** para entrar al modo de configuración de autoesterilización. La autoesterilización funciona por diseño cada 24 horas y ya está habilitada. Oprima el botón de posición **“Position”** una vez para cambiar a cada 12 horas. Oprima el botón de posición **“Position”** de nuevo para desactivar esta función. Oprima el botón de posición **“Position”** de nuevo para volver a cada 24 horas. Oprima el botón de paro **“Stop”** para salir del modo de configuración de autoesterilización.

Cambio de pilas

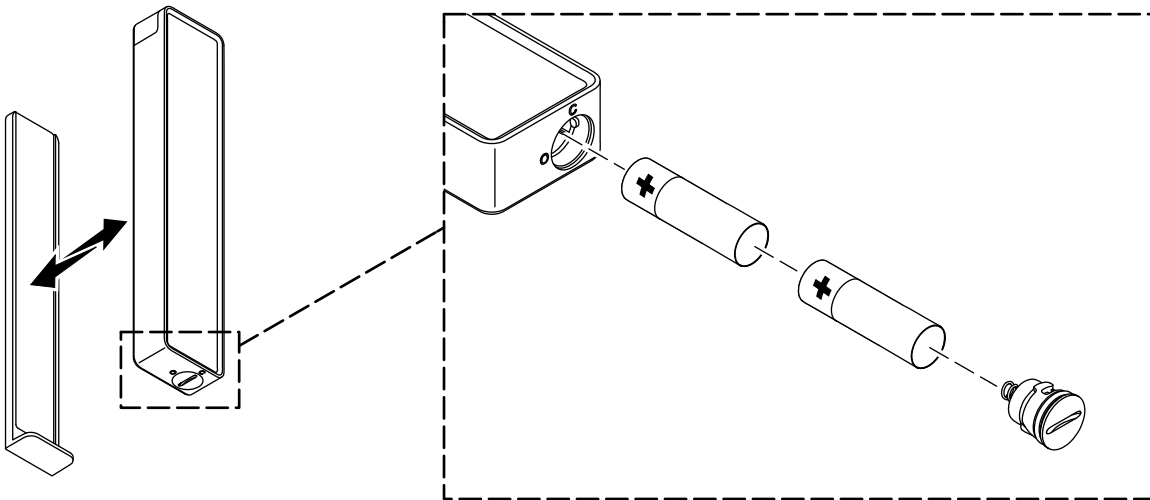

- Retire el control remoto de la estación de conexión.
- Retire y retenga la tapa del compartimiento de pilas.
- Saque las pilas.
- Instale las pilas de repuesto, orientadas como se indica.
- Vuelva a instalar la tapa en el compartimiento de pilas.
- Coloque el control remoto en la estación de conexión.

Resolución de problemas

Esta guía de resolución de problemas solo es una ayuda general. Un representante autorizado de servicio (ASR) de Kohler Co. o un electricista capacitado debe corregir los problemas eléctricos. Para obtener servicio bajo garantía, comuníquese con su concesionario o distribuidor, o llame al Centro de Atención al Cliente mediante la información que aparece al frente de este manual.

Encendido inicial

Al conectar el suministro eléctrico al asiento del inodoro, este inicia automáticamente una secuencia de encendido inicial. Esta secuencia incluye movimiento de la varilla de rocío, purga de la manguera de agua y parpadeo de la luz nocturna (si está equipada). El asiento del inodoro queda inactivo cuando se completa la secuencia de encendido inicial.

Si el asiento no funciona correctamente al completar la secuencia de encendido inicial, o si no puede realizar esta secuencia, comuníquese con el Centro de Atención al Cliente con la información que aparece al inicio de este manual.

Resolución de problemas de funciones de lavado

| Síntomas | Causa probable | Acción recomendada |
|--|---|--|
| 1. Poco o nada de flujo de agua. | <p>A. El suministro de agua al asiento no está abierto.</p> <p>B. El tamiz de filtro está tapado.</p> <p>C. La presión del agua para el lavado frontal o posterior está en su selección más baja.</p> | <p>A. Abra el suministro de agua al asiento.</p> <p>B. Limpie o cambie el tamiz de filtro. Consulte la sección "Limpieza del tamiz de filtro".</p> <p>C. Oprima el ícono de lavado frontal, "Front", o de lavado posterior, "Rear", para ajustar la presión del agua a una selección más alta.</p> |
| 2. Las funciones del asiento no funcionan. | <p>A. Se ha perdido suministro eléctrico.</p> <p>B. El cable de suministro eléctrico está desconectado del tomacorriente.</p> <p>C. El interruptor de circuito con pérdida a tierra (GFCI) o el dispositivo de corriente residual (RCD) se ha disparado.</p> <p>D. El sensor del asiento no detecta al usuario.</p> | <p>A. Espere hasta que se restaure el suministro eléctrico.</p> <p>B. Enchufe el cable de suministro eléctrico al tomacorriente protegido con GFCI o con RCD.</p> <p>C. Restablezca el interruptor GFCI o el dispositivo RCD.</p> <p>D1. Cambie su posición en el asiento. El sensor está ubicado cerca de la parte posterior del asiento.</p> <p>D2. Es posible que los niños sean demasiado pequeños para ser detectados por el sensor.</p> |
| 3. El agua deja de fluir de la varilla de rocío antes de que termine el proceso de lavado. | <p>A. El lavado se detiene automáticamente varios minutos después de oprimir un ícono de rocío.</p> <p>B. El usuario cambió de posición, y ya no lo detecta el sensor del asiento.</p> | <p>A. Oprima el ícono de lavado frontal, "Front", o de lavado posterior, "Rear", para reiniciar el lavado.</p> <p>B. Cambie su posición en el asiento. El sensor está ubicado cerca de la parte posterior del asiento.</p> |
| 4. El asiento está suelto. | <p>A. Los sujetadores de la placa de montaje están sueltos.</p> | <p>A. Apriete los sujetadores. Consulte las instrucciones de instalación.</p> |

Resolución de problemas del control remoto

| Síntomas | Causa probable | Acción recomendada |
|--|---|--|
| 1. El control remoto no enciende. | A. Las pilas no están bien instaladas. B. Es necesario cambiar las pilas. | A. Vuelva a instalar las pilas. Consulte la sección "Cambio de pilas". B. Cambie las pilas. Consulte la sección "Cambio de pilas". |
| 2. El control remoto no se conecta al asiento. | A. El control remoto está demasiado lejos del asiento para poder recibir una señal. B. El control remoto no está vinculado al asiento. | A. Acerque el control remoto al asiento para recobrar la conexión. B. Vincule el control remoto al asiento. Consulte la sección "Configuración del control remoto". |

kohler.com

THE BOLD LOOK
OF **KOHLER**®

©2025 Kohler Co.



1654539-5

1654539-5-A