

Installation Instructions

Enameled Cast Iron Bath

Record your model number:
Noter le numéro de modèle:
Anoté su número de modelo: _____

Français, page 9
Español, página 16

KOHLER®

Thank You for Choosing KOHLER

Need help? Contact our Customer Care Center.

- USA/Canada: 1-800-4KOHLER (1-800-456-4537) Mexico: 001-800-456-4537
Hours of Operation: Monday-Friday 8:00 AM -5:00 PM (CT)
Languages Spoken: English, Spanish, and translation services are available.
- **Service parts:** [kohler.com/serviceparts](https://www.kohler.com/serviceparts)
- **Care and cleaning:** [kohler.com/clean](https://www.kohler.com/clean)
- **Patents:** [kohlercompany.com/patents](https://www.kohlercompany.com/patents)

Warranty

This product is covered under the **KOHLER® Enameled Cast Iron Bath and Shower Base Lifetime Limited Warranty**, found at [kohler.com/warranty](https://www.kohler.com/warranty). For a hardcopy of warranty terms, contact the Customer Care Center.

Tools and Materials

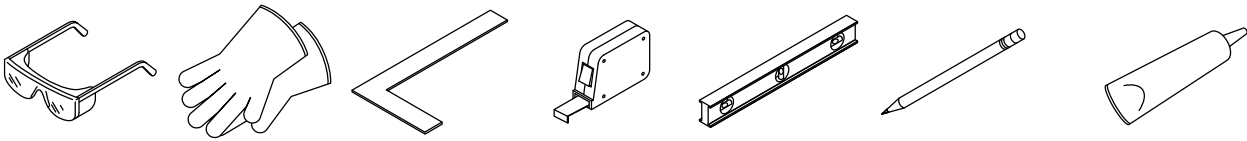





100% Silicone Sealant

Plus:

- Conventional woodworking tools and materials
- Drop cloth
- Metal shims

Before You Begin

-  **CAUTION: Risk of personal injury.** Wear personal protective equipment.
-  **CAUTION: Risk of personal injury or product damage.** Cast iron baths are very heavy. Get help lifting or moving the bath. Do not drop the bath.
-  **CAUTION: Risk of product damage.** If welding is required, cover the bath's surface to prevent welding deposits from damaging the enameled surface.
-  **CAUTION: Risk of product damage.** Not recommended for installation in a continuously wet environment.

IMPORTANT! Prior to installation, carefully inspect all surfaces of the bath. If there are any areas of concern, **DO NOT INSTALL.** Call 1-800-4KOHLE (1-800-456-4537) for further assistance.

IMPORTANT! The bath must be installed indoors. Outdoor installation will void the warranty.

IMPORTANT! The bath must only be supported by the feet or base. If the feet are uneven, use blocks under the feet to level the bath. Do not support the bath by the rim.

IMPORTANT! Provide adequate floor support. Refer to the Specification Sheet for specific floor loading requirements.

IMPORTANT! Install the bath on a level finished floor to achieve proper alignment and a successful installation.

Follow all local plumbing and building codes.

Provide proper access to final plumbing connections to simplify future maintenance to plumbing.

Provide drain access from below.

Before moving the bath, carefully plan the installation area. This bath is heavy and will not easily fit through doorways.

Unpack and inspect the product for damage. Return the product to the carton until installation.

An under-mount kit is required for under-mount installations.

READ AND FOLLOW ALL INSTRUCTIONS

SAVE THESE INSTRUCTIONS

1. Prepare the Site

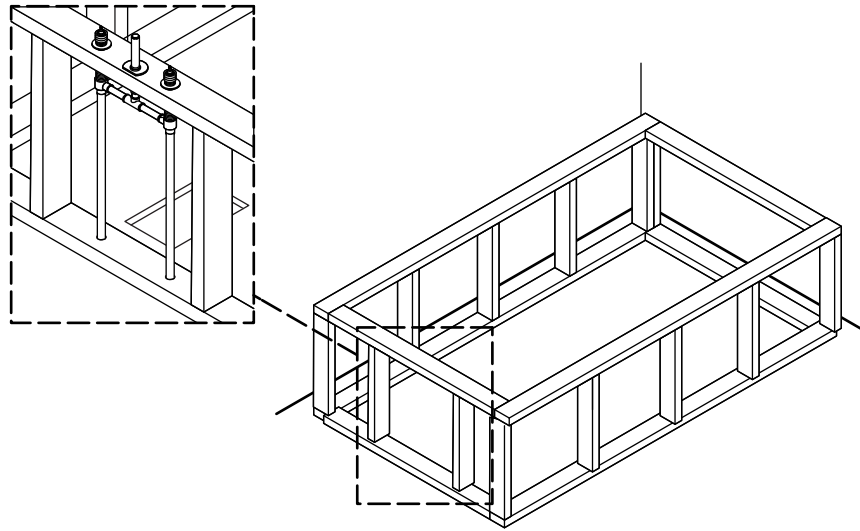

⚠ CAUTION: Risk of property damage. Do not support the bath by the rim. The bath must be supported by the feet only.

NOTICE: Measure your product for site preparation. Visit the product page at [kohler.com](https://www.kohler.com) for more information.

NOTICE: Install to a level subfloor that is adequately supported.

- Construct the framing. Refer to the Specification Sheet.
- Install the rough plumbing.

2. Prepare and Install the Bath

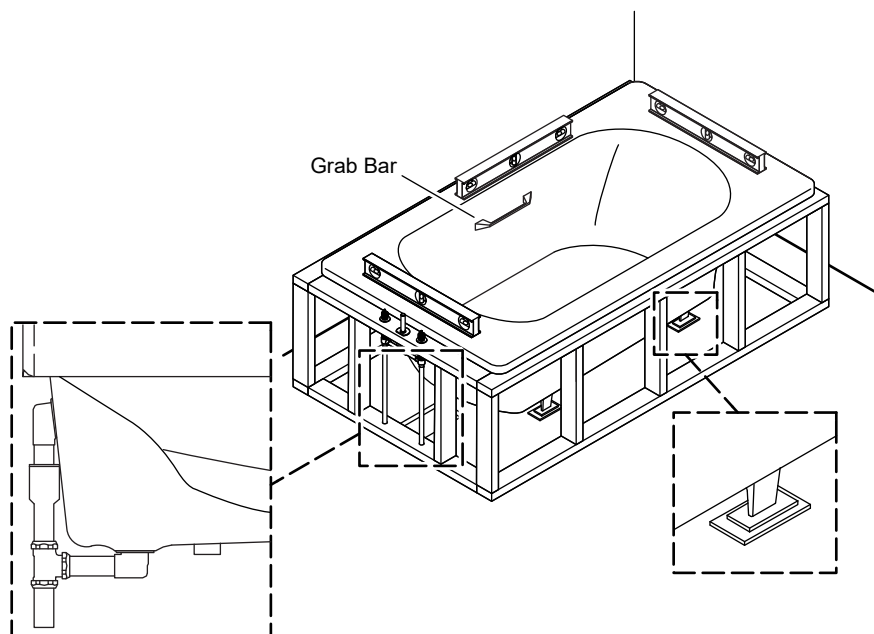

⚠ CAUTION: Risk of personal injury or product damage. Cast iron baths are very heavy. Get help lifting or moving the bath. Do not drop the bath.

NOTE: An access panel is recommended to simplify future maintenance to plumbing.

- Install the drain to the bath.
- If required, install grab bars to the bath according to the installation instructions. **Do not use grab bars to lift the bath.**
- With help, lift the bath into position. **Do not drop the bath.**
- Verify that the bath is level and that the feet or base are fully supported. Install metal shims as needed.

3. Install the Plumbing

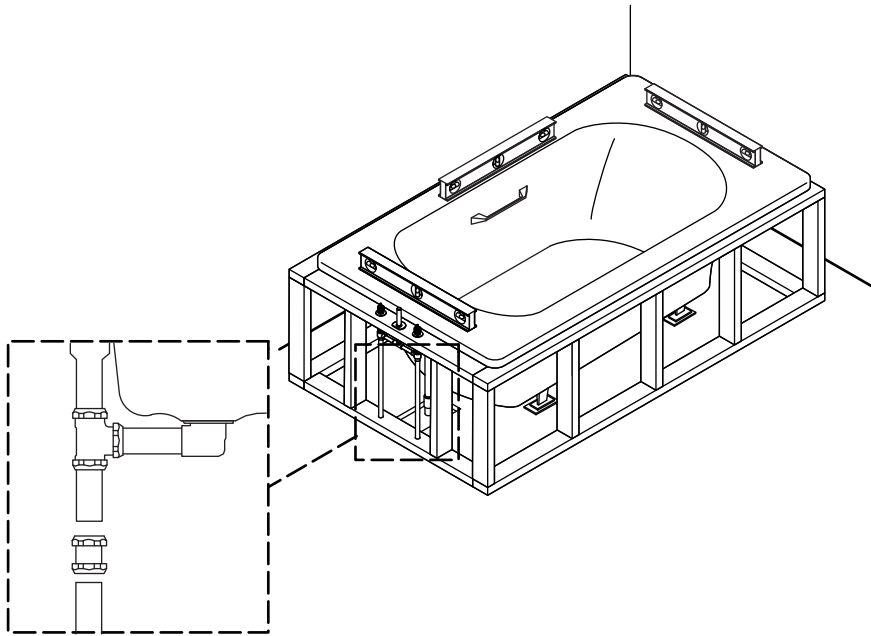

⚠ CAUTION: Risk of property damage. A watertight seal must exist on all bath drain connections. The watertight seal will prevent any property damage.

NOTE: To simplify future maintenance, provide access to all plumbing connections.

- Make the final drain connections.
- Verify that the bath is level, plumb, and resting on all four feet. Install metal shims as needed.
- Place a drop cloth in the bath basin.

4. Complete the Installation

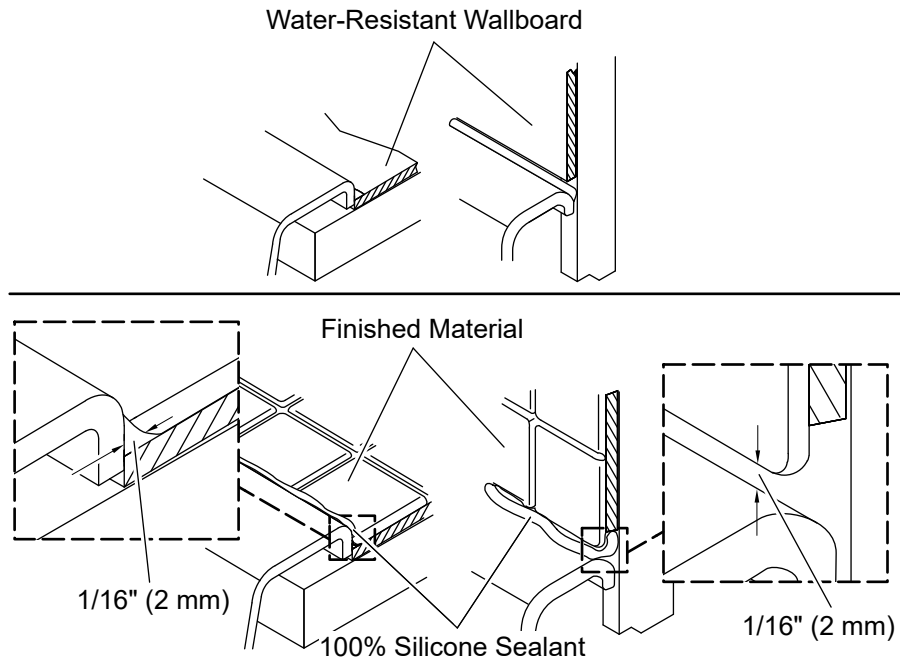

- Install water-resistant wallboard over the framing. Apply 100% silicone sealant along the seam.
- Install the finished wall deck material to within 1/16" (2 mm) of the bath rim.
- Apply 100% silicone sealant around the bath along the finished walls and deck.

Instructions d'installation

Baignoire en fonte émaillée

Merci d'avoir choisi KOHLER

Besoin d'aide? Appeler notre centre de services à la clientèle.

- États-Unis/Canada : 1-800-4KOHLER (1-800-456-4537) Mexique : 001-800-456-4537
Heures d'ouverture : Lundi au vendredi de 8 h à 17 h (HNC)
Langues parlées : Anglais, Espagnol, et des services de traduction sont disponibles.
- **Pièces de rechange** : kohler.com/serviceparts
- **Entretien et nettoyage** : kohler.com/clean
- **Brevets** : kohlercompany.com/patents

Garantie

Ce produit est couvert sous la **garantie à vie limitée des bases de douches et baignoires en fonte émaillée KOHLER®**, fournie sur le site kohler.com/warranty. Pour obtenir une copie imprimée des termes de la garantie, s'adresser au centre de services à la clientèle.

Outils et matériel

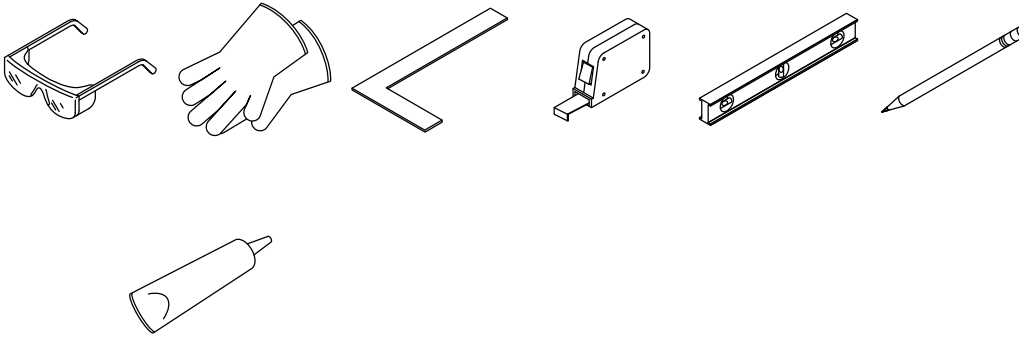

Mastic d'étanchéité 100 % silicone

Plus :

- Outils et matériaux de menuiserie classiques
- Toile de protection
- Cales métalliques

Avant de commencer

- ⚠ ATTENTION : Risque de blessures.** Porter un équipement de protection personnelle.
- ⚠ ATTENTION : Risque de blessures ou d'endommagement du produit.** Les baignoires en fonte sont très lourdes. Obtenir de l'aide pour soulever ou déplacer la baignoire. Ne pas laisser tomber la baignoire.
- ⚠ ATTENTION : Risque d'endommagement du produit.** Si un soudage est requis, couvrir la surface de la baignoire pour empêcher que les dépôts de soudure endommagent la surface émaillée.
- ⚠ ATTENTION : Risque d'endommagement du produit.** Non recommandé pour une installation dans un environnement continuellement mouillé.

IMPORTANT! Avant l'installation, inspecter toutes les surfaces de la baignoire avec attention. NE PAS INSTALLER si des surfaces semblent poser un problème. Appeler le 1-800-4KOHLER (1-800-456-4537) pour obtenir de l'aide supplémentaire.

IMPORTANT! La baignoire doit être installée à l'intérieur. La garantie sera annulée si la baignoire est installée à l'extérieur.

IMPORTANT! La baignoire doit seulement être soutenue par les pieds ou la base. Si les pieds ne sont pas du même niveau, poser des blocs sous ceux-ci pour mettre la baignoire à niveau. Ne pas soutenir la baignoire par le rebord.

IMPORTANT! Fournir un support de plancher adéquat. Se reporter à la fiche de spécifications en ce qui concerne les exigences spécifiques pour un chargement sur le plancher.

IMPORTANT! Installer la baignoire sur un plancher fini à niveau pour obtenir un alignement et une installation réussie.

Respecter tous les codes de plomberie et du bâtiment locaux.

Prévoir un accès adéquat aux raccords de plomberie finaux pour simplifier un entretien futur de la plomberie.

Fournir un accès au drain à partir du dessous.

Avant de déplacer la baignoire, planifier avec attention l'emplacement d'installation. Cette baignoire est lourde et ne passe pas facilement entre les montants des portes.

Les illustrations peuvent être différentes du produit réel. Les instructions d'installation s'appliquent tout de même.

Déballer et inspecter le produit pour détecter tout dommage. Remettre le produit dans le carton jusqu'à l'installation.

Pour les installations à encastrer par le dessous, une trousse est requise pour les installations avec encastrement par le dessous.

LIRE ET SUIVRE TOUTES LES INSTRUCTIONS

CONSERVER CES INSTRUCTIONS

1. Préparer le site

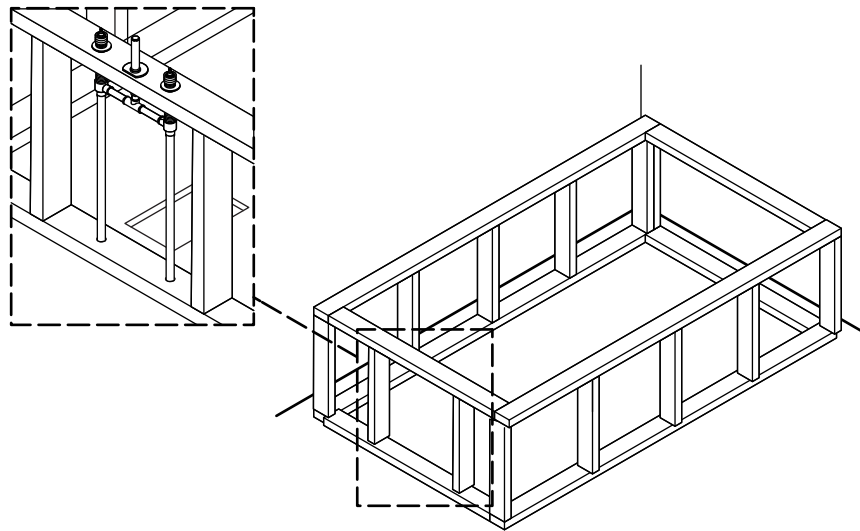

⚠ ATTENTION : Risque de dommages matériels. Ne pas soutenir la baignoire par le rebord. La baignoire doit être soutenue par les pieds uniquement.

AVIS : Mesurer le produit pour la préparation du site. Pour de plus amples renseignements, consulter la page du produit sur le site kohler.com.

AVIS : Installer sur un sous-plancher à niveau qui est supporté de manière adéquate.

- Construire la charpente. Se reporter à la fiche de spécifications.
- Installer la plomberie brute.

2. Préparer et installer la baignoire

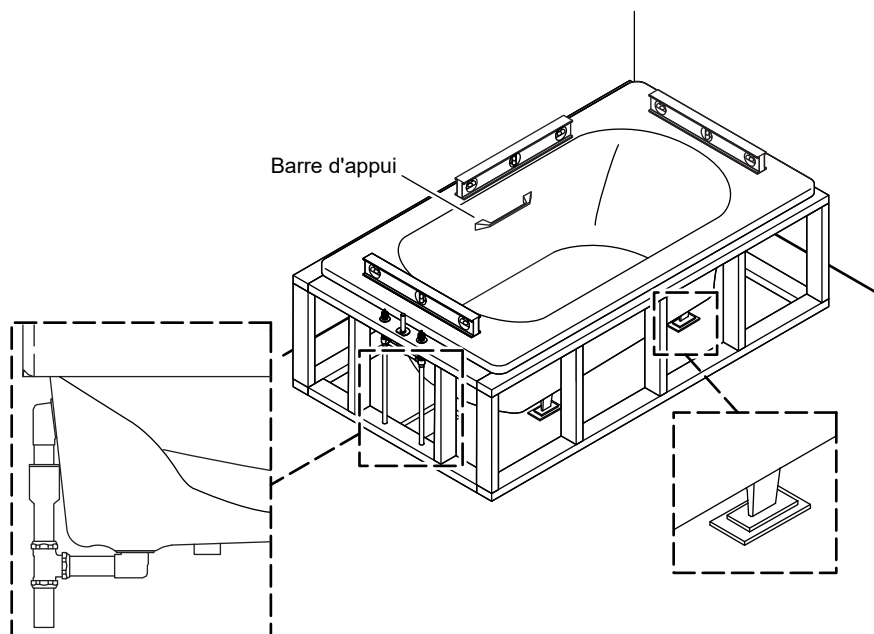

⚠ ATTENTION : Risque de blessures ou d'endommagement du produit. Les baignoires en fonte sont très lourdes. Obtenir de l'aide pour soulever ou déplacer la baignoire. Ne pas laisser tomber la baignoire.

REMARQUE : Un panneau d'accès est recommandé pour simplifier la maintenance future de la plomberie.

- Installer le drain sur la baignoire.
- Si nécessaire, installer les barres d'appui sur la baignoire conformément aux instructions d'installation. **Ne pas utiliser les barres d'appui pour soulever la baignoire.**
- Avec de l'aide, lever la baignoire pour la positionner. **Ne pas laisser tomber la baignoire.**
- Vérifier que la baignoire est à niveau et que les pieds ou la base sont entièrement supportés. Installer des cales métalliques au besoin.

3. Installer la plomberie

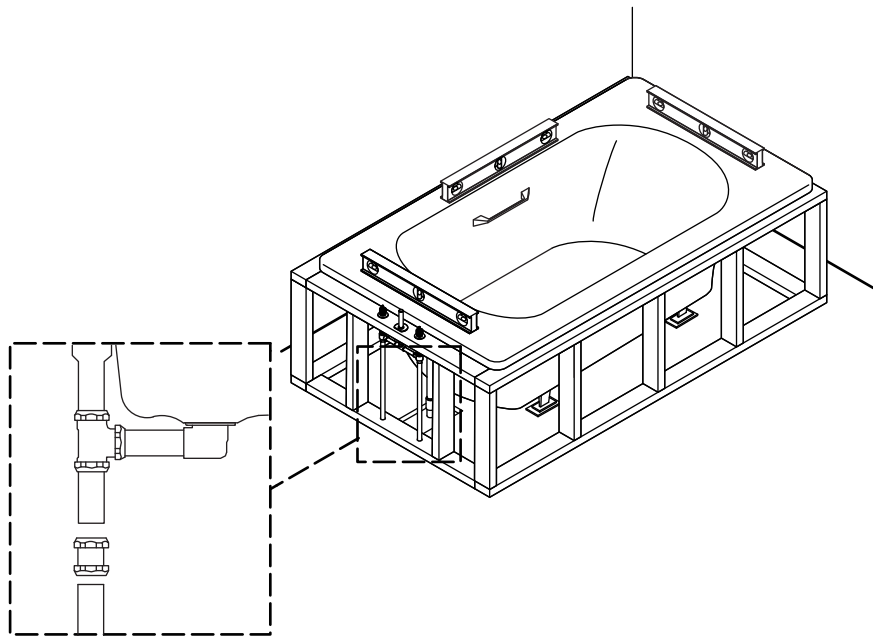

⚠ ATTENTION : Risque de dommages matériels. Un joint étanche doit être présent sur tous les raccords du drain de la baignoire. Le joint étanche empêchera des dommages matériels.

REMARQUE : Prévoir un accès pour tous les raccords de la plomberie afin de faciliter tout entretien futur.

- Effectuer les connexions finales du drain.
- Vérifier que la baignoire est à niveau et d'aplomb et qu'elle repose sur les quatre pieds. Installer des cales métalliques au besoin.
- Poser une toile de protection dans la cuve de la baignoire.

4. Terminer l'installation

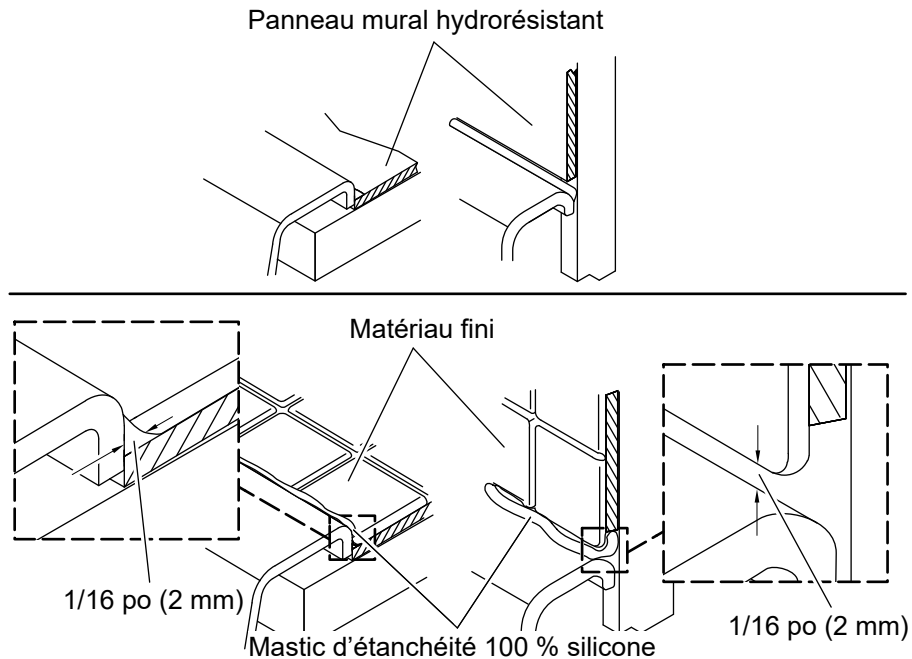

- Installer un panneau mural hydrorésistant sur la charpente. Appliquer du mastic d'étanchéité 100 % silicone le long du joint.
- Installer le matériau de mur fini et de plateforme dans un rayon de 1/16 po (2 mm) du rebord de la baignoire.
- Appliquer du mastic 100 % silicone autour de la baignoire le long des murs finis et de la plateforme.

Instrucciones de instalación

Bañera de hierro fundido esmaltado

Gracias por elegir KOHLER

¿Necesita ayuda? Comuníquese con nuestro Centro de Atención al Cliente.

- EE. UU./Canadá: 1-800-4KOHLER (1-800-456-4537) México: 001-800-456-4537
Horario de atención: Lunes a viernes de 8:00 AM a 5:00 PM (tiempo del centro)
Idiomas: inglés, español, y servicios de traducción disponibles.
- **Piezas de repuesto:** kohler.com/serviceparts
- **Cuidado y limpieza:** kohler.com/clean
- **Patentes:** kohlercompany.com/patents

Garantía

A este producto lo cubre la **garantía limitada de por vida para bañeras y bases de ducha de hierro fundido esmaltado de KOHLER®**, que puede consultarse en kohler.com/warranty. Si lo desea, solicite al Centro de Atención al Cliente una copia impresa de los términos de la garantía.

Herramientas y materiales

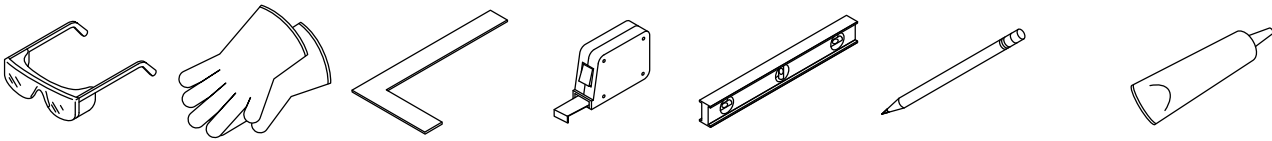





Sellador 100 % de silicona

Más:

- Herramientas y materiales comunes de carpintería
- Lona
- Cuñas de metal

Antes de comenzar

-  **PRECAUCIÓN: Riesgo de sufrir lesiones personales.** Use equipo de protección personal.
-  **PRECAUCIÓN: Riesgo de sufrir lesiones personales o de ocasionar daños al producto.** Las bañeras de hierro fundido son muy pesadas. Obtenga ayuda para levantar o mover la bañera. No deje caer la bañera.
-  **PRECAUCIÓN: Riesgo de ocasionar daños al producto.** Si es necesario soldar, cubra la superficie de la bañera para evitar que desechos de soldadura dañen la superficie esmaltada.
-  **PRECAUCIÓN: Riesgo de ocasionar daños al producto.** No se recomienda para instalaciones en ambientes continuamente mojados.

¡IMPORTANTE! Antes de la instalación, con cuidado inspeccione todas las superficies de la bañera. Si le preocupa alguna área, **NO HAGA LA INSTALACIÓN**. Llame al 1-800-4KOHLER (1-800-456-4537) para obtener ayuda.

¡IMPORTANTE! La bañera debe instalarse en interiores. La instalación al aire libre anularía la garantía.

¡IMPORTANTE! La bañera solo debe quedar apoyada por sus patas o por la base. Si las patas están disparejas, ponga bloques bajo las patas para nivelar la bañera. No apoye la bañera sobre el reborde.

¡IMPORTANTE! Asegúrese de que el piso ofrezca el soporte adecuado. En la hoja de especificaciones consulte los requisitos de carga específicos para el piso.

¡IMPORTANTE! Instale la bañera sobre un piso acabado y nivelado a que quede bien alineada.

Cumpla todos los códigos locales de plomería y construcción.

Deje acceso a todas las conexiones finales de plomería para simplificar el mantenimiento futuro.

Deje acceso al desagüe por abajo.

Antes de mover la bañera, planifique detenidamente el área de instalación. Esta bañera es pesada y no cabe fácilmente a través de los marcos de las puertas.

Es posible que las ilustraciones no representen el producto actual. Las instrucciones de instalación aún corresponden.

Desempaque el producto, y verifique que no esté dañado. Coloque el producto de nuevo en la caja hasta que lo vaya a instalar.

En instalaciones de montaje por abajo, se requiere un kit de montaje por abajo.

LEA Y SIGA TODAS LAS INSTRUCCIONES.

GUARDE ESTAS INSTRUCCIONES.

1. Prepare el sitio

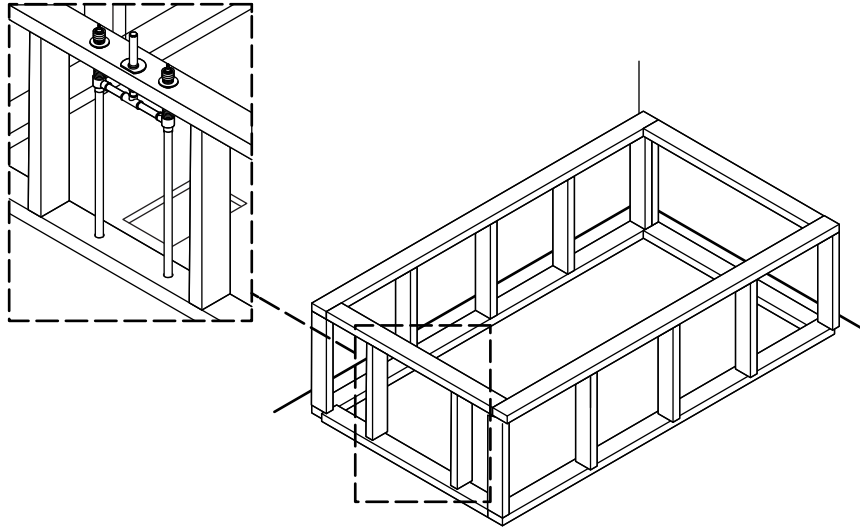

⚠ PRECAUCIÓN: Riesgo de ocasionar daños a la propiedad. No apoye la bañera sobre el reborde. La bañera debe quedar soportada solo por sus patas.

AVISO: Mida su producto para preparar el sitio. Visite la página del producto en [kohler.com](https://www.kohler.com) para obtener más información.

AVISO: Instale en un subpiso nivelado que tenga el soporte adecuado.

- Construya la estructura de postes. Consulte la hoja de especificaciones.
- Instale el tendido de plomería.

2. Prepare e instale la bañera

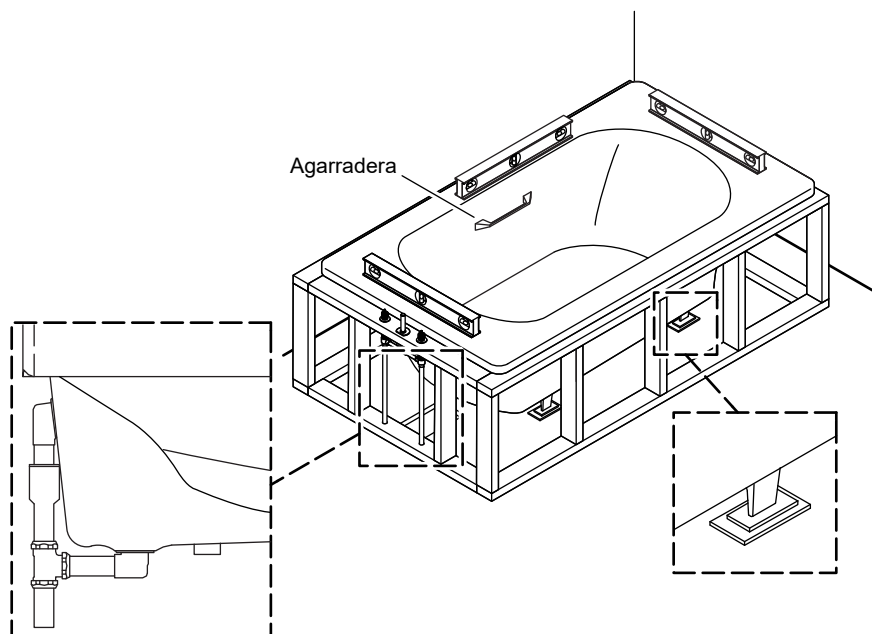

⚠ PRECAUCIÓN: Riesgo de sufrir lesiones personales o de ocasionar daños al producto. Las bañeras de hierro fundido son muy pesadas. Obtenga ayuda para levantar o mover la bañera. No deje caer la bañera.

NOTA: Se recomienda un panel de acceso para facilitar el mantenimiento futuro a la plomería.

- Instale el desagüe a la bañera.
- De ser necesario, instale agarraderas en la bañera de acuerdo a las instrucciones de instalación. **No use las agarraderas para levantar la bañera.**
- Con ayuda, levante la bañera y colóquela en su lugar. **No deje caer la bañera.**
- Verifique que la bañera quede nivelada, y que las patas o la base estén soportadas. Instale cuñas de metal según sea necesario.

3. Instale la plomería

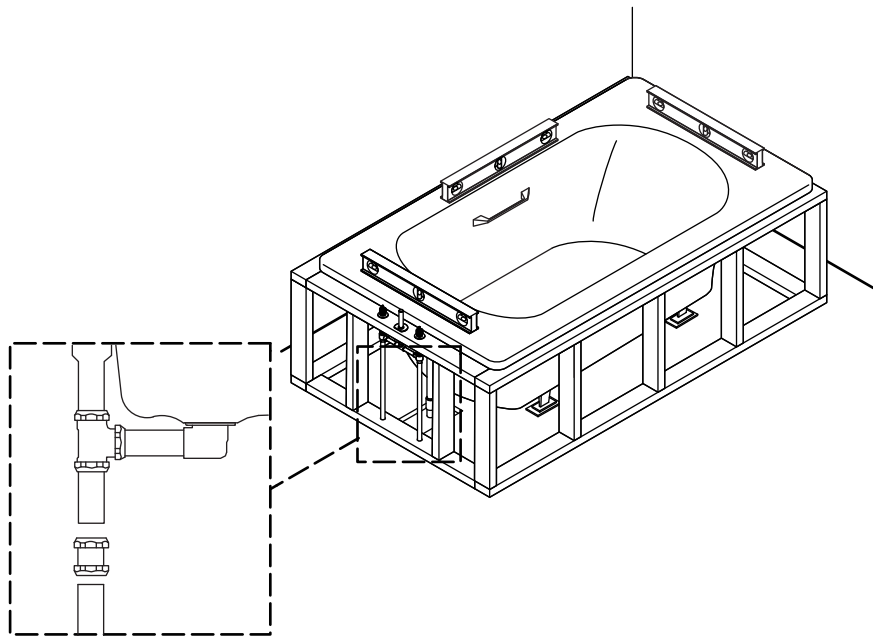

⚠ PRECAUCIÓN: Riesgo de ocasionar daños a la propiedad. El sello debe ser hermético en todas las conexiones del desagüe de la bañera. Este sello hermético evita ocasionar daños a la propiedad.

NOTA: Para simplificar el mantenimiento futuro, deje acceso a todas las conexiones de plomería.

- Haga las conexiones finales del desagüe.
- Verifique que la bañera esté nivelada, a plomo, y apoyada sobre sus 4 patas. Instale cuñas de metal según sea necesario.
- Coloque una lona en el fondo de la bañera.

4. Complete la instalación

ES

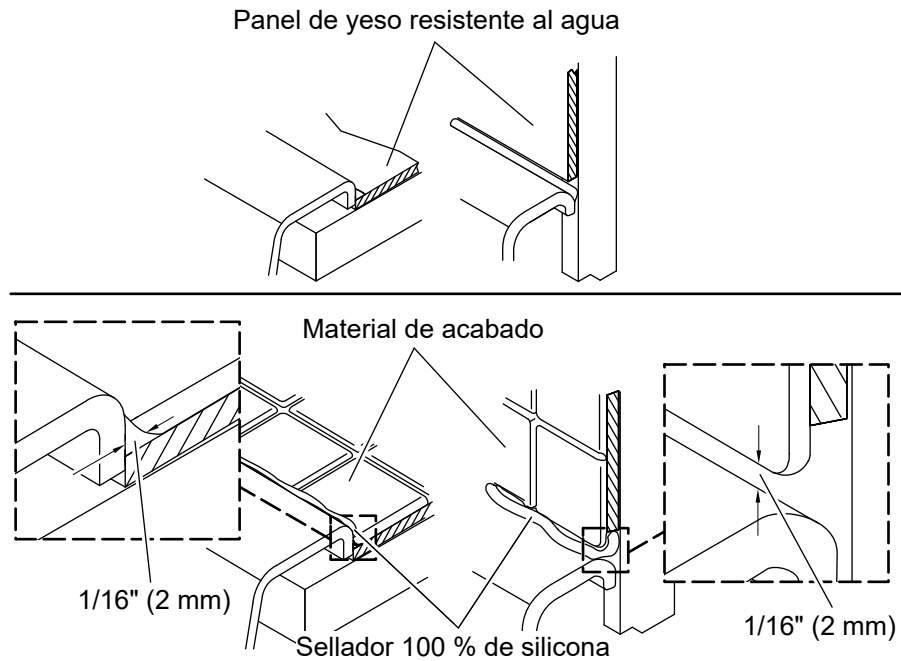

- Instale panel de yeso resistente al agua sobre la estructura de soporte. Aplique sellador 100 % de silicona a lo largo de la unión.
- Instale la pared acabada y el material de la plataforma a menos de 1/16" (2 mm) del reborde de la bañera.
- Aplique sellador 100 % de silicona alrededor de la bañera a lo largo de las paredes acabadas y de la plataforma.

kohler.com

THE BOLD LOOK
OF **KOHLER**®

©2026 Kohler Co.



1660897-2

1660897-2-A