

16351X-AK 98457X-AK
16355X 7389X 72446X

ชุดฝักบัวก้านแขึงระบบแคตทาลิสและก้านฝักบัว
ชุดฝักบัวก้านแขึงและก้านฝักบัว

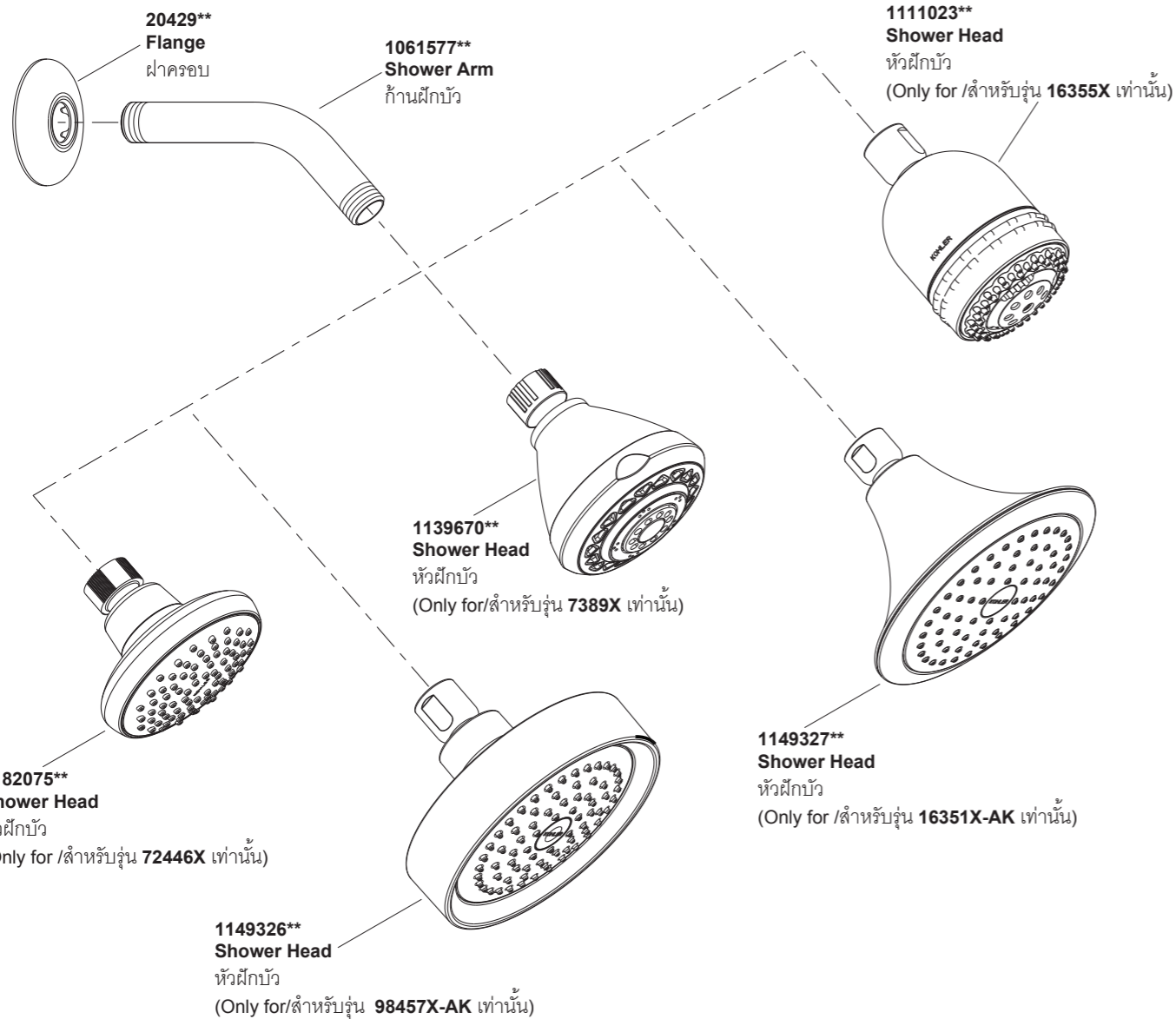

**ระบุรหัสตัวสีเคลือบผิว/สีในการสั่งซื้อผลิตภัณฑ์
**Color code must be specified when ordering.

หมายเหตุ: ระบุ SP เพิ่มในรหัส SPxxxxxx** เมื่อสั่งซื้อผลิตภัณฑ์ในประเทศกลุ่มเอเชียแปซิฟิก (ยกเว้นประเทศจีน)
NOTE: For all Asia pacific regions (excluding China) add SP (SPxxxxxx**) in front of the part number when ordering.

Call Center: +(66) 2204 6222
e-mail: callcenterthailand@kohler.com

16351X-AK 98457X-AK
16355X 7389X 72446X

ชุดฝักบัวก้านแขึงระบบแคตทาลิสและก้านฝักบัว
ชุดฝักบัวก้านแขึงและก้านฝักบัว

ก่อนเริ่มการติดตั้ง

ข้อมูลในคู่มือนี้มาจากข้อมูลผลิตภัณฑ์ล่าสุดที่มีอยู่ในช่วงเวลากการ
จัดพิมพ์ บริษัทฯ ขอสงวนสิทธิ์ในการเปลี่ยนแปลงข้อมูลผลิตภัณฑ์
บรรจุภัณฑ์ที่มีอยู่โดยมีต้องแจ้งให้ทราบล่วงหน้า

คู่มือนี้มีข้อมูลสำคัญ โปรดมอบเอกสารให้กับเจ้าของผลิตภัณฑ์

ข้อสังเกต:

1. ปิดวาล์วน้ำทำความสะอาดท่อน้ำดี เพื่อขจัดเศษสิ่งสกปรกต่างๆ
2. แรงดันน้ำสูงสุดสำหรับหัวฝักบัวคือ 0.5 เมกะปาสคาล (5 บาร์)
หากมากกว่า 0.5 เมกะปาสคาล ต้องใช้ตัวลดแรงดันน้ำอุณหภูมิ
สูงสุดที่ 60°C โปรดเก็บ ฝักบัว, หัวฝักบัวและก้านฝักบัวให้ห่าง
จากเครื่องทำความร้อนซึ่งอาจทำให้ผลิตภัณฑ์เสียหายหรือผู้ใช้
ได้รับบาดเจ็บ

BEFORE YOU BEGIN

All information is based on the latest product
information available at the time of publication.
Kohler Co. reserves the right to make changes in
product characteristics, packaging, or availability at
any time without notice.

Please leave these instructions for the consumer. They
contain important information.

Notes:

1. Flush the water supply pipes thoroughly to remove
debris.
2. The highest working pressure for handspray &
shower head is 0.5MPa(5 bar). If it exceeds 0.5MPa
(5 bar), a pressure reducer is needed. The highest
water and environment temperature is 60°C. Please
keep handspray, shower head and the shower arm
away from heater, or it may become damaged and
cause injury to the user.

มาตรฐานผลิตภัณฑ์

ผลิตภัณฑ์ผลิตภายใต้มาตรฐานผลิตภัณฑ์อุตสาหกรรม (มอก.)

STANDARD APPLICABLE

Special model meets or exceeds the following at date
of manufacture: TIS

ระยะการติดตั้ง

ROUGH-IN DIMENSIONS

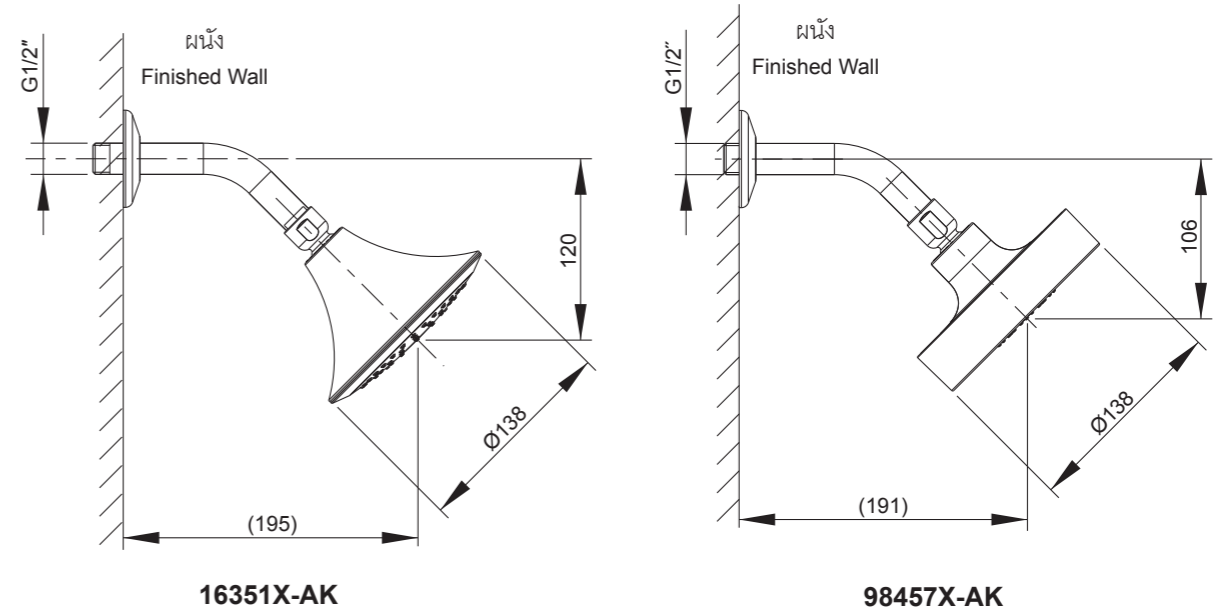

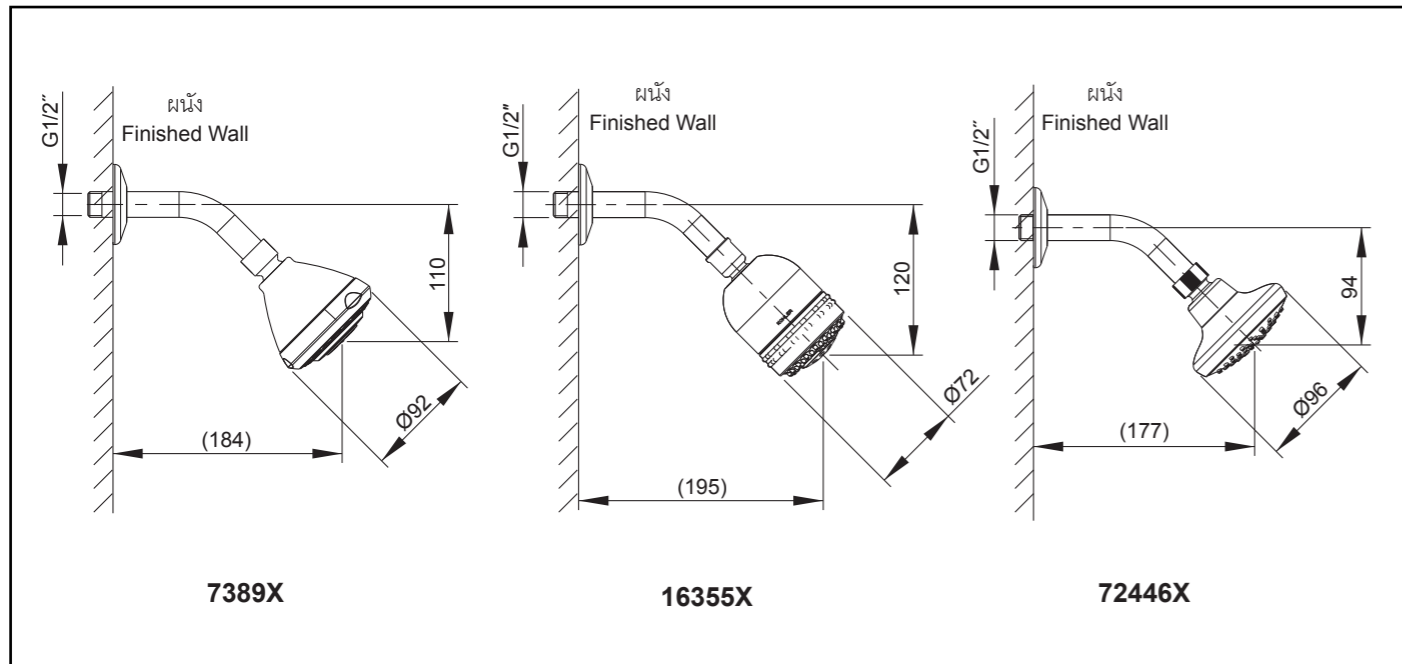

การติดตั้ง INSTALLATION

ถอดเกลียวหัวน้ำดีออกชั่วคราว
 ทาซิลิโคนรอบพื้นผิวด้านหลังฐานรอง(2)
 เลื่อนฐานรองเข้ากับก้านฝักบัว(3)
 ใช้เทปพันเกลียวพันรอบเกลียวก้านฝักบัว
 และประกอบก้านฝักบัวเข้ากับข้อต่อท่อฝักบัว(1)
 จากนั้นขันให้แน่นด้วยประแจแบบสายรัด
 กดฐานรองให้ชิดกับผนังและทำความสะอาด
 ซิลิโคนส่วนเกินออก
 เปิดวาล์วน้ำทิ้งไว้สักครู่เพื่อชะล้างขจัดเศษ
 สิ่งสกปรกออกจากก้านฝักบัวก่อนที่จะติดตั้ง
 หัวฝักบัว ใช้เทปพันเกลียว
 พันรอบปลายทางน้ำออกของก้านฝักบัว
 ขันหัวฝักบัว(4) ด้วยประแจแบบสายรัด

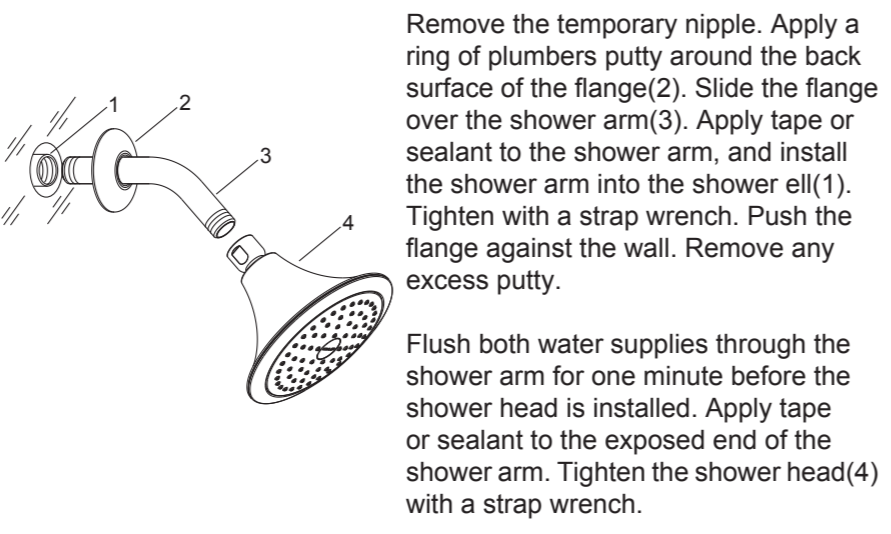

การดูแลรักษาและการทำความสะอาด CARE AND CLEANING

เพื่อการดูแลรักษาและทำความสะอาดผลิตภัณฑ์ของท่าน
 อย่างมีประสิทธิภาพ โปรดปฏิบัติตามคำแนะนำดังนี้

- ทดสอบน้ำยาทำความสะอาดกับพื้นผิวผลิตภัณฑ์ในบริเวณ
 ที่ไม่เป็นที่สังเกตเห็นก่อนใช้น้ำยาทำความสะอาด
- หลังจากใช้น้ำยาทำความสะอาด เช็ดทำความสะอาดและ
 ล้างน้ำออกทันที จากนั้นเช็ดให้แห้ง
- ห้ามใช้น้ำยาทำความสะอาดบนพื้นผิวผลิตภัณฑ์
- ใช้ฟองน้ำหรือผ้านุ่มทำความสะอาดพื้นผิวผลิตภัณฑ์ ห้ามใช้
 วัสดุหยาบ เช่น แปรงหรือแผ่นขัด
- ข้อมแนะนำในการดูแลพื้นผิวผลิตภัณฑ์คือ ล้างน้ำสะอาดให้ทั่ว
 และเช็ดคราบน้ำบนพื้นผิวผลิตภัณฑ์หลังจากการใช้งานทุกครั้ง

For best results, keep the following in mind when caring
 for your product:

- Always test your cleaning solution on an
 inconspicuous area before applying to the entire
 surface.
- Wipe surfaces clean and rinse completely with
 water immediately after applying cleaner. Rinse and
 dry any overspray that lands on nearby surfaces.
- Do not allow cleaners to soak on surfaces.
- Use a soft, dampened sponge or cloth. Never use
 an abrasive material such as a brush or scouring
 pad to clean surfaces.
- The ideal cleaning technique is to rinse thoroughly
 and blot dry any water from the surface after each
 use.

การรับประกันสินค้า LIMITED WARRANTY

บริษัทโคห์เลอร์ (ประเทศไทย) จำกัด (มหาชน) รับประกันสินค้าเฉพาะสินค้า
 ที่ซื้อจากร้านค้าผู้แทนจำหน่ายภายในประเทศไทยเท่านั้น การรับประกันสินค้า
 ตามสภาพการใช้งานตามปกติ หากมีตำหนิ ช้ำ รูด ใช้งานไม่ได้ในระยะเวลาประกัน
 บริษัทฯจะดำเนินการซ่อมหรือเห็นสมควรเปลี่ยนแปลงสินค้าในรุ่นที่
 เทียบเท่าโดยไม่มีมูลค่าของตัวสินค้า ทั้งนี้บริษัทฯจะรับผิดชอบเฉพาะตัวสินค้า
 เท่านั้น ไม่ครอบคลุมถึงการติดตั้ง รื้อถอน รวมถึงความเสียหายหรือค่าใช้จ่าย
 ใดๆที่เกิดจากตัวสินค้า ความเสียหายจากการเคลื่อนย้าย ขนส่ง รอยขีดข่วน
 ที่เกิดจากการติดตั้ง หรือเกิดจากการกระทำของลูกค้ การฝูก้อนเนื่องจาก
 สารเคมี การใช้งาน และการบำรุงรักษาที่ผิดวิธี การรับประกันจะครอบคลุม
 เฉพาะสินค้าที่ซื้อและติดตั้งภายในประเทศไทยเท่านั้น
 ระยะเวลาการรับประกันสินค้าภายใต้เงื่อนไขการรับประกันสินค้า:

- เซรามิควาล์ว (เฉพาะการรั่วซึมจากปากก๊อก)
 - ตลอดอายุการใช้งาน* สำหรับบ้านพักอาศัย
 - และ 5 ปี สำหรับสถานที่สาธารณะ
- ตัวก๊อก อายุการรับประกันสินค้า 5 ปี
- อุปกรณ์ประกอบอ่างล้างหน้า อายุการรับประกันสินค้า 5 ปี
- ก๊อกอัตโนมัติ อายุการรับประกันสินค้า 1 ปี
- สายฉีดชำระ อายุการรับประกันสินค้า 5 ปี (เฉพาะรุ่น)
 (เฉพาะการรั่วซึมจากหัวฉีดชำระ)
- ฝักบัว อายุการรับประกันสินค้า 5 ปี
- อุปกรณ์ประกอบห้องน้ำ อายุการรับประกันสินค้า 5 ปี

ความเสียหายที่เกิดจากการใช้สินค้าไม่ถูกวิธี การฝ่าฝืนคำแนะนำเรื่องการใช้งาน
 ความประมาท อุบัติเหตุ หรือความเสียหายที่เกิดจากสาธารณภัย หรือ
 ภัยธรรมชาติ เช่น ไฟไหม้ น้ำท่วม แผ่นดินไหว ความเสียหายดังกล่าวนี้อยู่น
 นอกเหนือการรับประกันตามเงื่อนไขทั้งสิน ลูกค้าจะต้องเป็นผู้รับผิดชอบ
 ค่าอะไหล่ และค่าบริการในการซ่อมแซมเอง

บริษัทฯจะไม่รับผิดชอบต่อความเสียหายอันเกิดจากการติดตั้งผิดวิธี การรื้อถอน
 รวมถึงความเสียหายหรือค่าใช้จ่ายใดๆที่เกิดขึ้นจากตัวสินค้า จากความเสียหาย
 จากการเคลื่อนย้าย รอยขีดข่วนจากการกระทำของลูกค้ การบำรุงรักษาที่
 ผิดวิธี ปัญหากจากการใช้สารเคมี ความร้อนและสารละลายต่างๆ

เพื่อให้สินค้ามีประสิทธิภาพและคุณภาพในการใช้งานได้อย่างสม่ำเสมอ
 และมีอายุการใช้งานที่ยาวนาน โดยไม่ก่อให้เกิดความเสียหาย ลูกค้ควร
 เลือกใช้อะไหล่ วัสดุ และ/หรือการบริการจากบริษัทหรือตัวแทนจำหน่ายเท่านั้น

***การรับประกันก๊อกตลอดอายุการใช้งาน**
 บริษัทโคห์เลอร์รับประกันก๊อกน้ำของบริษัทที่ผลิตตั้งแต่วันที่ 1 มกราคม 2540
 เป็นต้นไป โดยจะรับประกันการรั่วซึมและน้ำหยดจากปากก๊อก โดยจะรับประกัน
 ตลอดระยะเวลาที่ผู้ซื้อครอบครองที่พักอาศัยนั้น โดยการรับประกันจะสิ้นสุด
 เมื่อเปลี่ยนผู้ถือครองที่พักอาศัยนั้นหรือผู้ซื้อสินอายุ ถ้าก๊อกน้ำมีการรั่วซึมหรือ
 น้ำหยดจากการใช้งานปกติ บริษัทโคห์เลอร์จะส่งเซรามิควาล์วตัวใหม่เพื่อ
 ทดแทนตัวที่ชำรุดโดยไม่มีค่าใช้จ่ายใดๆ

บริษัทรับประกันก๊อกน้ำและอุปกรณ์ประกอบอื่นๆครอบคลุมเฉพาะตัวสินค้า
 ที่พบปัญหาข้อบกพร่องจากการผลิตเท่านั้น บริษัทฯจะดำเนินการซ่อมแซม
 หรือเปลี่ยนสินค้านั้นๆ หรือเทียบเท่าให้ตามที่เห็นสมควร โดยไม่มีมูลค่าอะไหล่
 หรือตัวสินค้า แต่ทั้งนี้ไม่ครอบคลุมค่าใช้จ่ายในการซ่อมแซม ค่าติดตั้ง หรือ
 ความเสียหายใดๆ อันเกิดจากการการขนส่ง การติดตั้ง รื้อถอน การดัดแปลง
 แกไขอุปกรณ์ ของตัวสินค้า รวมถึงการใช้งาน และการทำความสะอาดที่ผิดวิธี
 หรือสิ่งอุดตันต่างๆอันเป็นสาเหตุทำให้สินค้าบกพร่อง บริษัทฯจะพิจารณา
 การขอรับประกันจากเอกสารอ้างอิง อาทิเช่น ใบเสร็จรับเงิน ใบส่งของ หรือ
 หลักฐานอื่นๆโดยนับจากวันที่ซื้อสินค้าเป็นสำคัญ บริษัทฯขอสงวนสิทธิ์ในการ
 รับประกันสินค้าหากไม่มีเอกสารอ้างอิงดังกล่าว

ข้อควรระวัง สินค้าต้องไม่เคยผ่านการทำความสะอาดด้วยสารทำความสะอาด
 ที่มีส่วนผสมของ แอมโมเนีย กรด แอลกอฮอล์ สารฟอกผ้าขาว สารทำลาย
 แวกซ์ หรือ สารประกอบอื่นๆ ที่ไม่เหมาะแก่การทำทำความสะอาดผิวโครเมียม

โปรดติดต่อขอรับประกันสินค้าจากร้านค้า ผู้แทนจำหน่ายที่สั่งซื้อโดยตรง หรือ
 ติดต่อฝ่ายลูกค้าสัมพันธ์ พร้อมเอกสารการซื้อสินค้าได้ตลอดเวลาทำการได้ที่

ฝ่ายลูกค้าสัมพันธ์
 บริษัทโคห์เลอร์ (ประเทศไทย) จำกัด (มหาชน)
 ชั้น 16 อาคารจัสมิน ซิตี้ เลขที่ 2 ซอยสุขุมวิท 23 ถ.สุขุมวิท
 แขวงคลองเตยเหนือ เขตวัฒนา กรุงเทพฯ 10110
 โทร. 0-2204-6222 โทรสาร. 0-2204-6224
 อีเมล: callcenterthailand@kohler.com
 ลิขสิทธิ์ ©2560 บริษัทโคห์เลอร์ (ประเทศไทย) จำกัด (มหาชน)

Kohler (Thailand) Public Company Limited warrants to the original
 products, which are purchased from authorized distributors and dealers
 within Kingdom of Thailand only, to be free of defects in material and
 workmanship.

Within the below mentioned periods from the date of purchase, Kohler
 (Thailand) Public Company Limited will at its election, repair, replace
 or make appropriate adjustment where company's inspection disclose
 any such defect occurring in normal usage and maintenance but is not
 responsible for labor charges, removal charges, installation, or other
 incidental or consequential costs. In no event shall the liability of Kohler
 (Thailand) Public Company Limited exceed the purchase price of the
 product. This warranty applies only to Kohler Faucets installed in
 Thailand.

- Ceramic Valve (leak/drip)
 - Lifetime Limited Warranty* for residential use
 - and Five (5) Years for commercial use
- Finish Five (5) Years
- Fitting Five (5) Years
- Automatic faucet One (1) Year
- Hygiene spray (leak/drip
 from hygiene spray body) Five (5) Years for selected models
 only
- Shower Five (5) Years
- Bathroom Accessories Five (5) Years

This limited warranty DOES NOT COVER the defect or damage caused
 by accident, natural disasters such as fire, flood, or earthquake, misuse
 or abuse of products. Improper care and cleaning will avoid the warranty.
 Consumers are responsible for the cost of service parts and service
 fee for such cases.

To ensure continuous product quality and performance, as well as
 product durability and lifetime, without any damage to the product,
 consumers should purchase and use only genuine service parts and
 after-sales services from Kohler (Thailand) Public Company Limited
 or company's authorized service centers, distributors, or dealers only.

***KOHLER® Faucet Lifetime Limited Warranty**
 Kohler (Thailand) warrants its faucets manufactured after January 1,
 1997, to be leak and drip free during normal residential use for as long as
 the original consumer purchaser owns his or her home. If the faucet
 should leak or drip during normal use, Kohler (Thailand) will, free of
 charge; replace the new cartridge necessary to put the faucet in good
 working condition.

Kohler (Thailand) also warrants all other aspects of the faucet or
 accessories ("Faucet")**to be free of defects in material and workman-
 ship during normal residential use for as long as the original consumer
 purchaser owns his or her home. If a defect is found in normal residential
 use, Kohler (Thailand) will, at its election, repair, provide a replacement
 part or product, or make appropriate adjustment. Damage to a product
 caused by accident, misuse, or abuse is not covered by this warranty.
 Improper care and cleaning will also void the warranty.

Proof of purchase (original sales receipt) must be provided to Kohler
 (Thailand) with all warranty claims. Kohler (Thailand) is not responsible
 for labor charges, installation, or other incidental or consequential costs.
 In no event shall the liability of Kohler (Thailand) exceed the purchase
 price of the Faucet.

Important: Never use cleaners containing abrasive cleansers, ammo-
 nia, bleach, acids, waxes, alcohol, solvents or other products not
 recommended for chrome. This will void the warranty.

To obtain warranty service, please contact your dealers or contact the
 KOHLER (Thailand) Call Center, together with proof of purchase at;

Call Center
 KOHLER (Thailand) Public Company Limited
 16th Floor, Jasmine City Building
 2 Soi Sukhumvit 23, Sukhumvit Road,
 Wattana, Bangkok 10110
 Tel: 02204-6222 Fax: 0-2204-6224
 Email: callcenterthailand@kohler.com

COPYRIGHT ©2012 BY KOHLER (THAILAND) PUBLIC COMPANY
 LIMITED.