

BEFORE YOU BEGIN

ก่อนการติดตั้ง

- Before you install your shower door, please read these instructions carefully to familiarize yourself with the required tools, materials, and installation sequences. Follow the sections that pertain to your particular installation. This will help you avoid costly mistakes. In addition to proper installation, read all operating and safety instructions.
- All information is based on the latest product information available at the time of publication. Kohler Ltd. reserves the right to make changes in product characteristics, instructions, illustrations, packaging, or availability at any time without notice.
- These instructions contain important care and cleaning information—**please leave these instructions for the consumer.**
- Make sure that the bath and the finished wall material are completely and correctly installed prior to installing your shower door. Prepare waterproof layer to wall and floor of the showering area. It is not allowed for any presence of electric switches and sockets. Make sure the floor drain runs smoothly.
- Before starting the door installation, lay out and identify all the parts. Use the exploded view illustrated on page 2 for reference.



CAUTION: Risk of injury or product damage. Tempered glass cannot be cut, drilled or knocked by hard object. Make sure corner area of the glass refraining from knocking so as to cause personal injury due to broken glass.

IMPORTANT: Please check the door open direction before install the product.

IMPORTANT: Please install dividers and receptors install shower door.

IMPORTANT: The shower door requires a flat vertical finished wall. The squareness of the wall is recommended no more than 3 mm/m. KOHLER Company won't take responsibility of the installation quality.

- โปรดอ่านคู่มือก่อนการติดตั้งตู้อาบน้ำอย่างละเอียดเพื่อศึกษาเครื่องมือ, วัสดุ และขั้นตอนในการติดตั้งให้ปฏิบัติตามขั้นตอนการติดตั้งอย่างเคร่งครัดเพื่อหลีกเลี่ยงความเสี่ยงภัยที่เกิดขึ้นจากการติดตั้ง อีกทั้งเพื่อความเหมาะสมในการติดตั้ง โปรดอ่านคำแนะนำและข้อสำคัญเกี่ยวกับความปลอดภัย
- ข้อมูลในคู่มือนี้มาจากข้อมูลผลิตภัณฑ์ล่าสุดที่มีอยู่ในช่วงเวลาก่อนการจัดพิมพ์ บริษัทขอสงวนสิทธิ์ในการเปลี่ยนแปลงข้อมูลผลิตภัณฑ์, การติดตั้ง, ภาพประกอบหรือบรรจุภัณฑ์ที่มีอยู่โดยมิต้องแจ้งให้ทราบล่วงหน้า
- คู่มือนี้มีข้อมูลการดูแลรักษาและการทำความสะอาด **โปรดมอบเอกสารให้กับเจ้าของผลิตภัณฑ์**
- ให้แน่ใจว่า ติดตั้งอ่างอาบน้ำและปูพื้นกระเบื้องเข้ากับผนังก่อนทำการติดตั้งตู้อาบน้ำ เตรียมระดับน้ำเพื่อตรวจสอบผนังและพื้นบริเวณที่ติดตั้งตู้อาบน้ำให้ได้ระดับ ห้ามติดตั้งสวิตช์และปลั๊กไฟฟ้าในพื้นที่ ให้แน่ใจว่ารูท่อระบายน้ำทำงานตามปกติ
- ก่อนทำการติดตั้งตู้อาบน้ำ ให้ตรวจสอบระยะการติดตั้ง, อุปกรณ์และอะไหล่ โดยอ้างอิงจากภาพประกอบในหน้า 2



ข้อควรระวัง การติดตั้งมีความเสี่ยงอาจทำให้ได้รับบาดเจ็บหรือผลิตภัณฑ์เสียหาย กระจกเทมเปอร์ไม่สามารถตัด, เจาะหรือถูกกระแทกโดยวัตถุแข็ง หลีกเลี่ยงการกระแทกบริเวณด้านมุมของกระจกซึ่งอาจทำให้กระจกแตกและได้รับบาดเจ็บจากเศษกระจก

ข้อสำคัญ: โปรดตรวจสอบทิศทางการเปิดประตูก่อนการติดตั้งผลิตภัณฑ์

ข้อสำคัญ: โปรดติดตั้งธรณีประตูหรือถาดรองอาบน้ำก่อนการติดตั้งตู้อาบน้ำ

ข้อสำคัญ: การติดตั้งตู้อาบน้ำจำเป็นต้องใช้ผนังเรียบ, ตั้งฉากและได้ระดับไม่เกิน 3 มม./เมตร ถ้าไม่เป็นไปตามที่กำหนด ทางบริษัทขอไม่รับรองผลจากการติดตั้ง

BEFORE YOU BEGIN

ก่อนการติดตั้ง

Unit: mm

หน่วย: มม.

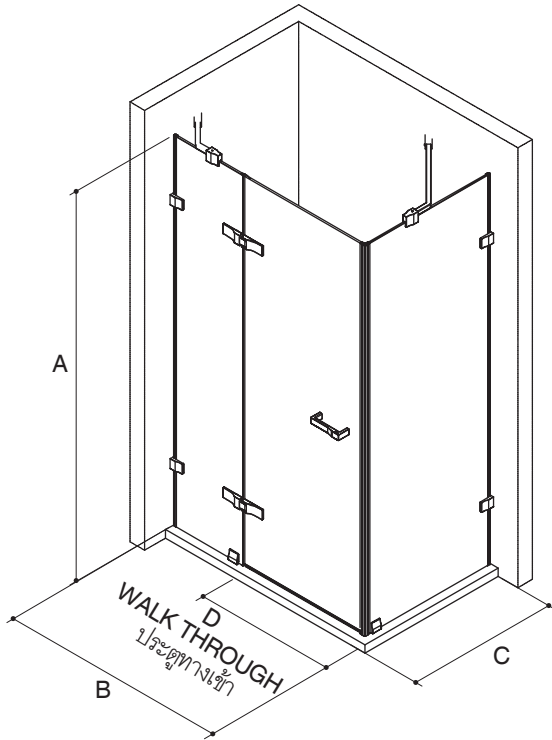

Model รุ่น	A	B	C	D (Walk Through) (ประตูทางเข้า)
K-36950X	1900	1100	1000	643
K-36950T	1850-2000	900-1200	700-1200	470-670

PARTS IDENTIFICATION

อุปกรณ์และอะไหล่

IMPORTANT

Before installation check that all components are correctly supplied.

If any parts are missing please contact call center 0 2204 6222.

ข้อสำคัญ

ตรวจสอบวัสดุและอุปกรณ์ ก่อนทำการติดตั้ง

ถ้าหากชิ้นส่วนอุปกรณ์ประกอบไม่ครบ โปรดติดต่อฝ่ายลูกค้าสัมพันธ์ 0 2204 6222

K-36950X

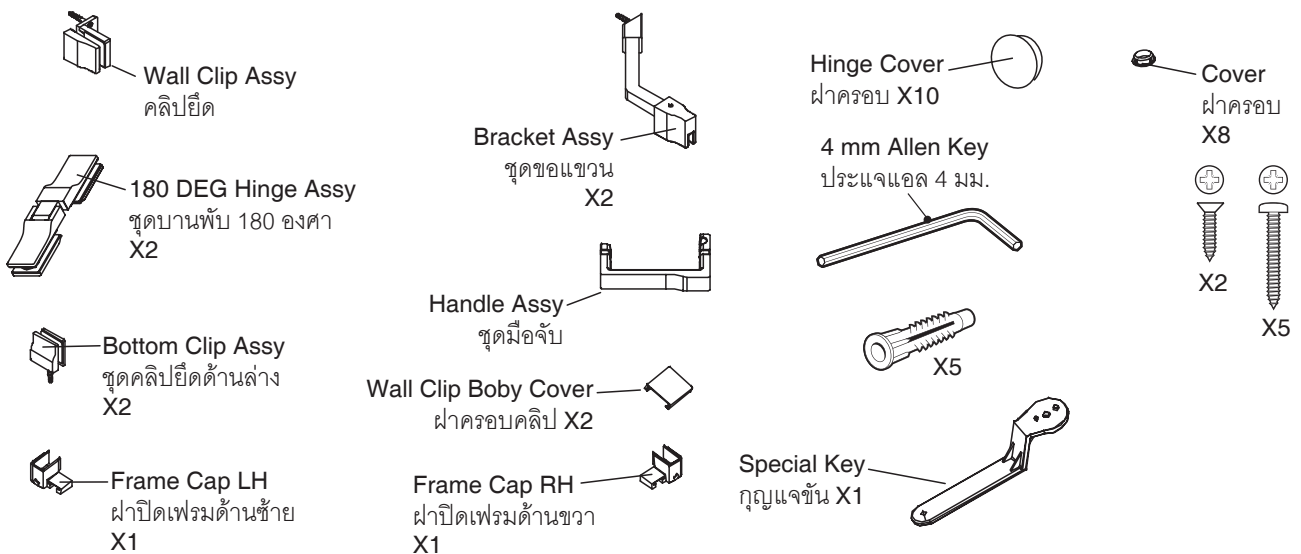

Fix the gasket to the glass.
ประกอบขอบยางเข้ากับบานกระจก

Note: For the glass with the pattern.
The pattern side should be toward the outside of the shower.

ข้อสังเกต: สำหรับกระจกแบบมีลาย ต้องติดตั้งโดยการหันกระจกด้านที่มีลายอยู่ด้านนอก

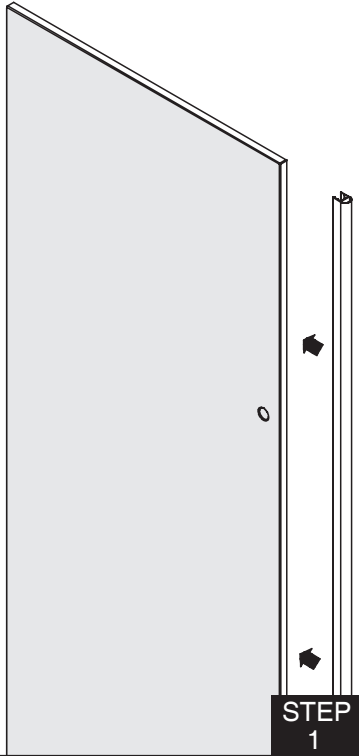

STEP 1

Affix the wall clip to the glass, screws not locked.
ประกอบคลิปยึดเข้ากับบานกระจกโดยไม่ต้องขันสกรูให้แน่น

Note: Please insert the glass in the correct direction.

ข้อสังเกต: ติดกระจกให้ถูกตำแหน่ง

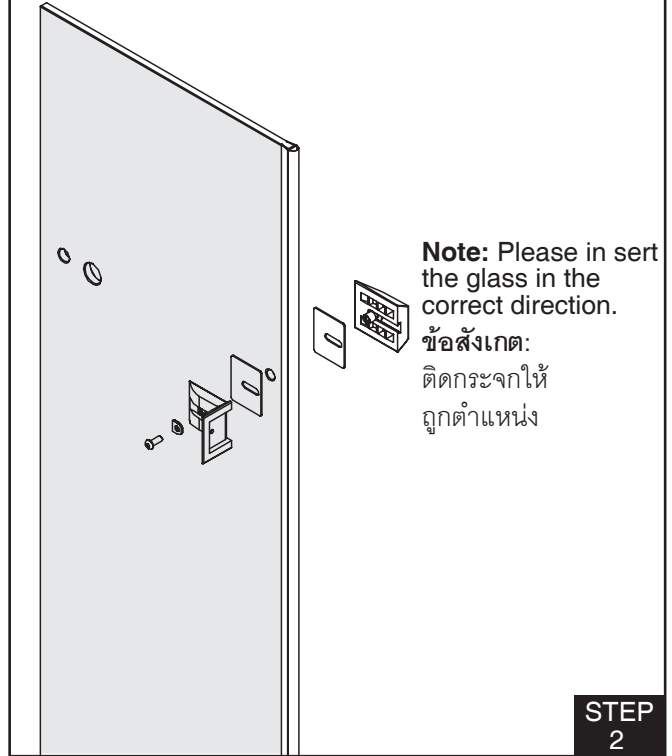

STEP 2

Place the glass on the divider in the position as shown. Fix the wall clip and the floor clip.
วางบานกระจกลงบนธรณีประตูตามตำแหน่งบนภาพแสดง จากนั้นยึดคลิปเข้ากับกำแพงและพื้น

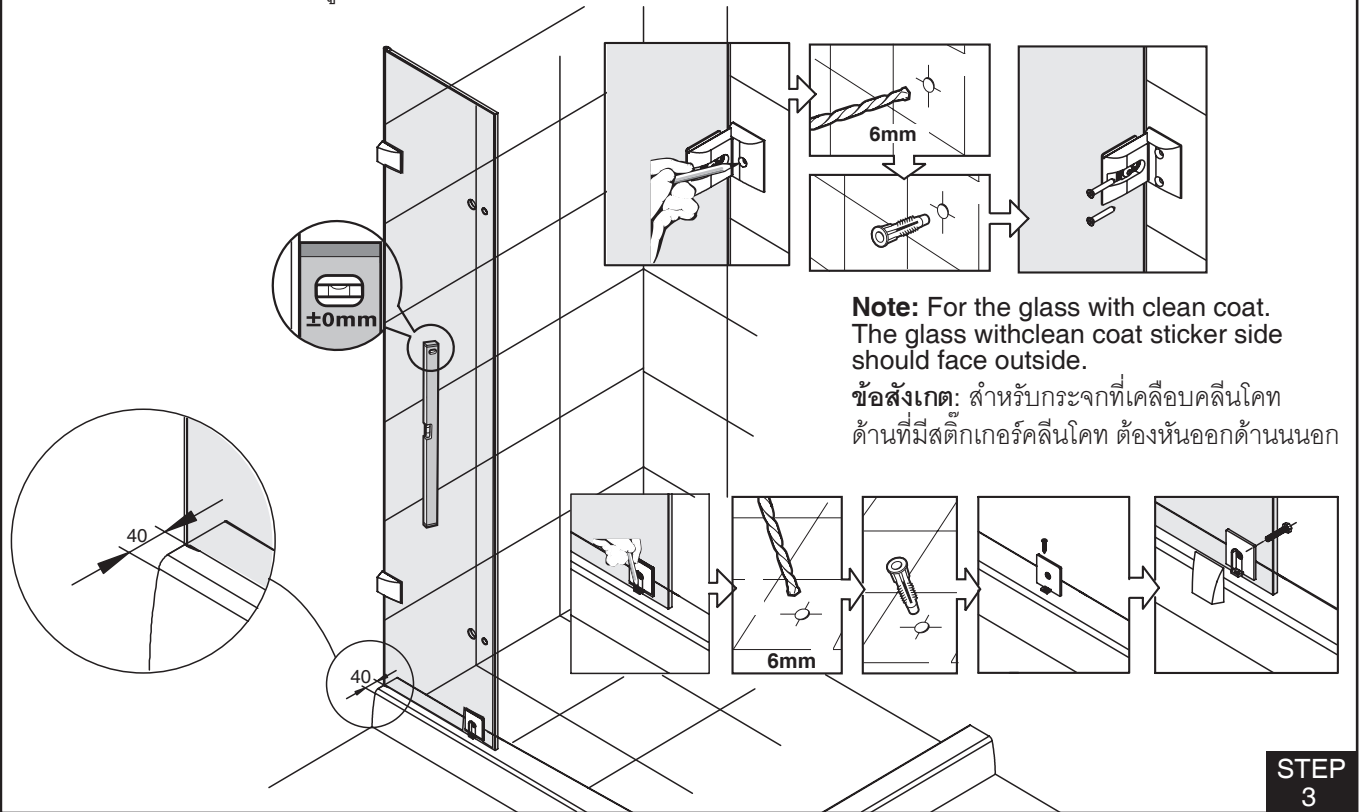

Note: For the glass with clean coat. The glass with clean coat sticker side should face outside.

ข้อสังเกต: สำหรับกระจกที่เคลือบคีนโคท ด้านที่มีสติ๊กเกอร์คีนโคท ต้องหันออกด้านนอก

STEP 3

Align the glass to level, and lock the wall clip and the floor clip.

ใช้ระดับนำตรวจสอบบานกระจก จากนั้นล็อกคิลิปยึดกำแพง และคิลิปยึดพื้นให้แน่น

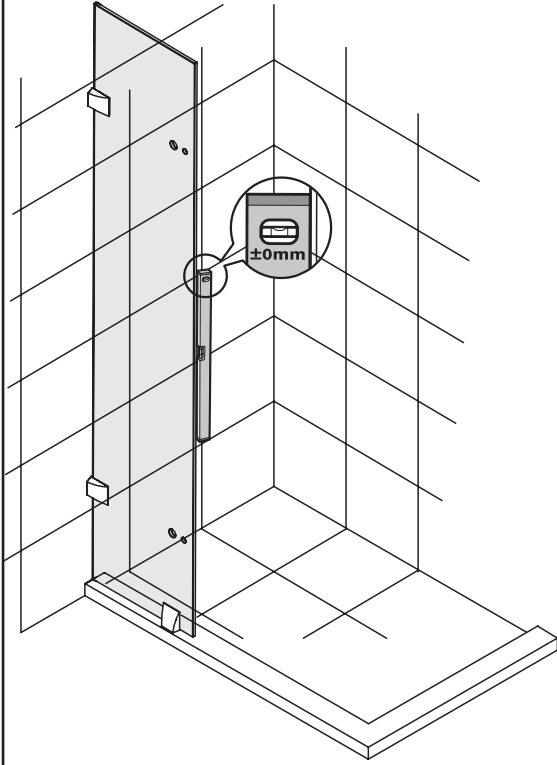

STEP 4

Complete the glass installation of the other side following the same steps

ติดตั้งบานกระจกอีกด้านตามขั้นตอนการติดตั้ง บานกระจกแบบเดิม

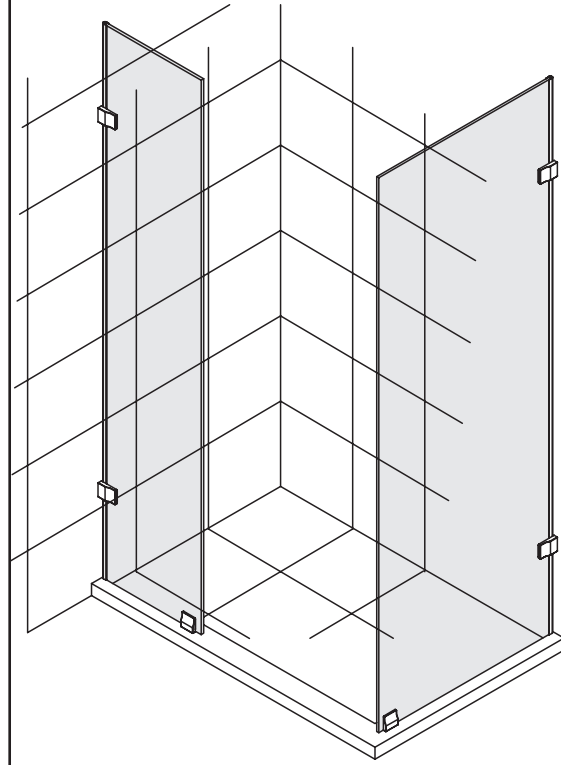

STEP 5

Affix the hinge to the hole on top of the glass, screws not locked.

ติดบานพับเข้ากับรูด้านบนของบานกระจก ยังไม่ต้องขันสกรูให้แน่น



CAUTION: Be aware of the direction of the hinge: For the upper part the side with the cam should be fixed to the glass

ข้อควรระวัง: ตรวจสอบทิศทาง การติดบานพับอย่างระมัดระวัง สำหรับบานพับด้านบน ด้านที่มี เกลียวต้องติดเข้ากับบานกระจก

STEP 6

Align the cam with tools to up the hinge to level, then lock the screws.

ปรับระดับของบานพับด้วยการใช้กุกญแจขันเกลียว จากนั้นขันสกรูให้แน่น

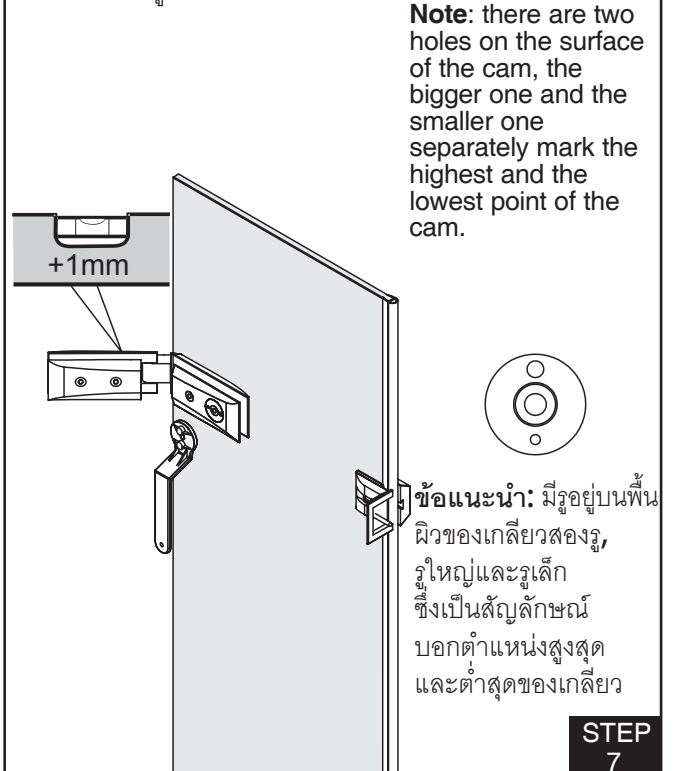

Note: there are two holes on the surface of the cam, the bigger one and the smaller one separately mark the highest and the lowest point of the cam.

ข้อแนะนำ: มีรูอยู่บนพื้นผิวของเกลียวสองรู, รูใหญ่และรูเล็ก ซึ่งเป็นสัญลักษณ์บอกตำแหน่งสูงสุดและต่ำสุดของเกลียว

STEP 7

Affix the hinge to the hole on bottom of the glass, screws not locked.

ติดบานพับเข้ากับรูด้านล่างของบานกระจก ยังไม่ต้องขันสกรูให้แน่น



CAUTION: Be aware of the direction of the hinge: For the bottom part the two small holes side should be fixed to the glass.

ข้อควรระวัง: ตรวจสอบทิศทางการติดบานพับอย่างระมัดระวัง สำหรับบานพับด้านล่างด้านที่มีรูเล็กสองรูต้องประกอบเข้ากับบานกระจก

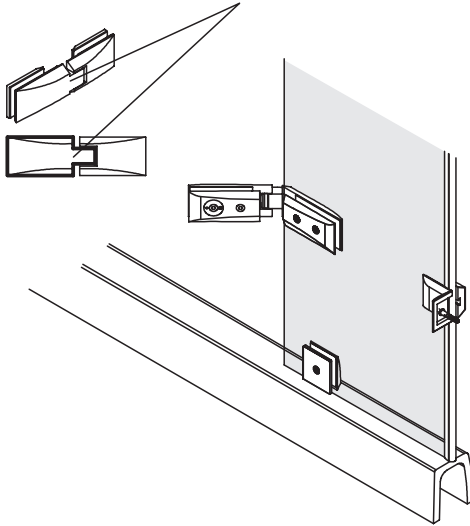

STEP 8

Take down the hinge plate from body hinge.

ถอดแผ่นบานพับออกจากบานพับ

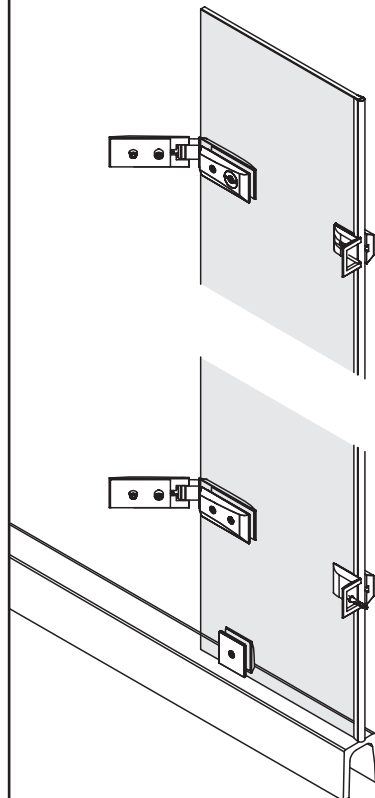

STEP 9

Aim the door glass at the hole location and affix it to the hinge, and install the hinge platen, screws not locked.

วางบานประตูให้ตรงกับตำแหน่งรูแขวน จากนั้นประกอบเข้ากับบานพับและแผ่นบานพับ ยังไม่ต้องขันสกรูให้แน่น

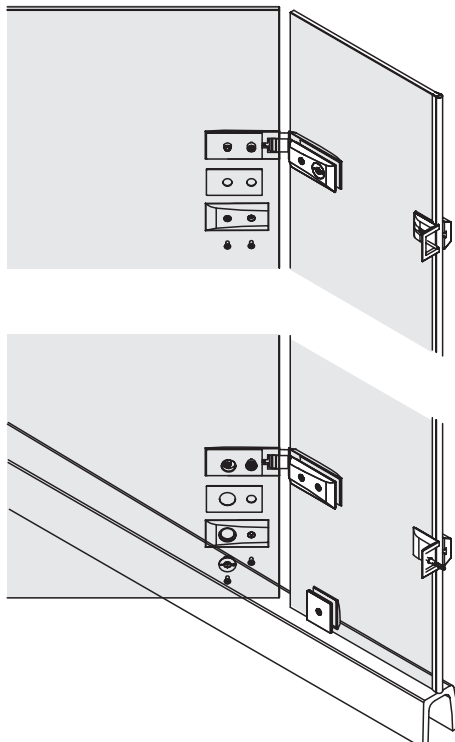

STEP 10

Align the cam with tools to level the glass, then lock the screws.

ปรับระดับของบานพับด้วยการใช้ก๊วยแจ้นเกลียว จากนั้นขันสกรูให้แน่น

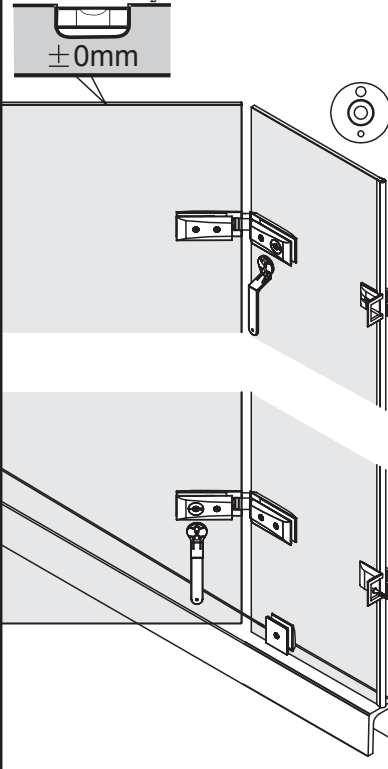

Note: there are two holes on the surface of the cam, the bigger one and the smaller one separately mark the highest and the lowest point of the cam.

ข้อสังเกต: มีรูอยู่บนพื้นผิวของเกลียวสองรู, รูใหญ่และรูเล็ก ซึ่งเป็นสัญลักษณ์บอกตำแหน่งสูงสุดและต่ำสุดของเกลียว

STEP 11

Fix the handle.

ประกอบมือจับเข้ากับประตู

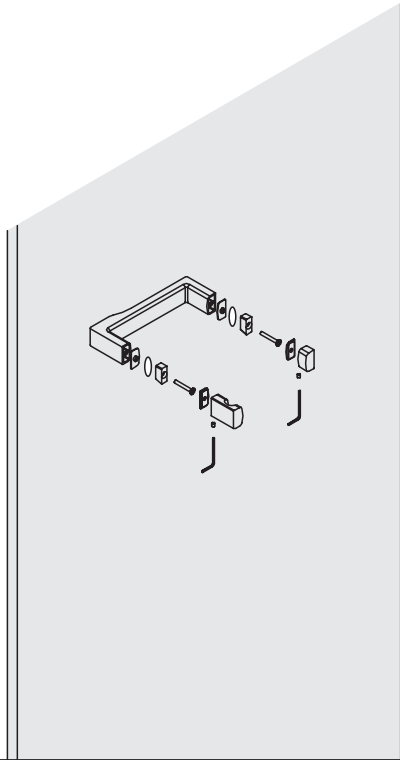

STEP 12

Fix the bottom gasket.

ประกอบยางรอง



Skip this step if the door opens outward.

ข้ามขั้นตอนนี้ถ้าประตูเป็นแบบเปิดออก

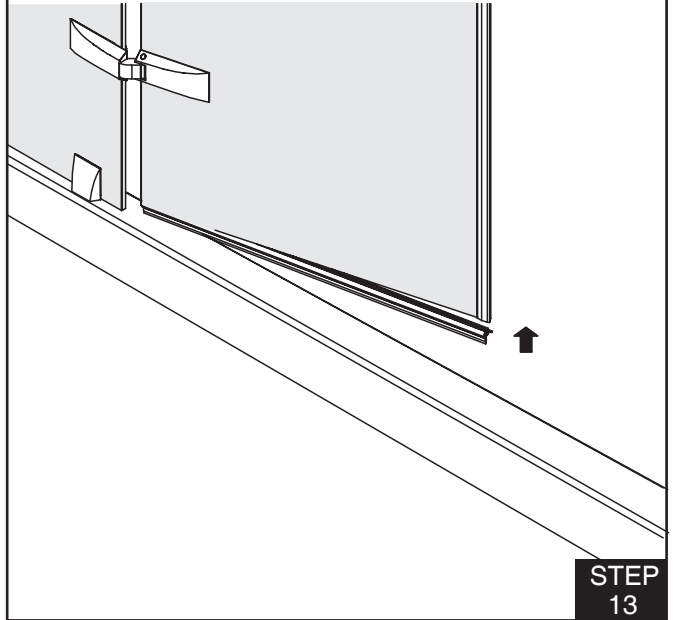

STEP 13

Insert the bottom gasket to the frame channel.

สวมยางรองเข้ากับขอบบานประตูด้านล่าง



Skip this step if the door opens inward.

ข้ามขั้นตอนนี้ถ้าประตูเป็นแบบเปิดเข้า

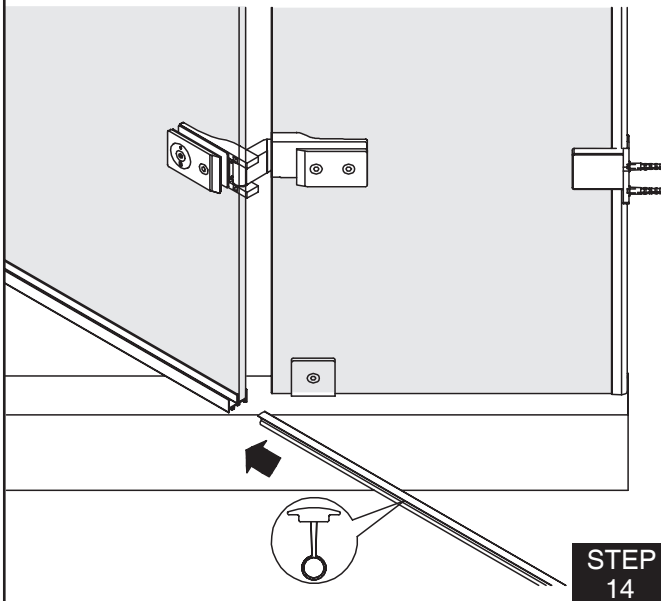

STEP 14

Fix the magnetic stripe and the gasket.

ประกอบแผ่นแม่เหล็กและยางรอง



Be aware of the direction of the magnetic stripe and the gasket.

ตรวจสอบตำแหน่งติดตั้งของแผ่นแม่เหล็กและยางรองอย่างระมัดระวัง

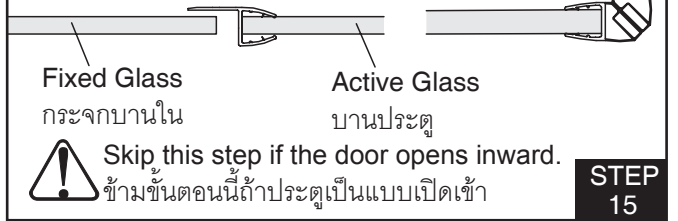

Skip this step if the door opens inward.

ข้ามขั้นตอนนี้ถ้าประตูเป็นแบบเปิดเข้า

STEP 15

Fix the magnetic stripe and the gasket.

ประกอบแผ่นแม่เหล็กและยางรอง



Be aware of the direction of the magnetic stripe and the gasket.

ตรวจสอบตำแหน่งติดตั้งของแผ่นแม่เหล็กและยางรองอย่างระมัดระวัง

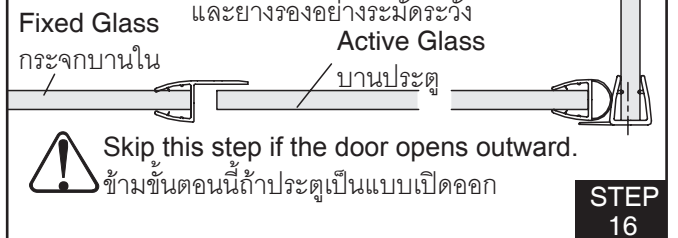

Skip this step if the door opens outward.

ข้ามขั้นตอนนี้ถ้าประตูเป็นแบบเปิดออก

STEP 16

If the door opens unwell, please loosen the wall clip and the floor clip slightly, adjust the glass until the door closed completely, then lock the screws.

ถ้าหากเปิดประตูแล้วติดขัด ให้คลายสกรูของค้ำยึดผนังและพื้น จากนั้นค่อยๆปรับจนกระทั่งประตูปิดสนิท จากชั้นสกรูให้แน่น

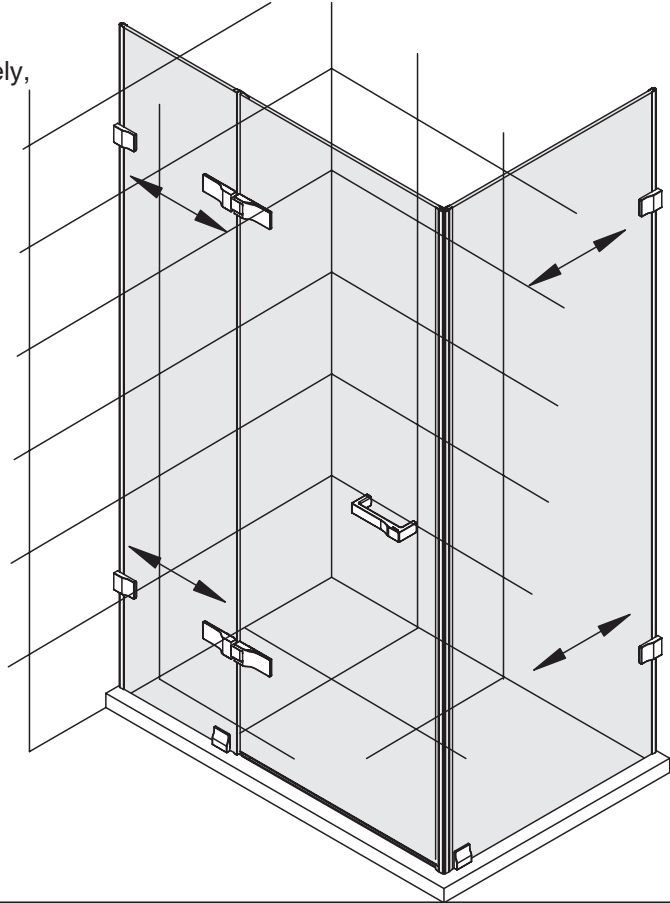

STEP 17

Fix the tierod.

ประกอบก้านแขวน

±0mm

±0mm

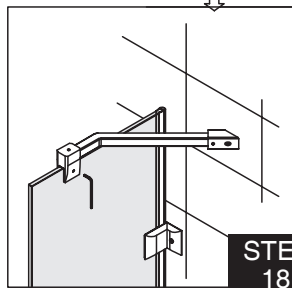
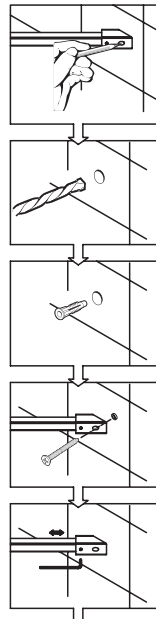
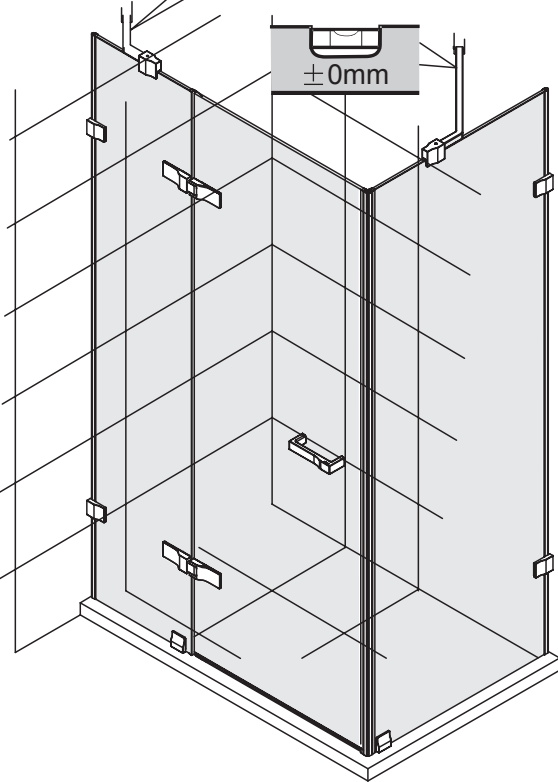

STEP 18

Fix the cover caps to the wall clips.

ประกอบฝาครอบเข้ากับค้ำยึด

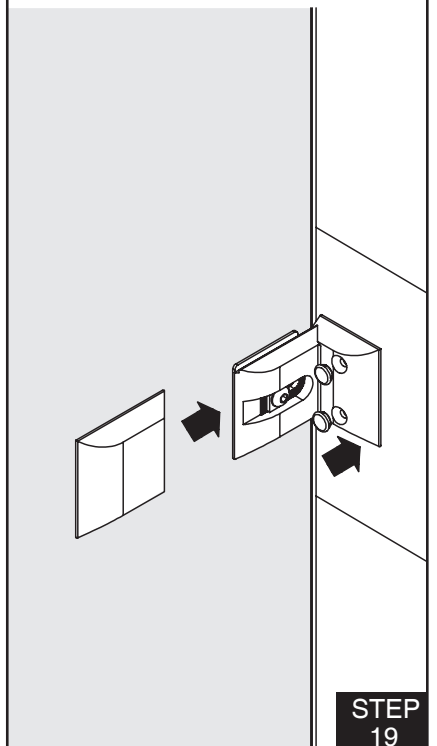

STEP 19

Fix the cover caps to the hinges.

ประกอบฝาครอบสกรูเข้ากับบานพับ

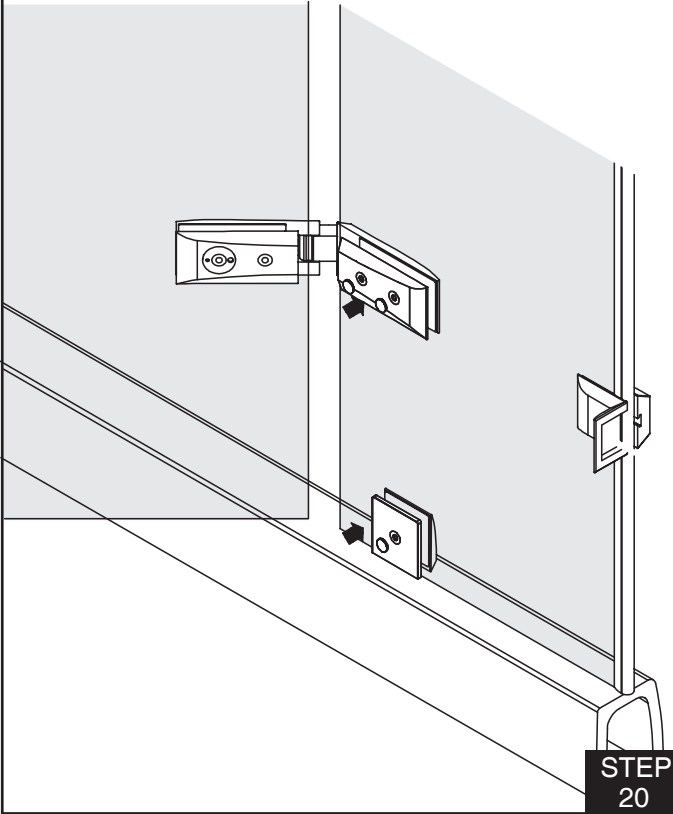

Fix the cover caps to the frame channels.

ประกอบฝาครอบเข้ากับบานกระจก



Skip this step if the door opens inward.

ข้ามขั้นตอนนี้ถ้าประตูเป็นแบบเปิดเข้า

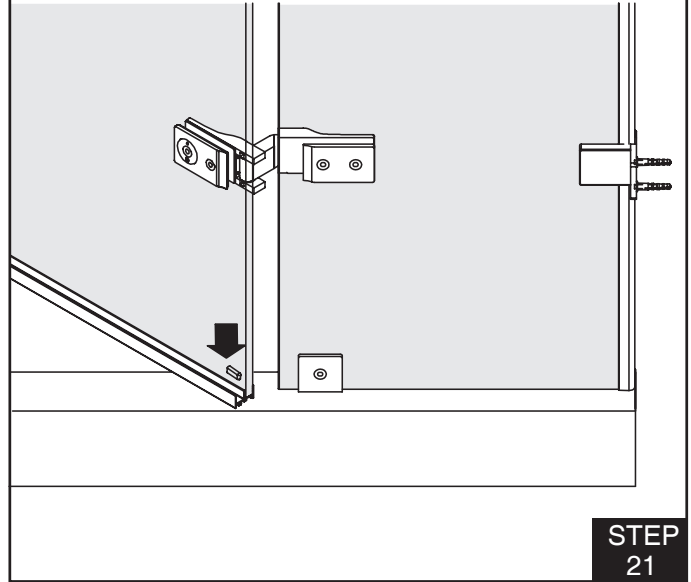

Apply the sealant at inside and outside of the bottom of the glass.

ทาซิลิโคนด้านใต้ของตู้อาบน้ำ ทั้งด้านในและด้านนอก

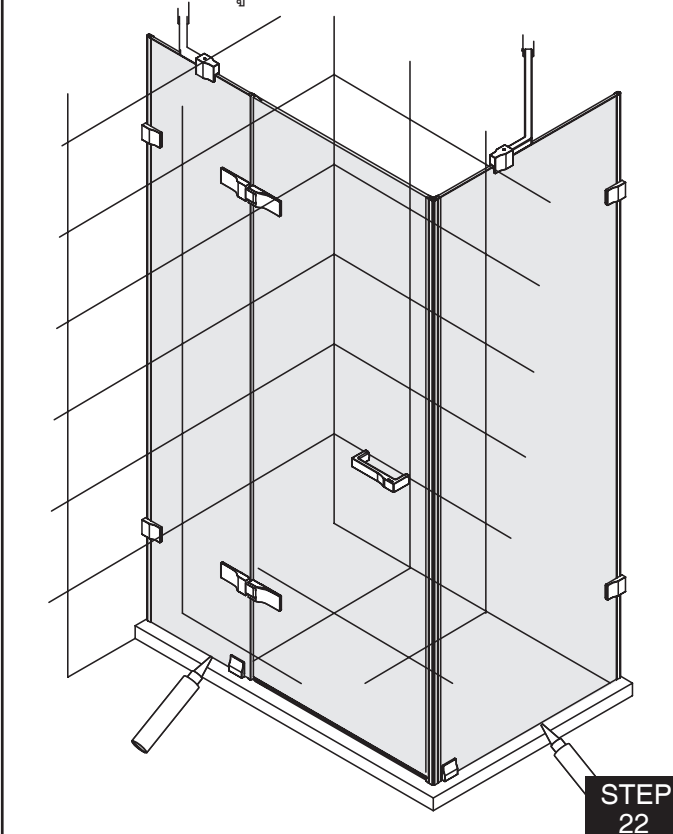

Do not use the enclosure for at least 24 hours.

ห้ามใช้ฉากกั้นอาบน้ำอย่างน้อย 24 ชม. หลังจากการติดตั้ง



CARE AND CLEANING

For best results, keep following in mind when caring for your product.

Water conditions in various parts of the country will determine any extra cleaning attention you may have to give to your new shower enclosure. A simple routine of daily care will keep your shower enclosure looking like new

Never use an abrasive material such as a brush or scouring pad to clean surfaces. Harsh material will damage the metal or glass finish on your shower enclosure.

An occasional wiping down with a mild detergent diluted in water is all that needed to keep the panels and anodized aluminum parts looking new.

Replace seals, when they show signs of wear, yellowing or not watertight. Refer to the Kohler Service Parts page.

การดูแลรักษาและทำความสะอาด

เพื่อให้ได้ประสิทธิภาพสูงสุด ในการดูแลรักษาและทำความสะอาด ผลิตภัณฑ์ของท่าน โปรดปฏิบัติตามคำแนะนำดังนี้

คุณภาพน้ำของพื้นที่ต่างๆภายในประเทศเป็นตัววัดประสิทธิภาพในการทำความสะอาดตู้อาบน้ำใหม่ของท่าน การทำความสะอาดตู้อาบน้ำอย่างสม่ำเสมอจะทำให้ตู้อาบน้ำของท่านดูใหม่อยู่เสมอ

ห้ามใช้วัสดุหยาบขัดผิว เช่น แปรงขัดหรือแผ่นขัดในการทำความสะอาด, วัสดุที่หยาบกระด้างซึ่งอาจทำลายผิวโลหะหรือผิวกระจกตู้อาบน้ำได้

ในบางครั้ง สามารถเช็ดทำความสะอาดผลิตภัณฑ์ด้วยผ้าสะอาดชุบผงซักฟอกผสมน้ำเจือจาง เพื่อให้บานกระจกและชิ้นส่วนที่เป็นอลูมิเนียมดูใหม่อยู่ตลอดเวลา

เมื่อซีลยางเริ่มเปลี่ยนเป็นสีเหลืองหรือน้ำรั่ว ให้เปลี่ยนซีลยางใหม่ทันทีโดยอ้างอิงจากหน้าอุปกรณ์และอะไหล่

Call Center: +(66) 2204 6222
e-mail: callcenterthailand@kohler.com